

ТЕХНИЧЕСКИЕ НАУКИ

ИНФОРМАЦИОННАЯ ТЕХНОЛОГИЯ УПРАВЛЕНИЯ СИСТЕМОЙ ПОДДЕРЖКИ ОДАРЕННОЙ МОЛОДЕЖИ В РАМКАХ МЕЖДУНАРОДНОЙ АССОЦИАЦИИ СТРОИТЕЛЬНЫХ ВУЗОВ НА БАЗЕ ИС «ЯРМАРКА УМОВ»

Пиявский Семен Авраамович
Пузанков Никита Михайлович

Введение

В современном обществе присутствуют проблемы в сфере трудоустройства. Как молодому специалисту найти себе место работы, а работодателю подобрать тот персонал, который отвечает его требованиям.

В связи с этим появилась целая отрасль — подбор персонала [1].

Подбор персонала или рекрутинг — это бизнес-процесс, являющийся одной из основных обязанностей HR - менеджеров или рекрутеров. Также подбор персонала — основная услуга, предлагаемая кадровыми агентствами и специализированными интернет-сайтами по поиску персонала.

Начав исследование в данной проблематике, мною совместно с научным руководителем была поставлена задача создания интернет-портала, нацеленного на молодых исследователей и их возможных работодателей. Обычные интернет сайты представляют лишь шаблонную информацию в виде резюме и описания вакансий.

Разрабатываемый портал, в качестве ключевой особенности выставляет автоматическую систему оценки достижений молодых исследований. Достижения разделены по категориям и работодатель, используя систему фильтров сможет быстро и эффективно подобрать себе сотрудников с необходимым уровнем интересующих компетенций.

Постановка задачи

Основные задачи системы:

- Создание автоматической системы оценки достижений различных категорий.
- Разработка оптимального набора категорий достижений.
- Создание системы верификации достижений.
- Создание средств взаимодействия между работодателями и соискателями.

Целью работы является создание системы, позволяющей работодателю быстро подбирать персонал с необходимым уровнем требуемых компетенций на основе внесенных соискателями

достижений.

Математическая модель комплексной оценки достижений

Для всех категорий выделены общие критерии, в количестве 10ти: «Уровень значимости достижения», «Формат связанный с достижением», «Ваша роль», «Результат», «Время», «Конкуренция и инновационность сферы достижения», «Мотивация», «Общая занятость», «Материальное состояние», «Интерес к данной области». Каждый из них имеет 4 бала оценки (от одного до четырёх, с шагом один).

Каждый критерий имеет весовой коэффициент, рассчитанный по методу аналитической иерархии Саати[2].

Вектор весов критериев P определяется по данному методу, как нормированный собственный вектор матрицы экспертных оценок A, т.е. из условия $A \cdot P = \lambda P$, где a_{ij} – уровень предпочтения эксперта в паре (i,j). a_{ij} выбирается из множества {1,3,5,7}, $a_{ij} = 1 / a_{ji}$; $\sum P_i = 1, i=1..n$.

W –максимальное по модулю собственное число матрицы A.

Приблизленно компоненты P могут быть рассчитаны по формулам $P_i = (\Pi_i)^{1/n} / (\sum \Pi_i, i=1..n)$. $\Pi_i = \Pi_{a_{ij}}, i,j=1..n$.

		Уровень значимости	Тип мероприятия	Ваша роль	Результат	Время	Кол-во конкурентов	Мотивация	Общая занятость	Материальное	Интерес к данной области			Вес	
1	Результат голосования о важности критерия	16	2	13	8	6	19	10	3	3	6				
3	Уровень значимости достижения	16	1,00	7,00	3,00	5,00	5,00	0,33	5,00	7,00	7,00	7,00	297123,75	3,5	0,230418
4	Формат связанный с достижением	2	0,14	1,00	0,14	0,20	0,33	0,14	0,20	1,00	1,00	0,33	0,00	0,3	0,021079
5	Ваша роль	13	0,33	7,00	1,00	3,00	5,00	0,33	3,00	7,00	7,00	5,00	8404,36	2,5	0,161315
6	Результат	8	0,20	5,00	0,33	1,00	3,00	0,20	1,00	7,00	7,00	3,00	29,11	1,4	0,091542
7	Время	6	0,20	3,00	0,20	0,33	1,00	0,20	0,33	3,00	3,00	1,00	0,02	0,7	0,044958
8	Конкуренция и инновационность сферы достижения	19	3,00	7,00	3,00	5,00	5,00	1,00	5,00	7,00	7,00	7,00	2701125,00	4,4	0,287328
9	Мотивация	10	0,20	5,00	0,33	1,00	3,00	0,20	1,00	5,00	5,00	3,00	15,00	1,3	0,085671
10	Общая занятость	3	0,14	1,00	0,14	0,14	0,33	0,14	0,20	1,00	1,00	3,00	0,00	0,4	0,025364
11	Материальное состояние	3	0,14	1,00	0,14	0,14	0,33	0,14	0,20	1,00	1,00	5,00	0,00	0,4	0,026666
12	Интерес к данной области	6	0,14	3,00	0,20	0,33	1,00	0,14	0,33	0,33	0,20	1,00	0,00	0,4	0,025659
13			5,50	40,00	8,48	16,14	23,99	2,82	16,26	39,33	39,20	35,33		15	1
14			1,27	0,84	1,37	1,48	1,08	0,81	1,39	1,00	1,05	0,91	11,19		

Требования к программному обеспечению

Разрабатываемая информационная система должна иметь следующие функции:

1. Функции по работе с пользователями
 - Регистрация новых пользователей
 - Авторизация существующих пользователей
 - Работа с правами пользователей
 - Просмотр профилей пользователей
 - Организация взаимодействия пользователей
2. Функции по работе с достижениями

- Добавление новых достижений
- Автоматическая оценка достижений
- Просмотр достижений с использованием фильтров
- Просмотр рейтингов достижений

Описание архитектуры и функциональной структуры ПО

Программное обеспечение представляет собой веб — портал. Это сайт с доступом через сеть интернет, имеющий доменное имя и представляющий пользователю интерактивные сервисы перечисленные в требованиях.

Приложение состоит из трех слоев:

1. Слой представления. Для реализации веб-интерфейса была задействована концепция «Модель-Представление-Поведение». Благодаря этому данные, их представление и обработка действий пользователя были разнесены. Модель отвечает за данные и работу с ними. Представление отвечает за отображение данных пользователю. Контроллер обеспечивает возможность взаимодействия пользователя с системой и оперирует моделью и представлением для обратного взаимодействия.
2. Слой сервисов состоит из интерфейсов — предоставляющих внешний контракт для уровня представления по взаимодействию с системой и реализаций этих интерфейсов, обеспечивающих функционирование заявленных в интерфейсе услуг.
3. Слой доступа к данным. Предоставляет сущности для работы с данными реализациям из слоя сервисов, а также берет на себя логику по взаимодействию с хранилищем данных, тем самым обеспечивая независимость вышележащих слоев от выбранного способа хранения данных.[3][4]

Диаграмма вариантов использования

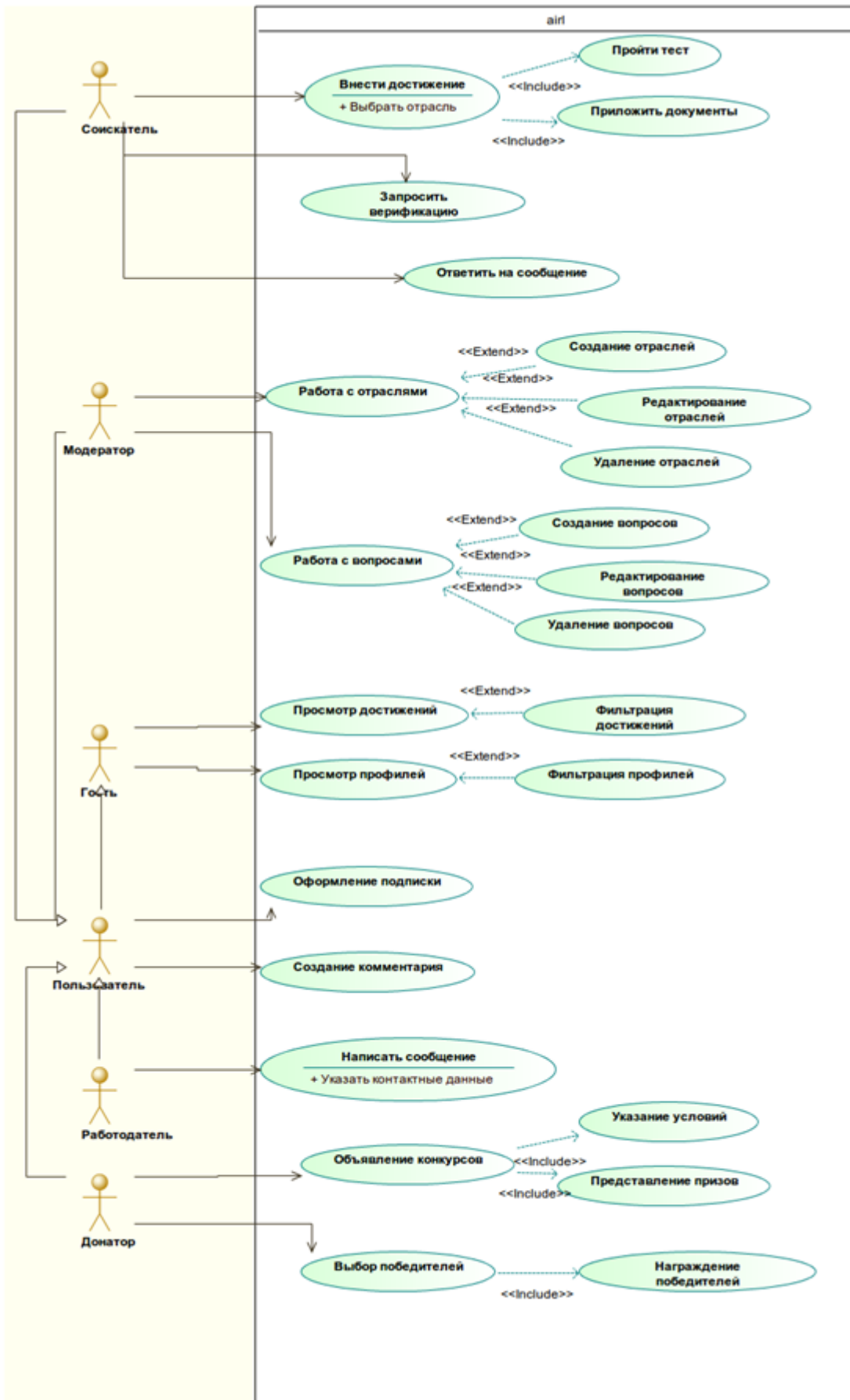

Заключение

Разработанная система подготавливается к запуску в рамках Самарского государственного архитектурно – строительного университета. Предполагается использовать ее для привлечения студентов к исследовательской и трудовой деятельности, а работодателям дать возможность ближе ознакомиться с молодыми кадрами.

Список литературы

1. Подбор персонала (википедия)
http://ru.wikipedia.org/wiki/%D0%9F%D0%BE%D0%B4%D0%B1%D0%BE%D1%80_%D0%BF%D0%B5%D1%80%D1%81%D0%BE%D0%BD%D0%B0%D0%BB%D0%B0
2. Т.Саати "ПРИНЯТИЕ РЕШЕНИЙ - Метод анализа иерархий". Издательство: Москва "Радио и Связь" Год: 1993 г.
3. Pro Spring 3 Авторы: Кларенс Хо, Роб Харроп Переводчик: Ю. Артеменко Языки: Русский Издательство: Вильямс. Серия: Expert's Voice ISBN 978-5-8459-1803-1; 2012 г.
4. Java EE 6 Tutorial, Volume I Автор: Eric Jendrock, et al.
5. Год: 2009 Издательство: Prentice Hall Trade

ЭКОНОМИЧЕСКИЕ НАУКИ

АНАЛИЗ РЫНКА РОЗНИЧНОЙ ТОРГОВЛИ ОБУВЬЮ В ГОРОДЕ УЛЬЯНОВСКЕ

Никишина Мария Андреевна

Для осуществления деятельности в той или иной отрасли бизнеса необходимо проводить анализ рынка. Данное исследование является актуальным, так как рынок обуви занимает почетное место в удовлетворении потребностей граждан в обуви. Бизнес в данной отрасли достаточно динамично развивается. Составим портрет товарного рынка розничной торговли обуви в городе Ульяновске. Далее в таблице 1 представлены результаты проведенного анализа.

Таблица 1 - Портрет товарного рынка розничной торговли обуви в Ульяновске

Характеристики рынка	Показатели
1. Продуктовая граница товарного рынка	1. Потребительские свойства покупки обуви в магазине: <ul style="list-style-type: none"> - Уровень сервисного обслуживания; - Цена на обувь; - Качество товара; - Гарантии; - Место расположения магазина; - Скидки, бонусы. 2. Условие покупки: посещение магазина, выбор товара, примерка, принятие решения, покупка. 3. Условия реализации - наличие подходящего размера и модели обуви 4. Уровень удовлетворенности спроса на услугу по продаже обуви - средний 5. Выявление товара-заменителя – нет 6. Формирование товарной группы: <ul style="list-style-type: none"> - мужская, женская, детская, ортопедическая - повседневная, праздничная, спортивная. - группировка по ценовому критерию - стандартная, дизайнерская
3. Субъекты товарного рынка	1. Количество обувных магазинов в Ульяновской области: около 150 2. Количество покупателей. Все население области 1 274 487, среди них трудоспособного 59%, в сегменте возраст 35-70 лет - 43% населения, с доходом выше среднего -20% населения . Итого примерная емкость рынка 65000 человек. Большинство магазинов представлено в городе Ульяновске. На область приходится малая часть.
4. Географические границы товарного рынка	1. Перемещение спроса невозможно. 2. Границы рынка: Ульяновская область.

Для входа в отрасль розничной продажи обуви существуют следующие барьеры:

1. **Экономические** – для входа на рынок необходимо обладать материальными ресурсами для

открытия магазина и наполнения его товаром.

2. **Совершенная конкуренция** – данный рынок насыщен множеством продавцов, поэтому конкуренция высокая и предъявляет соответствующие требования к качеству обслуживания покупателей и ассортименту компании.
3. **Политические** - влияние политических партий, политических настроений в отрасли как барьер не является существенным при стабильной политической обстановке. Однако фактор имеет смысл в переходные моменты общественной жизни общества.
4. **Административные** барьеры связаны с несовершенством системы государственного управления, что может создавать препятствия на пути становления и развития бизнеса.
5. **Знание специфики обувного ритейла** – необходимо ориентироваться в основных принципах и правилах продажи обуви, в предпочтениях покупателей, в специфике бизнес-процессов, присущих данной отрасли

Список барьеров от наиболее существенного к наименее значительному:

1. Экономические;
2. Совершенная конкуренция ;
3. Административные;
4. Знание специфики обувного ритейла;
5. Политические.

Таким образом, наиболее существенным барьером является финансовое положение предполагаемых новых конкурентов. Так как для входа на рынок нужны определенные немалые финансовые вливания. На втором месте барьер, вызванный насыщенностью данного рынка. Поэтому новому продавцу придется либо отвоевывать рынок у конкурентов, либо довольствоваться малым. Преодолением данного барьера будет создание эксклюзивного предложения по продаже обуви.

УПРАВЛЕНИЕ ТРУДОМ КАК МОТИВАЦИЯ ДЕЯТЕЛЬНОСТИ ЧЕЛОВЕКА

Камалова Расиля Раисовна
Ханнанова Татьяна Рашитовна

В социологии мотив рассматривается как «осознаваемая потребность субъекта в достижении определенных благ, желательных условий деятельности» и как «внутренние побуждения активности индивидов и социальных общностей» в отличие от внешних – стимулов[1,222]. Одновременно социологи указывают на то, что стимулы, как объективные условия деятельности людей, могут перерасти в мотивы в том случае, если они становятся субъективно значимыми, отвечают потребностям субъекта.

Таким образом, понятие мотива определяют как внутреннее побуждение, отмечая в то же время необходимость наличия внешних условий для реализации этой потребности. С позиции любой науки, в том числе экономической, бесполезно пытаться определить сущность, формы проявления, механизм формирования мотивов трудовой деятельности вне анализа потребностей и стимулов.

Потребность – это испытываемая человеком нехватка чего-либо, находящаяся вне его, необходимого для поддержания нормальной жизнедеятельности. Экономическая наука определяет потребность как условия жизнедеятельности человека, либо как исходные элементы производственных отношений. Люди в процессе работы стремятся к удовлетворению различных потребностей. Стимулы – формы, методы и средства привлечения и побуждения людей к труду.

Мотив – это форма проявления потребности, причем потребности, уже осознанной, которая сформировалась под воздействием внешних условий и в то же время является побуждением к деятельности.

Мотив к труду, сформированный на основе интереса к определённому виду деятельности, как потребность может возникнуть только в единстве присвоения и отчуждения[3,192]. Преодоление отчуждения от труда начинается в индустриальном обществе, но в массовом масштабе возможно лишь на более высокой ступени общественного развития – в информационном обществе. В основе преодоления отчуждения работника от труда лежит собственность. Это относится и к труду предпринимателя, и к труду наёмного работника.

Отчуждение человека от собственности, как присвоения не только не сформировало за годы Советской власти мотива к труду вообще, но и отучило работника от высококачественного труда. Мотив к труду как внутреннее побуждение возникает у собственника естественным путём. Забота о сохранении и приумножении собственности и является побудительным мотивом и одновременно важнейшим стимулом к труду. Процесс формирования мотивов трудовой деятельности невозможен без восстановления права собственности как таковой одновременно и в правовой и в экономической форме.

Труд как мотив деятельности, в котором соединены материальные и духовные черты – это всегда необходимость обеспечения человеку достойного существования. Понимание данного обстоятельства важно для формирования мотивационного механизма на любом уровне, поскольку достойное существование труд может обеспечить в условиях развитых товарно-

денежных отношений, только в силу его высокой социальной значимости, что выражается возможностью получения работающими высоких доходов.

В современном обществе трудовая мотивация подорвана у многих категорий наёмных работников. В отдельных случаях сохраняется лишь интерес к конкретным видам деятельности, поскольку мотив сочетает в себе интерес к труду не только как к деятельности, но и как к результату. Результат же отчуждён от работника, поскольку он лишён собственности (присвоения). Мотивы деятельности человека многообразны и определяются различными обстоятельствами, однако устойчивость мотивов, независимо от обстоятельств, возникает и сохраняется только при снятии противоречия между присвоением и отчуждением. В процессе этого снятия только и может возникнуть мотив к труду как внутренняя потребность в деятельности, как производственное отношение на уровне личности.

Труд, как мотив деятельности человека – это один из немногих мотивов, в котором соединены: материальное и духовное начала; необходимость и потребность; производственные отношения на уровне личности и общества. Для человека, как существа бисоциального, труд, прежде всего, - необходимость выживания в любые исторические эпохи. Отсюда и приоритет материального производства над всеми остальными видами человеческой деятельности на протяжении длительных тысячелетий. В этом смысле труд – это всегда материальная потребность.

Общественно полезный характер труда одновременно делает его духовной потребностью человека. Именно в процессе труда человек выражает себя среди себе подобных, а разделение труда и его кооперация вовлекают его помимо воли в процесс общественного воспроизводства.

Итак, труд как мотив физического выживания роднит между собой труд наёмный и труд на себя. С другой стороны, труд как способ самовыражения в человеческом сообществе, всегда разный по количеству и качеству, всегда индивидуален по форме проявления, как неодинаков и индивидуален его субъект. Особенно чётко это проявляется в конкретных формах труда, осуществляемых разными людьми. Результаты труда всегда индивидуальны по содержанию. Например, в нематериальной сфере: труд педагогов (врачей, менеджеров, библиотекарей, официантов, следователей) отличается от труда других коллег своей индивидуальностью. В этом проявляется духовное начало труда, что имеет свои объяснения.

Во-первых, это связано с индивидуальными способностями субъекта труда и тем, насколько они совпадают с возможностями, предоставляемыми обществом для их развития. Во-вторых, с индивидуальными предпочтениями потребителей результатов труда (товаров и услуг).

Не всякий труд является потребностью[3,198]. Наёмный труд высокой квалификации, творческий по содержанию, совпадающему со способностями работника, внутренне свободен от эксплуатации и принуждения. В то же время труд предпринимателя, будучи свободен от эксплуатации, поскольку он является собственником средств производства, может быть не свободен от внешнего принуждения. В первом случае такой внутренне свободный труд является не просто мотивом деятельности, он перерастает в потребность – первую жизненную потребность человека. Не общественная форма организации труда, а его содержание, изменяющееся под влиянием научно-технической революции, превращает труд в первую жизненную потребность. Речь не идёт о труде ради самого труда, как самоцели. Труд как потребность ничего общего не имеет с «трудоголизмом». Здесь речь идёт о труде как естественном способе существования человека, о форме его самовыражения в труде и с помощью труда. Труд как потребность – не цель для человека, а интерес. Во втором случае труд может вовсе не являться потребностью души, поскольку здесь тоже интерес, но уже другого свойства – материальный, а цель – сохранение и приумножение собственности как средства

существования и экономической независимости.

На рынке труда наиболее устойчивое положение занимают работники, для которых труд является потребностью в большей мере, чем необходимостью. Общество заинтересовано в том, чтобы труд стал первой жизненной потребностью человека, так как это, во-первых, всегда творческий труд; во-вторых, всегда высокоэффективный; в-третьих, он самоорганизован либо самим работником, который создаёт себе рабочее место, либо работодателем, который берёт на себя эти функции; в-четвёртых, труд этой категории работников пользуется спросом на рынке, а следовательно, хорошо вознаграждается, что сокращает затраты государства на развитие социальной сферы.

Потребность в труде как основной мотив деятельности человека проявляется, прежде всего, через удовлетворенность трудом. Многочисленные исследования зарубежных и отечественных социологов и социальных психологов, управленцев и экономистов, убеждают в том, что эта удовлетворенность трудом вызывается причинами духовного, а не материального свойства, связанными с социальной сущностью человека, такими как общественное признание, достижение цели, самостоятельность.

Именно реализация этих потребностей делает их главными мотиваторами эффективного труда, превращает труд в первую жизненную потребность, в основное производственное отношение на уровне индивида, в основной мотив его деятельности. На практике это находит свое выражение в понимании человеком того обстоятельства, что с помощью собственного труда соответствующего качества он может удовлетворить любые свои потребности.

Список литературы

1. Алексеев О.А., Ахметшина Е.К. Конфликтология социального управления трудовыми процессами в производственных организациях: Учебное пособие. – Уфа: РИЦ БашГУ, 2011. – 270 с.
2. Комарова Н.Л. Мотивация труда и повышение эффективности работы. //Человек и труд, 2007- №10. – С.11-21.
3. Проблемы труда и капитала в современной экономике: Монография / Мухаметлатыпов Ф.У., Галимова А.Ш., Алексеев О.А. и др. Уфа: РИЦ БашГУ, 2010. – 248 с.
4. Гущина И.Л. Трудовая мотивация как фактор повышения эффективности труда // Общество и экономика. - 2009. - №1. - С. 169-174.
5. Корнейчук Б.В. Экономика труда. – М.: Экзамен, 2007.- 286 с.

ИСПОЛЬЗОВАНИЕ МЕНЕДЖМЕНТА И МАРКЕТИНГА РЕКЛАМЫ В САМОРЕГУЛИРОВАНИИ РЕКЛАМНОЙ ДЕЯТЕЛЬНОСТИ

Фёдоровой Яны Александровны

Новые условия жизни общества требуют принципиальных изменений в системе регламентирования, в том числе и органов саморегулирования рекламной деятельности. Изменились цели и задачи, стоящие перед современными органами саморегулирования, стало очевидным, что прежние подходы и принципы управления, дававшие положительные результаты при традиционном режиме работы, сегодня уже не позволяют достичь желаемых результатов, нужна иная технология – технология управления по результатам. На первый план в осуществлении любой деятельности фирмы, как современной организации выступают менеджмент, маркетинг и реклама [1].

Научные основы менеджмента позволяют сделать вывод, что управление касается всех видов общественной и производственной деятельности человека.

Виды управления (менеджмента) различаются по степени сложности. Самый сложный – управление людьми (управление социально-психологическими вопросами совместной деятельности людей). Роль старшего руководителя, как современного менеджера осложнена еще и тем, что спектр его взаимодействия достаточно широк: коллеги, партнеры, спонсоры, общественные организации и вышестоящие структуры.

Руководить необходимо не только людьми, но и научной, исследовательской, кадровой, экспериментальной, деятельностью, разработкой программ и технологий, моделированием рекламного процесса и др.

Существует много видов управления (менеджмента) управление производством, снабжением сбытом, финансовой деятельностью и др. Руководителю в процессе своей деятельности приходится осуществлять следующие виды управления:

- управление кадрами,
- управление инновациями,
- управление эккаунтингом

В понятие эккаунтинг входит бухгалтерская проводка сделок и операций, составление финансовых документов, среди которых выделяются отчеты о доходах и балансовый счет, бюджетные сметы, отчеты о наличностях и т.д.[2]. Эти документы составляют как за прошлые периоды, что необходимо для отчетов и проверки финансового состояния фирмы, так и в качестве проектов на будущее, что необходимо для проверки правильности замыслов предпринимателя в какой-либо сфере деятельности. В менеджменте сформулированы и обоснованы несколько функций. Следует рассмотреть наиболее приемлемые к деятельности руководителя фирмы

- планирование – определяет цели и задачи, необходимые пути их решения, необходимые для этого кадровые и материальные ресурсы. Планирование позволяет действовать осознанно, руководствуясь как долгосрочной перспективой, так и проблемами, возникающими в

текущей работе (годовое, месячное планирование).

— организационная функция – спланированные действия необходимо воплотить на практике, организовать их выполнение всеми возможными средствами: документами, информацией, кадрами, финансовыми затратами и др.

Отсюда исходит необходимость координировать работу людей, обеспечить нужную последовательность действий, трудовых операций, т.е. следующая функция:

— координационная - координация деятельности всех служб и подразделений.

Координируя работу, руководитель фирмы, как современный менеджер сталкивается с различным отношением людей к своему делу. Сотрудники работают с разной инициативой и старательностью, обладают разным уровнем профессионального мастерства. Необходимо вызвать у них нужную мотивацию, что предусматривает мотивационная функция.

Еще одной функцией менеджмента является контрольная функция, т. к. любая деятельность нуждается в контроле. Контроль позволяет вовремя обнаружить пробелы, сравнить их с нормой и исправить.

Существует два стиля менеджмента (управления) – административный демократический. Однако следует отметить, что руководителю сегодня необходим особый стиль управления – гуманистический и перестройка на управление по результатам.

Современное руководство деятельностью организации невозможно без включения маркетинга рекламной деятельности. Маркетинг рекламной деятельности - это социально- управленческий процесс, посредством которого обеспечивается удовлетворение потребностей субъектов рекламной деятельности, потребителей и общества в целевых установках рекламного продвижения. Рекламная деятельность в системе управления маркетингом представляет собой механизм продвижения товара на рынке, которым необходимо управлять. Она играет важную роль в экономике России, выступая в качестве динамически развивающегося бизнеса, а также маркетингового инструмента формирования спроса и управления им.

Таким образом, маркетинг обеспечивает реализацию наиболее необходимых услуг, в наибольшей степени соответствующих потребностям рынка, социальному запросу, с целью оптимизации деятельности (роста прибыли).

Функции маркетинга: аналитическая; производственная (разработка новшеств); сбытовая (непосредственная реализация товаров, услуг); управленческая, связанная с планированием, установлением и укреплением взаимовыгодных внешних связей.

Значительная доля успеха деятельности организации определяется благоприятным сотрудничеством производителя и потребителя.

Реклама является сферой, активно воздействующей на общественное сознание и бизнес-процессы, а, следовательно, нуждается в регулировании и коррекции, особенно в связи с нерациональностью всеобъемлющего государственного регулирования и контроля[3].

Развитие саморегулируемых организаций способствует решению ряда проблем, связанных с регламентацией рекламной деятельности, а также повышением уровня этики в рекламе. Основными мерами таких организаций является осуществление борьбы с недобросовестной конкуренцией в сфере рекламного бизнеса; искоренение лживой рекламы, наносящей вред имиджу всех рекламистов; разработка, установление и публикация обязательных для выполнения всеми членами саморегулируемой организации правил профессиональной

деятельности в сфере рекламы; мониторинг за отсутствием в рекламе образов любых лиц (или ссылки на них) как частных, так и занимающих общественные посты, без получения от них предварительного согласия на это и т.д. [4].

В сегодняшней деятельности саморегулирования рекламы успешное сочетание таких составляющих как менеджмент и маркетинг рекламы позволят добиться эффективного осуществления услуг, привлечения потребителя, роста статуса и конкурентоспособности, обеспечит деятельность в режиме развития, согласно правилам профессиональной деятельности в рекламе.

Список литературы

1. Минбелеев А.В. Теоретические основания правового регулирования массовых коммуникаций в условиях развития информационного общества: Автореф. дис. ... докт. юрид. наук. Челябинск, 2012. С. 9.
2. м. Система международных стандартов бухгалтерского дела и отчётности. Толковый словарь Ефремовой. Т. Ф. Ефремова. 2000
3. http://www.nnre.ru/delovaja_literatura/pravovoe_regulirovanie_reklamnoi_dejatelnosti/p11.php
4. А.А. Кирилловых. Реклама и рекламная деятельность: проблемы правового регулирования, 2013

МЕСТО АНАЛИЗА ДЕНЕЖНЫХ ПОТОКОВ ОРГАНИЗАЦИИ В КОМПЛЕКСНОМ ЭКОНОМИЧЕСКОМ АНАЛИЗЕ

Ковалёва Наталия Алексеевна

Внезапно введенные санкции со стороны США по поводу присоединения Крыма к Российской Федерации заблокировали денежные потоки, имеющие международное значение. Приостановка денежных потоков ряда банков по картам международных систем VISA и Master Card привела к активизации процесса формирования национальной платежной системы.

Президент Российской Федерации В.В. Путин поручил Правительству РФ в срок до 25 апреля 2014 года проработать вопрос создания собственной национальной платежной системы. Создание национальной платежной системы безусловно повысит безопасность денежных потоков в России и даст возможность инвестировать деньги в национальный бизнес.

Стабильная работа коммерческой организации неразрывно связана с построением и грамотным применением финансовой стратегии предприятия, частью которой является стратегия управления денежными потоками, основанная на принципах максимизации прибыли. Прибыль предприятия формируется на основе полученных доходов за вычетом расходов, произведенных предприятием. Однако, положительный показатель прибыли, не всегда говорит о том, что предприятие имеет в распоряжение денежные средства, поскольку, для получения максимальной прибыли, компаниям часто приходится продавать свои товары и услуги с отсрочкой платежа. Таким образом, прибыль дает возможность компании сохранять устойчивое финансовое положение только при ее подтверждении денежными ресурсами. Соответственно, встает вопрос гармонизации стратегии управления денежными активами компании, в целях оптимизации совокупного размера остатка денежных средств для обеспечения постоянной платежеспособности компании. В то же время грамотное построение стратегии управления денежными активами позволяет регулировать ликвидность баланса, планировать временную потребность в оборотных активах и источники их финансирования, варьировать текущие расходы, оптимизировать соотношение между поддержанием текущей платежеспособности и получением дополнительной прибыли от вложения этих средств.

Управление денежными активами компании включает в себя определение минимально необходимой потребности в них – оптимального остатка (объема денежных средств достаточного для осуществления текущих платежей); регулирование среднего остатка денежных средств. Часто ситуация складывается таким образом, что несмотря на выгодные условия действующих контрактов, предприятие не имеет достаточного количества денежных средств для совершения текущих платежей (оплаты счетов поставщиков, выплаты заработной платы сотрудникам и т.п.), как результат, компания не в состоянии отвечать по своим обязательствам и сгенерировать прибыль. Актуальным примером может служить недавняя покупка ОАО «Газпром» обанкротившейся компании «Русиа Петролеум», владеющей лицензией на разработку Ковыктинского месторождения в Иркутской области - после погашения всех текущих платежей и выплат кредиторам, бывший владелец компании – ТНК-ВР не получит ничего, несмотря на вырученные от продажи деньги – 22 млрд. рублей. Мазнева Е. Газпром переоценил Петролеум // Ведомости 2011.2 марта №36. [14] Таким образом, чтобы торговать эффективно и развивать бизнес, необходимо построить такую систему управления

денежными потоками, которая позволит достичь положительного совокупного денежного потока.

И так, денежный поток – это параметр, отражающий распределение во времени и пространстве движения денежных средств корпорации (поступлений и выплат) за определенный период времени, образуемых в производственно-торговом процессе [6]. По мнению М.В. Романовского денежный поток характеризует результат движения денежных средств предприятия за тот или иной период времени, т.е. в общем виде это разность между поступлениями денежных средств и их выплатами за период. Финансы предприятий: учеб. для студентов вузов, обучающихся по экон. специальностям / М.В.Романовский, Т.Н.Седаш, В.В.Бочаров и др.]; под ред. М.В.Романовского ; С.-Петерб. гос. ун-т экономики и финансов. - СПб.: Бизнес-пресса, 2000. - 527 с.: табл. с. 182. [18] Вместе с тем, денежные средства предприятия – это совокупность остатков денежных средств компании на расчетных счетах в банках, наличных денег, а также эквивалентов денежных средств, которые легко могут быть преобразованы в наличную форму. Необходимо отметить, что согласно п.6 Положения по бухгалтерскому учету "ОТЧЕТ О ДВИЖЕНИИ ДЕНЕЖНЫХ СРЕДСТВ" (ПБУ 23/2011) [2] денежными потоками организации не являются:

1. платежи денежных средств, связанные с инвестированием их в денежные эквиваленты;
2. поступления денежных средств от погашения денежных эквивалентов (за исключением начисленных процентов);
3. валютно-обменные операции (за исключением потерь или выгод от операции);
4. обмен одних денежных эквивалентов на другие денежные эквиваленты (за исключением потерь или выгод от операции);

д) иные аналогичные платежи организации и поступления в организацию, изменяющие состав денежных средств или денежных эквивалентов, но не изменяющие их общую сумму, в том числе получение наличных со счета в банке, перечисление денежных средств с одного счета организации на другой счет этой же организации.

Соответственно, денежный поток не есть объем поступивших или выплаченных денежных средств, это поступление и расходование денежных ресурсов. К данному моменту определений денежного потока столько, сколько авторов исследуют эту систему финансовых отношений. Каждый автор имеет свое представление о классификации, сущности и структуре этого явления, его месте в организации, его значение для субъектов организации и их развития, влиянии на внешнюю и внутреннюю среду организации. При этом каждый автор оперирует убедительной доказательной базой. Это подтверждает системный характер денежного потока, а одно из свойств больших и сложных систем, агрегированных систем – множественность описаний, многообразие моделей, отражающих их агрегированность и сущность. В таких условиях образец или эталон выбрать не легко.

Определенной задачей является выявление структуры и классификации денежного потока, определение его значения в данный момент времени и направления на инвестиционную деятельность или выполнения обязательств перед акционерами. В этом случае менеджеры организации решают сами задачу выбора модели денежного потока, который бы дал им наиболее эффективные экономические и социальные результаты. В научной литературе отечественные и зарубежные авторы рассматривают использование денежного потока согласно принципам построения своей организации, специфики поставленных перед конкретной организацией задач, как тактического, так и стратегического плана.

В работе [16] авторы утверждают, что денежный поток, генерируемый компанией, наиболее достоверный показатель, использование которого позволяет адекватно оценить стоимость и эффективно управлять ею.

В этой же работе [16] авторы Рыбин В.Н. и Скобелева И.П. отмечают, что метод свободного денежного потока, разработанный компанией Mc Kinsey & Co, метод экономической добавленной стоимости/рыночной добавленной стоимости (EVA/MVA0), разработанный и применяемый Stern Stewart & Co, метод денежной рентабельности инвестиций (CFROI), используемый Бостонской консалтинговой группой и HOLT Value Associates несмотря на различия и дискуссии по поводу преимуществ каждого из них, имеют общую теоретическую основу – все они построены на базовой теории оценки свободного потока денежных средств и оценивают эффективность как новых инвестиций, так и имеющихся активов на основе будущих дисконтированных денежных потоков.

В [16] указано, что ценность акций отражает текущую стоимость всех будущих денежных потоков, а не только текущей прибыли.

В работе [16] так же отмечено, что стоимость компании – это текущая

(дисконтированная) стоимость ожидаемых свободных денежных потоков (фундаментальное положение в управлении, основанном на стоимости).

В работе [19] авторы М.В. Романовский и Г.Н. Белоглазова обобщили последние достижения в теории финансов, денежного обращения, а следовательно, и роли денежных потоков в (стоимостном) ценностно-ориентированном менеджменте как инструмента управления, кредита, практике реализации современной финансовой и кредитной политики в РФ, а так же современной практики управления финансами и кредитования. Особое место уделено изменениям в бюджетной сфере, международным финансам, в которых денежные потоки имеют важную роль.

Авторы [8] определяют «Денежный поток инвестиционного проекта – зависимость от времени денежных поступлений и платежей при реализации порождающего его проекта, определяемая для всего расчетного периода»

Авторы [7] при анализе решений по капиталовложениям, при определении ценности обыкновенных акций указывают, что модели, основанные на схеме дисконтированного денежного потока, часто используют вместе с другими показателями привлекательности акций компании для инвесторов – отношением «цена-доход» P/E – ratio. Этот показатель можно рассчитать, разделив цену акции на величину прибыли на акцию. P/E показывает, сколько денежных единиц акционер готов заплатить за 1 ден. единицу прибыли компании.

При определении коммерческой эффективности [7] авторы указывают: «Потоком реальных денег называется разность между притоком и оттоком денежных средств от инвестиционной деятельности в каждом периоде осуществления проекта (на каждом шаге расчета)».

В [5] при анализе денежных потоков инвестиционных проектов и риска бюджета капиталовложений оценку прогнозируемого денежного потока относят к важному этапу в анализе инвестиционного проекта.

Релевантный денежный поток проекта определяют как разность между общими денежными потоками предприятия в целом за определенный промежуток времени в случае реализации проекта ($C F_{(t)}^I$) и в случае отказа от него ($C F_{(t)}^II$):

$$CF_t = C F_t^I - C F_{(t)}^{II} .$$

В [5] «Свободный денежный поток – это важный финансовый показатель, который дает отчет о движении денежных средств. В большинстве случаев свободный денежный поток понимают как результат сложения всех денежных притоков и оттоков, имевших место в отчетном периоде,

включая капиталовложения и продажу активов».

Авторы [20] приводят схему денежного оборота предприятия и

(в качестве примера) отмечают, что ключевыми элементами операционного анализа служат: операционный рычаг, порог рентабельности и запас финансовой прочности предприятия. Операционный анализ – неотъемлемая часть управленческого учета.

Действие [20] операционного (производственного, хозяйственного) рычага проявляется в том, что любое изменение выручки от реализации всегда порождает более сильное изменение прибыли.

Ложкин О.Б. в статье «Теория структуры капитала: от ранней модели Модильяни-Миллера (1958, 1963) до современной фундаментальной модели 2009-2012г. при помощи параметров денежных потоков и прибыли на шаге в модели нулевого роста дает оценку бизнесу[13].

Фишер I. в [23] впервые сформулировал критерии оценки инвестиций – максимизация чистой сегодняшней ценности будущих доходов, определил цели инвестирования. Фишер I. вошел в финансовую науку как автор теоремы о разделении.

Денежные потоки используют все отрасли экономики без исключения при различном политическом строе государства. Авторы [22] указывают на роль государства при создании необходимых правовых условий для свободного перемещения и путешествий граждан в пределах союзного государства, в это перемещение сопряжено с движением денежных потоков. В работе [21] «Указано влияние денежного потока на рынок, взаимовлияние товара (продукта) на деньги и денег на товар (продукт). Сущность любого рынка заключается в том, что он постоянно обеспечивает сопоставление спроса и предложения». Денежные потоки влияют на рентабельность и сроки окупаемости. Денежные потоки играют громадную роль, влияют на рентабельность, сроки окупаемости предприятия. «Чем меньше время движения денежного потока, тем быстрее оборачиваемость капитала». Денежные потоки взаимосвязаны с бюджетированием и в определенной степени влияют на ценообразование [15],[12], что стимулирует развитие всех отраслей экономики.

Авторы [18], [11], [10] приводят развернутые понятия денежного потока в зависимости от целей и задач финансового менеджмента, указывают влияние денежного потока на управление организаций. Вместе с тем для полноты исследования теории денежных потоков важно четко определить содержание таких экономических категорий как финансовый и денежный поток, поскольку в современной экономической литературе зачастую встречаются отождествления данных понятий. Например, С.В. Барулин и Т.М. Ковалева [4] отождествляют финансовые и денежные ресурсы: любые денежные отношения – одновременно и финансовые отношения, а все денежные ресурсы (платежные, инвестиционные, кредитные, налоговые и т.д.) – суть финансовые ресурсы... финансовые ресурсы – это вся совокупность денежных средств, которые потенциально могут быть использованы и используются для осуществления финансовой деятельности и выполнения финансовых (денежных) операций субъектами хозяйствования и органами государственной (муниципальной) власти и управления. С.В.Барулин, Т.М.Ковалева. Сущность финансов: новые реалии // Финансы и кредит. – 2004, №5. – с.2-8 с. 7. [4].

Данная точка зрения является примером часто встречающегося заблуждения, и не может быть использована в исследовании, поскольку понятие «денежные отношения» шире понятия финансов. К отношениям, определяющим содержание категории финансы, относятся денежные отношения, возникающие в процессе распределения, так и в процессе перераспределения стоимости общественного продукта. Финансы, денежное обращение и кредит: Учебник / М.В. Романовский и др.; Под ред. М.В. Романовского, О.В. Врублевской. — М.: Юрайт-Издат, 2006. -

543 с. С.65 [17].

К финансам предприятий относятся отношения между государством и предприятием, связанные с уплатой налогов и сборов, финансированием и кредитованием различных государственных программ, между предприятием и коммерческими банками, отношения по перераспределению финансовых ресурсов между зависимыми компаниями, отношения между предприятиями в процессе их деятельности при оплате продукции и др.

Понятие финансового потока неразрывно связано с категорией финансы. Финансы – совокупность денежных распределительных отношений, возникающих в ходе формирования, распределения, перераспределения и использования валового национального продукта и национального богатства. Одним из признаков финансов является фондирование денежных средств на государственном, региональном, частнохозяйственном уровне. Бард В.С. Финансово-инвестиционный комплекс: теория и практика в условиях реформирования российской экономики. - М.: Финансы и статистика, 1998. - 302с.: табл. с. 23. [3]. В процессе своей деятельности предприятия самостоятельно формируют и используют целевые фонды денежных средств: уставный и резервные фонды, фонд оплаты труда, амортизационный фонд и др. Государство формирует систему централизованных фондов, включаемых в бюджет. Но часть финансовых отношений осуществляется не в фондовой форме: например, отношения между дочерними структурами, между предприятиями при оплате производственных запасов и готовой продукции и др. Важно уточнить, что создание целевого денежного фонда не подразумевает целевое обособление денежных средств на расчетном счете предприятия. Поэтому создание и использование финансового фонда не всегда приводит к адекватному движению денежных средств.

Соответственно, финансовый поток, являясь движением финансовых ресурсов, приводит к изменению их количества, стоимости, формы, пропорций, их распределению и перераспределению между различными субъектами экономики. Таким образом, в процессе распределения прибыли возникает финансовый поток, связанный с образованием различных фондов предприятия, выплатой дохода участникам (акционерам), материальным стимулированием работников и др. При этом денежный поток возникает только тогда, когда происходит расходование денежных средств со счетов предприятия или из кассы. С другой стороны, когда предприятие перечисляет денежные средства в оплату полученной продукции, стоимость которой включает полную себестоимость товара и прибыль, возникает денежный поток, эквивалентный выручке продавца, и финансовый поток в сумме его прибыли.

Обобщая вышесказанное можно сделать вывод о том, что финансовый поток и денежный поток являются различными понятиями, меру сопоставимости которых определяют денежные отношения и финансы, при этом внешний финансовый поток предприятия приводит к движению денежных средств между контрагентами, в то время как внутренний финансовый поток, связанный с формированием целевых фондов, не сопровождается движением денежных средств по счетам и в кассе предприятия.

Итак, предприятию необходимы денежные ресурсы для осуществления своей операционной деятельности, в частности, оплате текущих счетов поставщиков и подрядчиков, выполнению расчетов по выплате вознаграждений сотрудникам, оплате счетов государственных органов и пр. Вместе с тем, наличие большого количества «наличных» денежных средств не является показателем успешности бизнеса, поскольку любой актив компании, в том числе денежные средства должен приносить прибыль. В связи с этим, платой за поддержание необходимого уровня ликвидности предприятия являются потери от обесценения денежных средств за счет инфляции, а также возможный упущенный доход от инвестирования средних остатков денежных средств. В качестве меры упущенного дохода принимают ставку по государственным

ценным бумагам (как безрисковым). Таким образом, в целях обеспечения предприятия необходимыми денежными ресурсами и минимизации издержек за их использование, необходимо построить механизм эффективного управления денежными средствами и определить оптимальный уровень их запаса.

Вместе с тем, построение механизма эффективного управления денежными средствами невозможно без проведения предварительного экономического анализа деятельности предприятия, а анализ денежных потоков позволяет конкретизировать информацию необходимую для принятия грамотных управленческих решений. В целях изучения анализа денежных потоков необходимо определить его место в системе финансового анализа. В зависимости от применяемых подходов, финансовый анализ может включать в себя: анализ активов, анализ источников финансирования, анализ ликвидности, анализ финансовой устойчивости, анализ финансовых результатов и рентабельности, анализ деловой активности (оборачиваемости), анализ денежных потоков, анализ инвестиций и капитальных вложений, анализ рыночной стоимости, анализ вероятности банкротства, комплексную оценку финансового состояния, оценку динамики выручки и причин ее изменения, оценку сбалансированности активов и пассивов по срокам, оценку структуры баланса с точки зрения специфики деятельности организации, подготовку прогнозов финансового положения, подготовку выводов и рекомендаций.

Таким образом, возникновение анализа денежных потоков как отдельного направления финансового анализа связано с необходимостью определения причин расхождений между чистым остатком денежных средств и чистой прибылью предприятия. Основным источником информации для проведения данного вида анализа служит Отчет о движении денежных средств. В отличие от Бухгалтерского баланса, который дает представление о финансовом состоянии предприятия на определенную дату (как правило, 31 декабря отчетного года) и Отчета о прибылях и убытках, который характеризует полученный за отчетный период финансовый результат, Отчет о движении денежных средств дает представление о характере источников поступлений и расходований денежных средств. Данные о валовых денежных потоках сформированы в данном Отчете в разрезе видов деятельности: операционной, финансовой, инвестиционной.

Отчет о движении денежных средств получил распространение лишь в 50-х годах 18 века, в отличие от бухгалтерского баланса и отчета о прибылях и убытках, имеющих долгую историю. Общий подход к составлению отчета о движении денежных средств был сформирован к середине 60-х годов 19 века, в общем виде он представлял из себя документ об использовании и источниках денежных фондов, и основное распространение получил в период популярности кассового метода начисления.

История отчёта о движении денежных средств начинается с 1863 года, когда компания Dowlais Ironworks оправившись после кризиса, показала в отчётности прибыль, в то время как у нее не хватало денежных средств для покупки новой доменной печи. Для того что бы объяснить такую нехватку средств, один из менеджеров компании составил отчёт, который он назвал сравнительный бухгалтерский баланс. Исходя из отчёта стало понятно, что у компании было слишком много запасов (видимо на их покупку тратились значительные средства). Этот отчёт и стал прародителем современного отчёта о движении денежных средств (*Watanabe, Izumi [1] = The evolution of Income Accounting in Eighteenth and Nineteenth Century Britain. — 57. — Осака: Osaka University of Economics, 2007. — С. 27-30. — (5). — 2000 экз. — ISBN 978-5-904522-50-6 http://www.osaka-ue.ac.jp/gakkai/pdf/ronshu/2006/5705_ronko_watanabe.pdf) [24].*

В 1971 году отчет об использовании и источниках фондов в США стал обязательным при подготовке отчетности в соответствии с US GAAP. В 1992 году Совет по Международным

стандартам финансовой отчетности разработал МСФО 7 «Отчет о движении денежных средств», который вступил силу с 1 января 1994 года. Стандартом представлялось обязательное представление отчета предприятиями, составляющими отчетность в соответствии с МСФО. В российском бухгалтерском учете эта форма появилась лишь в 1996 году, после вступления в силу федерального закона «О бухгалтерском учете» от 21.11.1996 №129-ФЗ. [*Бухгалтер и Закон* Отчет о движении денежных средств: от возникновения до особенностей составления (рус.) // *БУХГАЛТЕРСКИЕ БУДНИ* : Аналитический еженедельник. — 01.02.2010 – 07.02.2010. — В. № 05 (36).] [1]. Данная форма отчетности является источником данных для оценки влияния факторов, определяющих объем поступлений и выбытия денежных средств, их временную стоимость, риск, неопределенность, а также влияние инфляции.

Важным источником данных при проведении управленческого анализа в процессе бюджетного управления (как методики оперативного финансового управления) является бюджет движения денежных средств, который может быть составлен за различные временные периоды. Так бюджет движения денежных средств с разбивкой по дням также называют платежным календарем или реестром платежей. Степень детализации бюджета зависит от уровня возможности и желания руководства предприятия управлять своими денежными потоками. На основе результатов проведенного анализа менеджмент компании формирует обоснованное решение по корректировке оперативных планов и целей (в случае если это необходимо).

Итак, анализ движения денежных средств является частью финансового анализа, обладает специальной информационной базой, за счет чего имеет возможность сформировать собственный инструментарий, определяющий его независимость. Таким образом, анализ движения денежных средств, обладая собственным методико-методологическим обеспечением исследования своего предмета, может быть выделен в отдельное направление финансового анализа со своими целями и задачами. В то же время, анализ движения денежных средств имеет тесную связь с другими видами экономического анализа и другими направлениями финансового анализа, поскольку его результаты используются не только при проведении экономического анализа, но и в контроллинге. Пользователями результатов анализа денежных потоков являются собственники компании, внешние контрагенты, внутренние и внешние аудиторы (как одной из процедур при получении аудиторских доказательств), специалисты консалтинга.

Для анализа денежных потоков характерна и его тесная связь с различными экономическими науками, так бухгалтерский учет является источником данных для анализа денежных потоков, возможности которого определяются достоверностью и полнотой предоставленной информации. Затраты на подготовку учетной информации определяют полноту ее представления, даже здесь соблюдается основной экономический принцип – полученная выгода, извлекаемая из информации, должна быть выше затрат на ее получение. Аудит служит источником информации при анализе денежных потоков предприятия, адекватно отражая финансовое состояние предприятия. Статистика является источником информации для понимания более глубоких причин формирования денежных потоков организации, в то время как аналитические данные являются источником формирования статистических показателей, особенно это характерно для банковской сферы. В свою очередь, статистические методы могут применяться при проведении анализа денежных потоков. Инструменты экономико-математического моделирования используются при проведении прогнозного анализа, когда необходимо оценить результаты принятия того, либо иного решения. Особенно тесно проявляется взаимосвязь финансового менеджмента и анализа денежных потоков, поскольку последний предполагает выявление тенденций и разработку мер по увеличению резервов и устранению негативных моментов в системе управления компанией.

Результаты оценки финансовых показателей, их колебаний и взаимосвязи с денежными

потоками позволяют спрогнозировать способность хозяйствующего субъекта генерировать прибыль в будущем за счет имеющихся в распоряжении активов. Более полную информацию можно получить при использовании результатов анализа структуры баланса и ее динамики, а также оценки финансово-хозяйственной деятельности предприятия. Первичные результаты анализа денежных потоков формируются после экспресс-оценки сформировавшихся денежных потоков предприятия, после чего, для получения информации о причинах их изменения, проводят анализ внешней и внутренней среды, функционально-стоимостной анализ. В случае выявления убытка от той или иной деятельности (от реализации продукции (работ, услуг), реализации основных средств, нематериальных активов и иного имущества или результата другой финансовой деятельности) устанавливается причина образования этих убытков. Таким образом, видно, что анализ денежных потоков связан с другими видами экономического анализа и необходим при определении финансовых возможностей предприятия, разработке его ценовой политики и т.п.

Изложенное выше позволяет сделать вывод о том, что анализ денежных потоков, являясь важной составной частью финансового анализа, представляет собой отдельное направление экономического анализа, имеющее тесную взаимосвязь практически со всеми экономическими науками, имеют практическое социальное значение и занимают важную роль в государственном управлении.

Установлено, что денежный поток и финансовый поток не являются тождественными понятиями. Соотношение денежных отношений и финансов как их части определяют меру сопоставимости финансового и денежного потоков. Внешний по отношению к организации финансовый поток вызывает движение денежных средств между контрагентами, в свою очередь, внутренний финансовый поток, связанный с формированием целевых фондов, сопровождается движением денежных средств по счетам организации.

Список литературы

1. Закон РФ «О бухгалтерском учете» от 21.11.1996 г. № 129-ФЗ Бухгалтер и Закон Отчет о движении денежных средств: от возникновения до особенностей составления (рус.) // БУХГАЛТЕРСКИЕ БУДНИ : Аналитический еженедельник. — 01.02.2010 — 07.02.2010. — В. № 05 (36).]
2. Положения по бухгалтерскому учету «ОТЧЕТ О ДВИЖЕНИИ ДЕНЕЖНЫХ СРЕДСТВ» (ПБУ 23/2011).
3. Бард В.С. Финансово - инвестиционный комплекс: теория и практика в условиях реформирования российской экономики. — М.: Финансы и статистика, 1998. — 302 с.: табл. с.23.
4. Барулин С.В., Ковалева Т.М. Сущность финансов: новые реалии //Финансы и кредит. — 2004, № 5 — с. 2-8, с. 7.
5. Басовский Л.Е. Финансовый менеджмент: Учебник.- М.: ИНФРА—М, 2008. — 240 с.— (Высшее образование).
6. Бочаров В.В. Корпоративные финансы. — СПб.: Питер, 2004. — 592с., ил.
7. Ипотечно-инвестиционный анализ: Учебное пособие/Под ред. Засл.деят.науки РФ, проф. ВЕ.Есипова.— СПб. — С. 207.
8. Кныш М.И., Перекаатов Б.А., Тютиков Ю.П., Инвестиционный консалтинг: Практикум. 2-у издание.— СПб.: Изд-во СПб.ГУЭФ, 2002.- С 165.
9. Ковалев В.В., Ковалев Викт. В. Корпоративные финансы. 2-е изд. перераб. и дополн. М.: Проспект. 2013. С873.
10. Корпоративные финансы. Р.Пайк, Б. Нил — 4е изд. СПб.: Питер, 2006 —

С783.,рис.табл.

11. Корпоративные финансы. Учебник для студентов, обучающихся по специальности «Финансы и кредит»/под редакцией Романовского М.В., Вострокрутовой А.И. Москва-Питер, 2011 —С 588
12. Леонтьев В.Е. Трансфертное ценообразование в современной России. Известия Санкт-Петербургского университета экономики и финансов № 6 2012 г. СПб.
13. Ложкин О.Б. Теория структуры капитала: от ранней модели Модильяни-Миллера (1958,1963) до современной фундаментальной модели 2009-2012 . Финансовый бизнес № 5, 2012 сентябрь, октябрь, С 58.
14. Мазнева Е. Газпром переоценил Петролеум./Е.Мазнева// Ведомости 2011. 2 марта № 36.
15. Малиновская О.В. Скобелева И.П. Бюджетирование, ориентированное на результат: мировой и российский контекст. Финансы и кредит. № 33 (465) сентябрь 2011 — с.2-12.

ФИЛОСОФСКИЕ НАУКИ

ДИАЛЕКТИЧЕСКИЙ МАНИФЕСТ ДИАЛЕКТИЧЕСКОЙ ПАРТИИ

Мисюров Дмитрий Александрович

«Вы кому сочувствуете, Западу или Востоку?» - спрашивали герои Г.Грина из «Нашего человека в Гаване». «Вы за левых или за правых?» - сегодня этот вопрос также звучит все чаще, становясь все актуальнее. Понятия развиваются, поэтому изначально географическим Востоку и Западу можно придать формационные, политэкономические и идеологические смыслы. Тогда Восток и Запад выступают как диалектически противоположные символы развития общества. Очевидно, что не бывает Запада без Востока, также как правого без левого, и наоборот, однако важно определить приоритеты этих диалектических элементов на определенных этапах, в отрицании отрицания. Важно учесть исторические закономерности, дискретность, диалектичность развития, когда предпочтение отдавалось той или иной стороне, различным эволюционным комбинациям, революционным разрешениям противоречий с появлением новых элементов, и т.д. На основе выявленных закономерностей можно создавать стратегию и тактику развития.

Диалектическая схема и формула развития

В случае развивающего диалектического отрицания, важно брать ценное у отрицаемого. Метафизика запечатлевает, гипертрофированно возвеличивая, отдельные моменты развития, и отрицается диалектикой, претендующей на исследование эволюционно-революционного развития в движении, во взаимосвязи всех элементов, в процессе разрешения противоречий. Единство диалектики и метафизики можно выразить в диалектических схемах, отражающих отдельные состояния движения, с учетом единства и борьбы противоположностей, отрицания отрицания, перехода количественных изменений в качественные и наоборот. Диалектика Востока и Запада как диалектических противоположностей в диалоге с появлением новых уровней «'», «''» и т.д.:

Восток – Запад –

Восток' – Запад' –

Восток'' – и т.д.

Левый (в столбцах) Восток противостоит правому (в столбцах) Западу. Здесь разрешение противоречия первичных Востока и Запада дает новый уровень развития Востока, а разрешение противоречия нового Востока и прошлых Запада и Востока дает новый уровень Запада, и т.д. В этом развивающем диалоге побеждает не «вообще» Восток или Запад, а имеются этапы развития с приоритетом Востока или Запада, поэтому в истории побеждает не партия Востока или партия Запада, а Диалектическая партия. Зная диалектические закономерности, можно управлять развитием, сознательно перескакивать через этапы, отступить, и т.п., также как зная законы всемирного тяготения можно управлять не только земными процессами притяжения, но и космическими полетами, когда, борясь с притяжением, используют его законы.

Можно математически обозначить удваивающиеся символические веса элементов в диалектических спиралях развития. В общем случае, для противоположностей X и Y имеется

переход к новым уровням X' и Y' , и т.д. разрешением противоречий:

Первый уровень: $X_1 - Y_2 -$

Второй уровень: $X'_4 - Y'_8 -$

И т.д.

Числа возле элементов – символические веса, означают развитость элементов, вес каждого нового элемента больше суммы весов предыдущих, что символизирует прогресс.

Тогда в общем случае для Востока (в) и Запада (з) как символов противоположностей, при первичности Востока:

Первый уровень: $V_1 - Z_2 -$

Второй уровень: $V'_4 - Z'_8 -$

И т.д.

Имеем два отрицания отрицания:

Во-первых, Запад (Z_2), отрицающий Восток (V_1), в развитии отрицается новым, более весомым уровнем Востока (V'_4), то есть: $V_1 - Z_2 - V'_4 -$

Во-вторых, новый Восток (V'_4) отрицает Запад (Z_2), и затем сам отрицается новым Западом (Z'_8), то есть: $Z_2 - V'_4 - Z'_8 -$

Диалектически Восток как противоположность не существует без Запада, а Запад без Востока, их развитие можно выразить в модели с помощью диалектической формулы на основе двоичного счисления с обозначением строчно недоминант (соответствие 0), прописью – доминант (соответствие 1), выделены революционные скачки с уровня на уровень:

Вызревание противоречия Востока и Запада:

z_0v_0 (00) \square z_0v_1 (01) \square z_2v_0 (10) \square **z_2v_1 (11)** \square

Разрешение противоречия **z_2v_1** выходом на новый уровень развития Востока:

$v'_4z_0v_0$ (100) \square $v'_4z_0v_1$ (101) \square $v'_4z_2v_0$ (110) \square **$v'_4z_2v_1$ (111)** \square

Разрешение противоречия **$v'_4z_2v_1$** выходом на новый уровень развития Запада:

$z'_8v'_0z_0v_0$ (1000) \square и т. д.

С точки зрения вызревания и разрешения противоречий, вызревание противоречия первичных Востока (z_0v_1) и Запада (z_2v_0) из неразвитого синтеза (z_0v_0), образование зрелого противоречия (**z_2v_1**) и разрешение этого зрелого противоречия революционным скачком, переворотом, с выходом на новый уровень развития, дает сначала новый элемент Востока как доминанту нового уровня развития Востока (**$v'_4z_0v_0$**), вобравшую в себя ценность отрицаемого Запада, а затем в продолжающемся развитии, единстве и борьбе нового и старого $v'_4z_0v_1$ (101) \square $v'_4z_2v_0$ (110), имеем в итоге зрелое противоречие нового Востока и прошлых Запада и Востока (**$v'_4z_2v_1$**), его разрешение выходом на новый уровень развития Запада (**$z'_8v'_0z_0v_0$**), и т.д.

В основе такого моделирования – диалектическая формула на основе двоичного счисления [4]:

yx – yX – Yx – YX –

X'yx – X'yX – X'Yx – X'YX –

Y'x'yx – и т.д.

Так, в диалектике экономики (э) и социальной сферы (с):

Вызревание противоречия экономики и социальной сферы:

сэ – сЭ –

Сэ – СЭ –

Разрешение противоречия СЭ выходом на новый уровень развития экономики:

Э'сэ – Э'сЭ – Э'Сэ – Э'СЭ –

Разрешение противоречия Э'СЭ выходом на новый уровень развития социальной сферы:

С'э'сэ – и т.д.

Имеются два типа революций, с социального уровня на экономический (например СЭ – Э'сэ), и с экономического на социальный (Э'СЭ – С'э'сэ), также как в научно-техническом прогрессе имеются научно-технические и технико-научные революции, и т.п. В общем случае в революциях, или этимологически «переворотах», в развитии диалектической спирали имеем прямые, или базисно-надстроечные революции, а также обратные, надстроечно-базисные, эти перевороты выводят на новые уровни развития.

В диалектике бытия и сознания, разрешение противоречия бытия и сознания дает культуру, а новым уровнем сознания на базе культуры становится философия:

бытие – сознание –

культура (бытие') – философия (сознание') –

Исследуя общественное развитие, можно обращаться не только к формации экономико-социального общественного бытия, но к более сложной схеме: бытийно-сознательно-культурно-философской формации.

В развитии понятия Востока и Запада – путь от географического Востока и Запада к формационным Востоку и Западу, к пониманию их сущности в политэкономии, а также в левой и правой идеологии соответственно Востока и Запада, что в диалектике осуществления сущности существования существа:

Существо: география Востока и Запада.

Существование: формации Восточные и Западные.

Сущность: политэкономия Востока и Запада.

Осуществление: идеология Востока и Запада.

Так называемое цивилизационное деление на Запад и Восток по сути проистекает из политэкономии, где, например, восточная доминанта потребительной стоимости способствует

коллективизму, а западная доминанта меновой стоимости – индивидуализму. Отождествление понятий левый и Восток, правый и Запад в отдельные исторические этапы соответствует географическому противопоставлению государств с различной идеологией.

Формации Запада и Востока

Маркс, выделяя азиатскую и античную формации, пожалуй, внес начальный географический компонент в формационное деление. Во введении к «Критике политической экономии» он заметил: «В общих чертах, азиатский, античный, феодальный и современный, буржуазный, способы производства можно обозначить как прогрессивные эпохи экономической общественной формации. <...> Буржуазные производственные отношения являются последней антагонистической формой общественного процесса производства, антагонистической не в смысле индивидуального антагонизма, а в смысле антагонизма, вырастающего из общественных условий жизни индивидуумов...» [2, с. 7-8]. Предложим модель:

Первый виток:

Азиатская формация (восточная) – Античная формация (западная) –

Феодальная формация (восточная) – Буржуазная формация (западная) –

Второй виток:

Социалистическая формация (восточная) –

Современная глобалистская формация (западная) –

Следующая формация (восточная) – Будущая формация (западная) –

Новый виток:

Новая формация (восточная) – и т. д.

Даже если новый виток развития человечества будет проходить на просторах Вселенной, далеких от понимания земных Востока и Запада, такое диалектическое деление с первенством Востока имеет смысл использовать (символично, что первому космическому кораблю, при социализме доставившему человека в космос, дали имя «Восток»). Провосточный феодализм разрешает противоречие первичного провосточного первобытнообщинного и прозападного рабовладельческого (античного) строя, становясь новым уровнем первобытности, диалектически вбирая также элементы рабовладения. Провосточная социалистическая формация также стала новым уровнем, но на новом витке. Современный прозападный глобалистский строй, отрицающий провосточный социализм, диалектически должен смениться новым уровнем восточного – следующим строем, и т.д.

В «Манифесте Коммунистической партии» о прозападности буржуазии: «Также как деревню она сделала зависимой от города, так варварские и полуварварские страны она поставила в зависимость от стран цивилизованных, крестьянские народы – от буржуазных народов, Восток – от Запада» [3, с. 30]. Также как прозападная античная формация сменилась провосточной феодальной, также как прозападный капитализм сменился провосточным социализмом, так и современный прозападный глобалистский строй сменится провосточным следующим, и т.д. Важно определить политэкономия и идеологию движения, обозначить диалектические закономерности внутреннего развития формаций.

Политэкономия Востока и Запада в связи с левой и правой идеологией

В диалектике осуществления сущности существования существа:

Существо общественного развития (материя): природа – человечество.

Существование (движение): экономическая – социальная деятельность.

Сущность (мера, формация): вещи – социум-

Осуществление: эволюционно-революционная смена формаций в развитии.

Человечество развивается в единстве и борьбе с природой, преобразует природу, диалектически выводит ее на новый уровень развития, чтобы на почве новой природы развивалось новое человечество, и т.д.

В диалектической диалогической схеме:

природа – человечество –

природа' – человечество' –

Если природа и человечество – общественное существо, то существование общества – в диалектике экономической и социальной деятельности; экономика в основном направлена на преобразование природы, а социальная деятельность – на преобразование человечества:

экономика – социальная сфера –

экономика' – социальная сфера' –

Если интерпретировать символику этой схемы по-другому, с точки зрения экономико-социального базиса и право-политической надстройки:

экономика – социальная сфера –

право (экономика') – политика (социальная сфера') –

В результате экономико-социально-право-политической деятельности по преобразованию природы и человечества получают соответственно вещи и социум, это сущность общественного развития, когда производство социума идет в связи с базовым вещным производством:

природа – человечество –

вещи (природа') – социум (человечество') –

Мера общественного развития есть вещно-социумная общественная формация (в марксизме говорят об общественно-экономических формациях), которая развивается в осуществлении – смене общественных формаций. Осуществление сущности существования существа в развитии общества есть смена формаций.

Обратимся к сущностной формационной диалектике вещи и социума с политэкономической точки зрения. Диалектика в смене приоритетов потребительной и меновой стоимости:

потребительная стоимость – меновая стоимость –

потребительная стоимость' – меновая стоимость' –

потребительная стоимость" – и т.д.

Для вещи и социума в формациях *выделены* приоритеты:

Первый виток:

Первобытнообщинная формация, первичный приоритет потребительной стоимости:

Для вещи: *необходимый продукт* – прибавочный продукт –

Для социума: *социальное равенство* – социальное неравенство –

Рабовладельческая (античная) формация, приоритет меновой стоимости:

Для вещи: товар – *деньги* –

Для социума: общественная собственность – *частная собственность* –

Феодальная формация, приоритет потребительной стоимости:

Для вещи: *необходимое время производства* – прибавочное время (барщина)

Для социума: *монополия* – конкуренция –

Капитализм, приоритет меновой стоимости:

Для вещи: рабочая сила – *капитал* –

Для социума: ассоциация – *эксплуатация* –

Второй виток:

Социализм, приоритет потребительной стоимости":

Для вещи: *план* – рынок –

Для социума: *коллективизм* – индивидуализм –

Современный глобалистский строй, приоритет меновой стоимости":

Для вещи: *план'* – рынок' –

Для социума: *коллективизм'* – индивидуализм' –

Следующий строй, приоритет потребительной стоимости"":

Для вещи: *план"* – рынок" –

Для социума: *коллективизм"* – индивидуализм" –

И т.д.

Имеются элементы левого, восточного столбца и правого, западного. В диалектике рынка и плана очевидны левый план и правый рынок.

Развитие товарно-денежных отношений в формациях подразумевает появление нового товара в виде рабочей силы, и соответственно, по Марксу, капитала при капитализме:

товар – деньги –

рабочая сила (товар') – капитал (деньги') –

Имеются восточные, левые товар, рабочая сила, а также диалектически противоположные правые, западные деньги и капитал.

Диалектика Востока и Запада предполагает не только борьбу, но и единство противоположностей, имеет множество проявлений. Например, восточная доминанта потребительной стоимости способствует коллективизму, тогда как западная доминанта меновой стоимости – индивидуализму. Корпоративизм также можно отнести к левому, восточному достоянию, он образуется при разрешении противоречия масс (общего) и индивидов (единичного) в особенном, с учетом трудовой унификации, специализации, корпоративизма. В схеме *выделены* приоритеты:

Первый виток:

Первобытнообщинный строй: *массы* (общее, примат унификации труда) –

индивиды (единичное, специализация труда) –

группы (особенное, трудовой корпоративизм) –

личности (отдельное, иерархия труда) –

Рабовладельческий строй: *массы* – *индивиды* – группы – личности –

Феодальный строй: *массы* – *индивиды* – *группы* – личности –

Капиталистический строй: *массы* – *индивиды* – группы – *личности* –

Второй виток:

Социализм: *коллективизм* – индивидуализм –

Современный глобализм: *коллективизм'* – *индивидуализм'* –

Следующий строй: *коллективизм''* – *индивидуализм''* –

И т.д.

Личность становится наиболее развитым элементом в четырехэлементном витке; приоритет личностей диалектически отрицается новым уровнем развития масс, берущим ценное из отрицаемого, и т.д. Если феодальные монополистические интересы защищает консерватизм, то либерализм – идеология капитализма. Противоречие консерватизма и либерализма разрешается социализмом с приоритетом коллективизма, и т.д.

Внутриформационная диалектика

Гегель писал: «Наличествующая настоящая форма духа заключает в себе все прежние ступени... Те моменты, которые дух, по-видимому оставил позади себя, он содержит в себе, и в своей настоящей глубине» [1, с. 75]. Любой диалектически развивающийся диалог – это единство и борьба новых и прошлых элементов, частичное повторение прошлого на новом уровне, сравнение с прошлым, и т.д.

Диалектическая модель для первобытнообщинной (п), рабовладельческой (или античной) (р), феодальной (ф), капиталистической (к), социалистической (с), глобалистской (г) формаций:

Вызревание противоречия первобытности и рабовладения:

Первобытнообщинный строй: рп – рП.

Рабовладельческий строй: Рп – РП –

Разрешение противоречия РП выходом к феодализму:

Первобытно-феодальный этап «темных веков»: Фрп – ФрП –

Антично-феодальный этап, включая Возрождение и начало Просвещения: ФРп – ФРП –

Разрешение противоречия ФРП выходом к капитализму:

Начальный первобытно-рабовладельческо-капиталистический этап первоначального накопления: Кфрп – КфрП – КФрп – КФРП –

Заключительный феодально-капиталистический этап государственно-монополистического, империалистического капитализма:

КФрп – КФрП – КФРп – КФРП –

Разрешение противоречия КФРП выходом на уровень социализма:

Постреволюционный первобытно-социалистический этап (военный коммунизм): Скфрп – СкфрП –

Антично-социалистический этап (НЭП): СкФрп – СкФрП –

Сталинско-хрущевско-брежневский феодально-социалистический этап: СкФрп – СкФрП – СкФРП –

Горбачевская капиталистическо-социалистическая перестройка: СКфрп -...- СКФРП –

Разрешение противоречия СКФРП выходом на уровень глобалистского развития:

Первобытно-глобалистский этап начала 1990-х годов: Гскфрп – ГскфрП –

Антично-глобалистский этап сверхэксплуатации 1990-х годов: ГскФрп – ГскФрП –

Феодально-глобалистский этап (конец 1990-х – 2000-е годы) как эволюционно разрешающий противоречия предшествующего: ГскФрп – ГскФрП – ГскФРп – ГскФРП –

Капиталистическо-глобалистский этап (мировой капиталистический кризис 2008 г. – настоящее время): ГСКфрп -... - ГСКФРП –

Грядущий социалистическо-глобалистский этап: ГСкфрп - ... - ГСКФРП –

Разрешение противоречия ГСКФРП выходом к следующему строю, и т.д.

Можно составить ту же модель с символическими весами, где вес недоминант равен 0, а вес доминант удваивается (связано с переводом из двоичного в десятичное счисление), тогда например, глобализм: $\Gamma_{32}C_0K_0\Phi_0P_0\Pi_0 - \dots - \Gamma_{32}C_{16}K_8\Phi_4P_2\Pi_1$. Разрешение зрелого глобалистского противоречия дает революционный скачок на уровень следующей (л) формации с еще большим весом: $\Gamma_{32}C_{16}K_8\Phi_4P_2\Pi_1 - \Lambda_{64}G_0C_0K_0\Phi_0P_0\Pi_0$, с дальнейшими комбинаторными эволюционными шагами, и т.д.

Современные капиталистическо-глобалистские кризисы требуют эволюционного разрешения, и социалистическо-глобалистский этап даже в рыночных условиях дает возможность попытаться разрешить кризисы увеличением планирования, социальными программами, деофшоризацией, и т.п. Это всемирный процесс, в России он выражается активизацией социалистического опыта – от укрупнения банков и присоединения к мировой деофшоризации до Крымских событий. Своеобразная правая реакция на левый шаг к социалистическо-глобалистскому этапу – украинские метаморфозы с символическим демонтажем статуй Ленина, правым национализмом и консервативно-либеральной по преимуществу правой реакцией Запада. России здесь отведена роль Востока, продолжателя левых традиций; тем более что в истории обнаруживается диалектика Востока и Запада. Развитие России в диалектике восточного (в) и западного (з):

Первичный общинный строй (приоритет Востока):

зв – неразвитый синтез Востока и Запада. зВ – доминанта Востока (общинного существования).

Русский вариант античного строя (приоритет Запада):

Зв – доминанта Запада (призвание варягов). ЗВ – зрелое противоречие Востока и Запада.

Переход к русскому феодализму (как новому уровню Востока):

Разрешение противоречия ЗВ выходом на новый уровень развития Востока:

В'зв – начало становления, доминанта нового уровня развития Востока (развитие русских феодальных отношений). В'зВ – диалектика нового и старого уровня развития Востока (татаро-монгольское иго). В'Зв – диалектика нового уровня развития Востока и старого Запада (постмонгольское феодальное развитие). **В'ЗВ** – зрелое противоречие нового Востока (феодализма) и старых Запада (в т. ч. городской культуры) и старого Востока (в т.ч. общины).

Переход к капитализму (как новому уровню развития Запада):

Разрешение противоречия **В'ЗВ** выходом на новый уровень развития Запада, буржуазных отношений:

З'в'зв - ... - **З'В'ЗВ** –

Социалистический строй (новый уровень Востока):

Разрешение противоречия **З'В'ЗВ** выходом на новый уровень развития Востока,

социалистических отношений под знаменем ленинизма как восточного варианта марксизма:

В'з'в'зв - ... - В''З'В'ЗВ –

Современный глобалистский строй (новый уровень Запада):

Разрешение противоречия **В''З'В'ЗВ** выходом на новый уровень развития Запада:

З''В''з'в'зв - ... - З'''В''З'В'ЗВ –

Следующий строй (новый уровень Востока):

Разрешение противоречия **З''В''З'В'ЗВ** выходом на новый уровень развития Востока:

В'''з''в''з'в'зв - ... - В''''З''В''З'В'ЗВ –

И т. д.

Российское восточное начало, с соответствующими общинными воззрениями, с восточным объединением периода монголо-татарского нашествия (евразийцы не случайно выделяют его роль), с провосточным социалистическим коллективизмом, диалектически противостоит западному элементу с его варягами, отрицавшими общину, с деятелями, отрицавшими феодализм, и лидерами отрицания социализма в угоду глобалистскому строю. Здесь диалектическое отрицание: варяги отрицают общину в единстве и борьбе с ней, Петр Великий отрицает азиатчину в единстве и борьбе с ней, Чубайсы отрицают социализм, но даже реформы электроэнергетики сравнивают с ленинским планом ГОЭЛРО. Каждый новый уровень западного приоритета включает ценное из отрицаемого восточного, каждый новый уровень развития восточного в диалектическом отрицании вбирает в себя ценное из западного.

Выявив закономерности, можно планировать развитие, перескакивая через нежелательные элементы, минимизируя их влияние, как например, в диалектике прекрасного и безобразного, добра и зла, истины и лжи, мира и войны, где люди стараются избегать одних элементов, отдавая предпочтения другим, предпочитая разрешать противоречия в сознании, создавать и воплощать модели на благо прекрасного, добра, истины, мира, etc.

В революционной истории России белое движение проиграло красным из-за внутренних противоречий, левый социализм стал разрешением противоречия белого монархического консерватизма и белого капиталистического либерализма: «консерватизм – либерализм – социализм (консерватизм)». У М.Волошина:

Что сменилось? Знаки и возглавья.

Тот же ураган на всех путях:

В комиссарах – дурь самодержавья,

Взрывы революции в царях [цит. по: 5, с. 204].

Большевики с их социализмом стали новым уровнем развития консерватизма, взяв ценное у отрицаемых либералов, добавив социалистической политэкономии, коммунистической идеологии, и т.д. Европейский фашизм, «спасая Европу от коммунизма», смог на время соединить в единый фашистский пучок консерватизм и либерализм, с привлечением эксплуататорских рабовладельческих приемов, но не устоял перед более весомым союзом социалистов и либералов разных стран.

Сегодняшний переход – от капиталистическо-глобалистского к социалистическо-глобалистскому этапу, как и перескок к новым формационным уровням, дает импульс различным общественным движениям, среди которых имеются способствующие и препятствующие развитию. Одним из символов вновь поднимающегося Востока может быть первый советский Спутник как достижение страны, придерживавшейся левых идей, и как символ победы всего человечества. Диалектическая по своей природе партия должна быть способна эффективно выявлять и разрешать ключевые противоречия, должна владеть диалектической теорией, в том числе диалектико-материалистической теорией для действительного разрешения противоречий, ибо занятия лишь диалектико-идеалистической работой во многом фантазийны. Обращаться к диалектике, ее формулам важно также для развития системного мышления, создания искусственного интеллекта, тренировки творческих способностей. Ключевое, всемирно-историческое значение для общественного прогресса имеет диалектическая теория, преодолевающая ограниченные метафизические представления; причем сама диалектика как учение о развитии также требует развития.

Список литературы

1. Гегель. Соч. М.-Л., 1935. Т.8.
2. Маркс К., Энгельс Ф. Соч. 2-е изд. Т. 13.
3. Маркс К. и Энгельс Ф. Манифест Коммунистической партии. М., Политиздат, 1977
4. Мисюров Д.А. Моделирование развития с помощью диалектических формул на основе двоичного счисления. Москва, 2013
5. Репников А.В. Консервативная традиция и современность // Либеральный консерватизм: история и современность. Материалы Всероссийской научно-практической конференции. – М.: «Российская политическая энциклопедия» (РОССПЭН), 2011

ФИЛОЛОГИЧЕСКИЕ НАУКИ

ГАРМОНИЯ СОЧЕТАНИЯ АМЕРИКАНСКОГО СЛЕНГА И УСТАРЕВШЕЙ ЛЕКСИКИ В РОМАНЕ Д. ЛОНДОНА «МЕЖЗВЁЗДНЫЙ СКИТАЛЕЦ»: ТРУДНОСТИ ПЕРЕВОДА

Филиппова Алиса Владимировна

Введение

«Злые языки утверждают, что Джек Лондон стал писателем только благодаря усилиям советских переводчиков» [<http://www.livelib.ru/book/1000511004>], - на такие слова мы натолкнулись, исследуя интернет-источники в процессе написания данной статьи. Мы допускаем существование подобной точки зрения, но категорически с ней не согласны. Более того, в нашей статье мы постараемся показать, что проза Джека Лондона является настолько насыщенной, хотя бы в плане лексики, что переводчикам действительно пришлось приложить при переводе немалые усилия, но не по причине скудности текста, а напротив, - в следствие его лексического богатства.

Для начала отметим, что данный роман нетипичен для творчества Джека Лондона, и это невозможно не заметить, особенно если вы выросли на таких его романах, полных приключений, как, например, «Сердца трёх», «Джерри-островитянин», «Мятеж на Эльсиноре» и др. Безусловно, в «Межзвёздном скитальце» приключениям отведено место, и, нужно отметить, немалое (ещё бы, главный герой на страницах этого романа вселялся в тело и жил жизнью графа Гильома де Сен-Мора, был безымянным, тощим и грязным отшельником в Египте, мальчишкой, чей отец вел караван в сорок фургонов во время большого переселения на запад, римским легионером, который своими глазами видел историю Иисуса и Понтия Пилата, средневековым рыцарем), но в самом центре, приковывая внимание читателя, всё же стоит философская тематика. Именно чередованием глубоких размышлений главного героя и его реинкарнациями в предыдущие воплощения обусловлена разноплановость лексики, что, в свою очередь, придаёт роману колоритность и делает его особенно любопытным объектом для исследования проблем перевода.

Исследование

Разобравшись с предпосылками наличия в выбранном нами тексте примечательных примеров для перевода, обозначим, на каких конкретных типах лексических единиц мы заострим наше внимание в ходе данной работы: объектом нашего исследования станут лексические единицы сленга и устаревшей лексики.

Начнём со сленга.

Прежде всего, обозначим понятие.

Сленг, слэнг (англ. slang), экспрессивно и эмоционально окрашенная лексика разговорной речи, отклоняющаяся от принятой литературной языковой нормы (термин "С." чаще всего употребляется применительно к английскому языку и его функционированию в Англии и США). Распространён главным образом среди школьников, студентов, военных, молодых рабочих. С.

подвержен частым изменениям, что делает его языковой приметой поколений. Легко проникая в литературный язык, используется для речевой характеристики героев и авторской речи. [<http://slovari.yandex.ru/%D1%81%D0%BB%D0%B5%D0%BD%D0%B3/%D0%91%D0%A1%D0%AD/%D0%A1%D0%BB%D0%B5%D0%BD%D0%B3/>]

Теперь можно перейти непосредственно к примерам из романа

1. «If you try it when you are strong, you make a failure of it, and then that queers you for ever after.» Здесь нас интересует глагол to queer, воспользовавшись электронным словарём «АВВУ Lingvo x5», мы узнаём, что этот глагол имеет следующие значения: 1) портить; расстраивать; приводить в негодность, 2) а) надувать, обманывать, вводить в заблуждение б) насмеяться, подшучивать; разыгрывать в) ставить (кого-л.) в неловкое положение, г) попасть в неловкое положение. Для глагола из приведённого предложения наиболее близким эквивалентом среди представленных русскоязычных вариантов является глагол «надувать», что сложно понять, не будучи знакомым с полным контекстом, а именно с тем, кто, где, кому и при каких обстоятельствах произнёс эти слова. Тем не менее, даже зная контекст, невозможно перевести данное предложение грамотно с точки зрения русского языка, используя глагол «надувать», поскольку получится невероятная бессмыслица: «это надует тебя навсегда». Теперь посмотрим, как перевёл это предложение профессиональный переводчик: «Если ты попытаешься, не ослабев совсем, то срежешься, и это испортит тебе музыку навсегда.» Как мы можем видеть, переводчик не только учёл нормы русского языка, применив один из способов трансформации при переводе, но и не упустил из виду стилистическую окраску отрезка текста.

2. «“You seen that smooth-faced old cuss?”

Laban said to father, after we had got outside and were returning to camp.»

Рассмотрим выражение «smooth-faced old cuss», которое дословно переводится как «гладколицый старый тип». Такой перевод выглядит сырым, не правда ли? Как же поступил переводчик: «– Ты видел этого гладкорожего старика? – спросил Лабан отца, когда мы возвращались в наш лагерь.» То есть, оттенок шутливой пренебрежительности, со сленгового слова «cuss», при переводе был перемещён на «smooth-faced».

3. «Some time, when they shift some decent guards on us that will give us a peep at a newspaper, you get yourself thrown into the jacket, climb out of your body, and sashay down to little old 'Frisco.» При помощи всё того же словаря, что и при разборе предыдущих примеров, мы находим следующий перевод слова «sashay» - двигаться плавной, скользящей походкой. И вот мы снова оказываемся в ситуации, когда словарное значение сленгового слова не подходит для перевода при данном контексте. Однако настоящий профессионал в сфере перевода может справиться с данной задачей, и в результате мы видим художественный перевод высокого уровня: «Когда-нибудь, когда нам пришлют приличного сторожа, который даст нам посмотреть газету, ты устрой так, чтобы тебя запеленали в куртку, вылезь из своего тела и катай в старый Фриско!»

Теперь можно перейти к устаревшей лексике. Устаревшая лексика – это слова, которые употребляются носителями языка, но воспринимаются ими как устаревшие. Устаревшие слова вышли из активного употребления, но сохранились в пассивной лексике. [<http://docs.podelise.ru/docs/index-950.html?page=5>]

Наиболее ярким образцом из текста нам представляется следующий пример:

1)I, Darrell Standing, born in Minnesota and soon to die by the rope in California, surely never loved daughters of kings in the courts of kings; nor fought cutlass to cutlass on the swaying decks of ships; nor drowned in the spirit-rooms of ships, guzzling raw liquor to the wassail-shouting and death-singing

of seamen, while the ship lifted and crashed on the black toothed rocks and the water bubbled overhead, beneath, and all about.

Здесь нас интересует слово wassail — вышедший из употребления; архаизм. ABBY Lingvo демонстрирует следующие значения: 1. ; 1) рождественский пунш - wassail bowl - wassail cup 2) колядование 3) пирушка, попойка Syn: carousal , revel 2. 4) здравица, задравный тост Syn: toast II 1. 5) застольная песня 2. ; 1) бражничать, пировать. 2. 2) колядовать 3) пить за здоровье, провозглашать здравицу (в честь кого-л.). Как мы можем видеть, переводчику есть из чего выбрать подходящее по контексту значение.

Посмотрим на профессиональный художественный перевод: Я - Дэррель Стэндинг, рожденный в Миннесоте и которому вскоре придется умереть на веревке в Калифорнии, - конечно, никогда не любил царских дочерей в царских чертогах, не дрался кортиком на зыбких палубах кораблей, не тонул в спиртных кладовых судов, лакая водку под пьяные крики и песни матросов, в то время как корабль с треском напарывался на черные зубцы утесов и вода булькала и пузырилась сверху, снизу, с боков, отовсюду.

Заключение

Как мы уже отмечали, в исследуемом произведении причудливо и удивительно гармонично сочетаются слова из разных эпох и разных сфер употребления. В речи тюремных заключенных мы встречаем редкие жаргонные слова, в словах главного героя, совершающего путешествия сквозь время и пространство, присутствуют слова из устаревшей лексики.

Мы считаем, что проиллюстрированные примеры из романа Д. Лондона «Межзвёздный скиталец» доказывают, насколько насыщен в лексическом плане текст этого произведения. В свою очередь роман, столь богатый разнообразностью лексики не может представлять собой простой экземпляр для художественного перевода. Всё это еще раз подводит нас к мысли, что «Межзвёздный скиталец», такой, каким его знает русский читатель, - это шедевр, созданный Д. Лондоном и талантливо перенесённый на русский язык переводчиком.

Список литературы

1. <http://www.livelib.ru/book/1000511004>
2. <http://slovari.yandex.ru/%D1%81%D0%BB%D0%B5%D0%BD%D0%B3/%D0%91%D0%A1%D0%AD/%D0%A1%D0%BB%D0%B5%D0%BD%D0%B3/>
3. <http://docs.podelise.ru/docs/index-950.html?page=5>
4. <http://bookmate.com/books/ZuDTen8p>
5. <http://webcache.googleusercontent.com/search?q=cache:http://www.feedbooks.com/book/3114/the-star-rover>

ЮРИДИЧЕСКИЕ НАУКИ

ПРОБЛЕМЫ ЗАКЛЮЧЕНИЯ ПУБЛИЧНОГО ДОГОВОРА ПЕРЕВОЗКИ ПАССАЖИРОВ В МАРШРУТНОМ ТАКСИ

Сарсембаев Айдар Серикович

В настоящее время большинством пассажиров в пределах городских округов широко используется маршрутное такси. Перевозчиками - владельцами транспортных средств, работающих в режиме маршрутного такси - выступают коммерческие юридические лица и индивидуальные предприниматели, которым для осуществления данной деятельности Федеральной службой по надзору в сфере транспорта предоставляются лицензии, дающие право осуществлять перевозки пассажиров [4].

Пункт 2 ст. 789 ГК РФ признает публичным договором договор перевозки транспортом общего пользования. Единственным документом, подтверждающим факт заключения договора перевозки с перевозчиком является билет, поскольку согласно п. 2 ст. 786 ГК РФ и ч. 1 ст. 20 Федерального закона от 08.11.2007 г. №259-ФЗ [7] заключение договора перевозки пассажира удостоверяется билетом. Далеко не все водители маршрутных такси при предоставлении своих транспортных услуг в ответ на оплату проезда выдают билет, порой и пассажиры, садящиеся в маршрутное такси, после оплаты проезда не требуют ее подтверждения выдачей билета соответствующего образца по уже сложившейся привычке, положившись на добросовестность и честность водителя маршрутного такси. Таким образом, пассажир, оплатив за проезд и не получив в ответ билет установленного образца, подтверждающий оплату услуги, считается не заключившим договор перевозки.

Согласно ч. 5 ст. 20 Федерального закона от 08.11.2007 г. №259-ФЗ [7] в случае невозможности осуществить перевозку пассажира предоставленным транспортным средством в связи с его неисправностью, аварией, другими аналогичными причинами пассажир имеет право воспользоваться выданным билетом в другом транспортном средстве, предоставление которого обязан обеспечить перевозчик. В случае если перевозчику не удалось обеспечить последнее, то на нем лежит обязанность вернуть денежные средства, уплаченные за проезд. Следовательно, перевозчик может отказаться возмещать стоимость проезда не имеющему билета установленного образца пассажиру, мотивируя тем, что последний не заключал с ним договор перевозки, поскольку отсутствует этому подтверждение, и переданные перевозчику в счет оплаты проезда денежные средства возвратить будет невозможно. Практика показывает, что имеют место моменты, когда пассажиру при посадке в маршрутное такси и передаче оплаты за проезд перевозчик отказывает в ответной выдаче билета установленного образца [3].

При таких условиях пассажир вследствие причинения ему вреда при перевозке в маршрутном такси по вине перевозчика не сможет доказать факт причинения ему вреда именно при перевозке в данном транспортном средстве, поскольку отсутствие у пассажира билета свидетельствует о незаключении договора перевозки. Стало быть, перевозчик и его страховая организация будут иметь возможность уйти от компенсации причиненного вреда пострадавшему пассажиру.

Так непредоставление билета пассажирам в подтверждение оплаты за проезд, к примеру, было отражено в решении Одинцовского городского суда Московской области по гражданскому делу №2-7524/2011 [6], которым было установлено, что ответчик (перевозчик), взимая с каждого пассажира фиксированную плату за проезд, не выдавал в подтверждение оплаты билетов установленного образца, что явилось поводом обращения прокурора в суд.

Установленный решением Вяземского районного суда Смоленской области от 22 марта 2011 года по гражданскому делу №2-341/2011 [5] факт самоуправного определения водителем маршрутного такси (ответчиком) платы за проезд и выдачи пассажирам от имени индивидуального предпринимателя недействительных билетов подтверждает наличие возможности не только незаконно и самовольно устанавливать тариф на проезд в маршрутном такси, но и неправомерно изготавливать и распространять недействительные билеты.

В конечном счете, перевозчик, не удостоверяя выдачей билетов оплату пассажирами проезда, нарушает не только нормы действующего законодательства, регулирующие отношения в сфере перевозки пассажиров, но и фактически лишает пассажиров возможности реализовать предоставленную им законодательством гарантию компенсации перевозчиком причиненного вреда в процессе предоставления транспортной услуги.

В настоящий момент КоАП РФ устанавливает административную ответственность легковых такси за нарушение ими правил перевозок пассажиров и багажа, а также ответственность перевозчиков по заказу, не предусматривая ответственность для маршрутных такси за нарушение ими правил перевозок пассажиров. Невыдача пассажиру кассового чека или квитанции в форме бланка строгой отчетности, предусмотренных соответствующими правилами и подтверждающих оплату пользования легковым такси влечет наложение административного штрафа на его водителя [2]. Однако невыдача пассажирам билета водителем маршрутного такси, основываясь на положениях законодательства об административных правонарушениях, не является таковым, поскольку за это деяние ни КоАПом РФ, ни КоАПом Омской области не установлена административная ответственность, не взирая на то, что административно наказуемые действия водителя легкового такси по своей природе абсолютно аналогичны поведению водителя маршрутного такси. Так ч. 3 ст. 24.2 КоАП Омской области устанавливает административное наказание за отсутствие в транспортном средстве, осуществляющем регулярные перевозки пассажиров в городском сообщении, необходимой информации, подтверждающей законность осуществления им регулярных перевозок пассажиров [1], никак не затрагивая вопрос об обязанности перевозчика подтверждать оплату за проезд проездными билетами.

Подводя итог, следует сделать вывод о том, что в данное время реализация обязанности, возложенной на перевозчика гражданским законодательством, подтверждать оплату проезда выдачей пассажирам билетов установленного образца не обеспечена соответствующей мерой государственного принуждения. В таких условиях целесообразней и логичней следовало бы установить административную ответственность за невыдачу водителем транспортного средства, осуществляющего регулярные перевозки пассажиров, (т.е. маршрутного такси в том числе) билетов установленного образца, подтверждающих факт оплаты пассажира за проезд.

Список литературы

1. Кодекс Омской области об административных правонарушениях от 24.07.2006 г. №770-ОЗ: [Электронный ресурс] // URL: <http://docs.cntd.ru/document/943020578>. (Дата обращения: 15.03.2014).
2. Кодекс Российской Федерации об административных правонарушениях от 30.12.2001 г. №195-ФЗ. Статья 11.14.1 // Рос. газ., 2001, №256.
3. «Маршрутные такси – группа риска №1»: [Электронный ресурс] // URL: <http://times-of-year.livejournal.com/8636.html>. (Дата обращения: 09.03.2014).
4. Постановление Правительства РФ от 02.04.2012 г. №280 «Об утверждении Положения о лицензировании перевозок пассажиров автомобильным транспортом, оборудованным для перевозок более 8 человек (за исключением случая, если указанная деятельность

- осуществляется по заказам либо для собственных нужд юридического лица или индивидуального предпринимателя)»; // СЗ РФ, 2012, №15, ст. 1793.
5. Решение Вяземского районного суда Смоленской области от 22 марта 2011 года по гражданскому делу №2-341/2011 по иску Вяземского межрайонного прокурора Смоленской области в интересах неопределенного круга лиц к индивидуальному предпринимателю М.М. Данилову о признании действий незаконными, обязанности совершить определенные действия: [Электронный ресурс] // URL: <http://www.gcourts.ru/case/1560940>. (Дата обращения: 09.03.2014).
 6. Решение Одинцовского городского суда Московской области по гражданскому делу №2-7524/2011 по иску прокурора города Одинцово Московской области в интересах неопределенного круга лиц к ООО «Стрела» о признании организации перевозок незаконной и прекращении регулярной организации перевозок по маршруту: [Электронный ресурс] // URL: <http://www.gcourts.ru/case/3389111>. (Дата обращения: 09.03.2014).
 7. Федеральный закон от 08.11.2007 г. №259-ФЗ «Устав автомобильного транспорта и городского наземного электрического транспорта»; // СЗ РФ, 2007, №46, ст. 5555.

РОЛЬ И МЕСТО ИЗУЧЕНИЯ АМИРА ТИМУРА В ПОСТРОЕНИИ ПРАВОВОГО ГОСУДАРСТВА В УЗБЕКИСТАНЕ

Мухитдинова Фируза Абдурашидовна

Важнейшим компонентом гражданского общества и показателем его зрелости является идейное наследие прошлого - составная часть гражданского сознания. Гражданское сознание большинством исследователей определяется как совокупность представлений, традиций и понятий, позволяющих воспроизводить данную общность людей как единое целое, причислять к нему каждого индивида. Данная совокупность является достаточно сложным политико-правовым и историко-философским явлением и включает в себя научные стереотипы, традиционные переживания, элементы обыденного, общечеловеческое содержание и т.д.

Известно, что идейное наследие прошлого и гражданское сознание получило в независимом Узбекистане актуальное звучание - потому и изучение исторических предпосылок его становления представляет практическую ценность. «Мы должны, - отмечал в этой связи И.А.Каримов, - брать из прошлого только то, что сегодня возвеличивает народ, поднимает нас в своих глазах. Это гуманистическое начало, которое позволяет нашей нации, нашему народу чувствовать себе уверенно в сообществе. Вместе с тем второе, что должно быть связано с этим, - это постоянное стремление осваивать высоты мировой науки и мысли».¹

В истории государственности Республики Узбекистан бесценный след оставили многие выдающиеся личности как, например, ибн Сина, Абу Рейхан Бируни, Мирза Улугбек, Алишер Навои, Амир Тимур и др. . .

Которых народ не забыл, а наоборот, чтит и хранит светлую память о них. Благодаря независимости восторжествовала историческая справедливость – как и все наши великие предки, прославленный Сахибкиран, всю свою жизнь радевший за нацию и народ, «вернулся» на Родину. Каждый год в начале апреля проводятся мероприятия, посвященные этой великой личности.

Родился Амир Тимур в 1336 году и рано проявил выдающиеся способности. В двадцать пять лет он уже был правителем Кеша, как тогда называли Шахрисабз.

Создав громадное государство Мовароуннахр, став неограниченным повелителем - эмиром, Темур сделал своей столицей Самарканд. Но всегда помнил и заботился о своей малой родине. По существу, Шахрисабз был второй столицей его империи. Потомок Темура Бабур писал: "Так как Кеш был местом рождения Темурбека, он приложил много стараний и забот, чтобы превратить город в "подножие трона".

Амир Темур – великая личность: непобедимый полководец, крупный государственный деятель, правовед, талантливый архитектор, оратор. Он очень любил свою страну и народ, стал всемирно известным человеком. Великий стратег, умелый политик, решительный реформатор, создатель государства, основанного на законах и обычаях, меценат, покровитель торговли, ремесленничества, культуры.

Лозунг «Сила – в справедливости», который на основе законов, традиций и обычаев имел

единое применение на всех территориях государства, созданного Сахибкираном, сегодня для нас, его преемников, является приоритетным духовно-нравственным критерием и мерилom. Чтобы прочувствовать личность самого Тимура, лучше обратиться к его собственным словам, мыслям, идеям, высказанным в так называемом «Уложении Тимура». Так, Тимур писал: «В управлении я руководствовался кротостью, человеколюбием и терпением; я наблюдал за всеми, прикрываясь личиной бездействия, был одинаково благосклонен как к врагам, так и к друзьям»

Далее: «Справедливостью и беспристрастием я приобрел благосклонность созданий Божьих. Свои благодеяния я распростираю и на виновного и невинного; мое великодушие обеспечило мне место в сердцах людей; правосудие управляло моими решениями... Я имел сострадание к низшим и к самым несчастным сословиям государства.

Я освобождал угнетенного из рук гонителя и, раз убедившись во вреде, причиненном лицу или имуществу, я произносил приговор по закону и никогда не подвергал невинного наказанию, заслуженному виновным» Он всячески защищал идею верховенства права, формулировал требование неукоснительного соблюдения законов как основы деятельности, как чиновников, так и подданных. Мыслитель ратовал за законность в государстве и полный порядок в обществе, с которыми связывал торжество справедливости и правосудия в общественной правления», жизни

Например, в «Уложениях Тимура» пишет: «Я оказывал почтение потомкам пророка, ученым, богословам, философам и историкам. Я уважал их и почитал. Храбрые люди были моими друзьями, потому что Всевышний любит храбрых. Я сходил с учеными и снискивал расположение тех, у которых была благородная душа»

«Я знал состояние народа. Я смотрел на знатных, как на братьев, а на простых людей, как на детей. Умел приноровиться к правам и характеру жителей каждой области и каждого города <...> Я посадил в каждой стране моего царства человека испытанной честности, чтобы он извещал меня о поступках и поведении народа и воинов и чтобы он давал мне знать о всех непредвидимых событиях, которые могли интересовать меня. Когда я открывал малейшую ложь в его донесениях, то строго наказывал. Как только я узнавал о каком-нибудь случае притеснения или жестокости правителя, солдат или народа, то я давал виновным чувствовать всю строгость правосудия»

И еще: «Опыт доказал мне, что власть, не опирающаяся на религию и законы, не сохранит на долгое время свое положение и силу. Она подобна нагому человеку, который заставляет других при встрече с ним с омерзением опускать глаза»

Приведенные слова рисуют образ волевого и мудрого человека, который глубоко разбирается не только в тонкостях военной тактики и стратегии, но и в специфике государственного строительства, политической и дипломатической деятельности.

Это говорит о том, что в «Уложении Тимура» явно выражены духовно-нравственные принципы, которыми он руководствовался в своей жизни и которые он завещал в наследие своим детям и более отдаленным потомкам. И в этом нет ничего удивительного, ибо Тимур, будучи учеником суфийского ордена Накшбандия, имел своего Духовного Учителя, которого почитал наравне со своими близкими. Свидетельством этого служит фамильная усыпальница «Гури-Эмир», что в переводе означает «Могила Мира», т.е. «Могила Наставника», в которой Великий Тимур похоронен у ног своего Духовного Учителя и Наставника – шейха из Медины Мира Саида Береке. Амир Темур на портале своего дворца в Шахрисабзе – Оксарой приказал выгравировать такую великую мудрость: «Кто хочет увидеть нашу славу, пусть посмотрит на построенные нами здания». Это свидетельствует о том, что, в отличие от многих других

завоевателей мира, он был созидателем. Амир Темура мечтал прославить свою страну, стремился к тому, чтобы она заняла достойное место в мире, превратить ее в самый прекрасный и благоустроенный край на Земле. И он достиг весомых результатов, преумножил мощь государства во всех отношениях, сделал наши древние города всемирно известными. Все это можно и нужно воспринимать как обращение к грядущим поколениям, призыв к благородству и созиданию. Амир Темура всегда жил заботами, мечтами и чаяниями людей. В том, что с каждым годом все более преобразуется облик городов и кишлаков нашей независимой страны, велика роль оставшегося нам в наследство от великого предка духа созидания, который порождает единство и сплоченность, трудолюбие и щедрость.

С достижением страной независимости личность Амира Темура вновь стала символом Родины и нации. На каждом мероприятии независимого государства мы с глубоким почтением и уважением вспоминаем о нашем великом предке. В Ташкенте, Шахрисабзе, Самарканде воздвигнуты величественные памятники Амиру Темуру. Его именем названы столичные сквер, проспект, станция метро, учреждения культуры и школы в различных уголках нашей страны.

Амир Темура был славен еще и тем, что покровительствовал ученым, философам, архитекторам, поэтам, музыкантам. Он был глубоко мыслящим человеком и всегда стремился к знаниям, поэтому его заветы сыграли важную роль в духовно – воспитательном аспекте. Он говорил: «Сыновья, возвышайте духовные богатства нации, учитесь: справедливость и свобода пусть будут вашей программой». В мире было много полководцев, у каждого народа в своей истории есть исторические личности. Народ Узбекистана гордится Амиром Темура. Всем известно, что Амир Темура всю свою жизнь созидал и создавал. И вот, что он говорил по этому поводу: «Если с одного места я взял кирпич, то клал десять кирпичей, если срезал одно дерево, то посадил десять саженцев». Еще он говорил: «Пол мира завоевал, но в моей империи был такой порядок и такая дисциплина что с одной окраины государства в другую окраину пройдет молодой парень у которого на голове лаган с золотом не пропадет ни одна золотинка».

Словом, имя Амира Темура, его образ придают нашему народу силы и энергию, способствуют сплочению и единству, проявлению доброты и милосердия, построению светлого будущего. Как сказал Президент Ислам Каримов «...если кто-то хочет постичь, что такое узбек, в чем сила и мощь узбекской нации, в чем ее справедливость и безграничные возможности, каков вклад, внесенный в мировое развитие, и через все это постичь ее веру в будущее, должен вспоминать личность Амира Темура».

В результате огромной работы, проводимой под руководством Президента Ислама Каримова по объективному изучению истории Родины, пробуждению самосознания, возрождению и обогащению национальных ценностей, изменилось отношение к целому ряду наших великих предков, в том числе и к образу Амира Темура. Личность Сахибкирана, его славный жизненный путь, материальное и духовное наследие стали гордостью и честью нашего народа. Его бессмертное имя, его слава, огромная работа по развитию государственности, ценные уложения призывают людей к миру, согласию и милосердию. Поэтому изучение творчества мыслителей прошлого, в том числе Амира Темура, имеет принципиальное значение в наше время. Оно способствует пропаганде передовых идей прошлого, сближению народов, культурному их взаимообмену, а самое главное достижению мира во всем мире. Изучение творчества Амира Темура особенно актуально в постсоветском Узбекистане, где происходит переосмысление прежних ценностей, происходит поиск наиболее оптимальных путей общественного развития, базирующихся на сочетании достижений мировой практики и национально-культурных традиций Амира Темура его предшественники, современники и последователи закладывали основы для формирования в общественном сознании позитивной, цивилизационной в оценки государства. Благого. Благодаря их усилиям сформировалось полезное установление, узбекской мысли линия оценки государства в

качестве исконного, состояния, позитивно социального явления.

В нынешний « Год здорового ребенка» мы будем глубоко изучать взгляды великого предка, касающиеся молодежи, семьи, женщинам и детям применять их на практике в воспитании подрастающего поколения. В заключении хотелось отметить того, что огромное значения имеет изучения наследия Амир Тимура, который думая о будущем страны и ее государственности, проявлял особое внимание и заботу о молодежи. Он создавал необходимые условия для получения молодыми людьми знаний, профессий. Эта традиция нашла достойное продолжение и в наши дни. Характерные идеям узбекской права, отвечают правовой позитивной оценки не только государства, но и п р а в а верховенства и т.п.) строгого ныне исполнения взаимосвязи целям добропорядочного справедливости законопослушника, формирующейся Узбекистане правовой государственности

Анализ творчества Амир Тимура свидетельствует о том, что он был и остаётся величайшим государственным деятелем, полководцем и мыслителем Востока. Его учения и творчество многообразно. В нем переплетены идеи и суждения мыслителя, касающиеся разноплановых проблем в области политики и политического искусства, права и законности.

Список литературы

1. Бартольд В.В. Новый источник по истории Тимуридов. М., Л.,
2. Болдарев А.Н. Алишер Навои в р а с с к а з а х современников М., 1965. 4 6 1 с. Алишер Навои. Изд. АН. СССР, 1946. С 121-
3. Каримов И. А. Без исторической памяти нет будущего. Т.7. - Т., 1999. с. 128. Каримов И. А. Изменение и обновление - требование времени. Т. 8. - Т., 2000. с. 469.
4. Каримов И. А. Узбекистан, устремленный в XXI век. Т.7. -Т., 1999. с. 345.
5. Уложение Тимура.-Т.: Чулпон, 1992
6. Хукхэм Х. Властитель семи созвездий.-Т.: Адолат, 1995.

ИНСТИТУТ ОБЩЕСТВЕННОГО КОНТРОЛЯ В УЗБЕКИСТАНЕ

Мухитдинова Фируза Абдурашидовна

Реформы проводимые в Узбекистане нацелена на создание основ демократического правового государства, защищающих важнейшие права и свободы граждан: право политического выбора, свободу совести, предпринимательства, слова, право на собственность. Они обеспечены Конституцией, Кодексами и Законами Республики Узбекистан, деятельностью Омбудсмана - Уполномоченного Олий Мажлиса по правам человека. Проявлением политической либерализации становится частичная передача государственных функций неправительственным организациям, среди которых уже более двух тысяч объединений, фондов, ассоциаций, а также органам самоуправления граждан, махаллям. Новым фактором демократизации общественной жизни Узбекистана стала растущая активность политических партии. Их гражданская позиция поддерживает баланс интересов в обществе, служит противовесом государственным структурам. Конкуренция взглядов и идей все увереннее заявляет о себе в законотворчестве, работе средств массовой информации. В настоящее время перед нашим государством стоят новые задачи реформирования государственности, которые, по утверждению Президента, заключаются в дальнейшей демократизации общественной жизни, базирующейся на многообразии и укреплении роли политических институтов и негосударственных общественных объединений, а также повышения политической активности населения. Обратим внимание как Президент Республики Ислам Каримов мотивирует дальнейшего демократизации общественной жизни тем, что мы должны создать такую систему государственного общественного устройства, когда сильная государственная центральная власть сконцентрировала бы свои усилия на главных общенациональных функциях, таких как оборона, государственная безопасность и безопасность граждан, внешняя политика, формирование валютно-финансовой и валютной систем, принятие законов, и других стратегических задачах развития. А решение остальных вопросов постепенно должно передаваться из центра на места, от органов государственной власти - общественным организациям и органам самоуправления.

Эти демократические реформы нашли правовых гарантий в Конституцией Республики Узбекистан а также принимаемых законах.

В соответствии с Конституцией Республики Узбекистан, провозгласившей целевой задачей строительство правового, открытого демократического государства с рыночной экономикой и формирование гражданского общества, а также исходя из воли народа, выраженной на референдуме, основными принципами, положенными в основу работы по совершенствованию законодательства, являются:

обеспечение верховенства закона, баланса между законодательной, исполнительной, судебной ветвями власти, реальной независимости каждой из них; демократический правовой политика реформа; обеспечение гарантий прав и свобод человека на основе общепризнанных принципов и норм международного права; последовательная либерализация всех сторон политической жизни, государственного и общественного строительства;

обеспечение гарантий и условий для дальнейшего укрепления и развития негосударственных некоммерческих, общественных организаций и других демократических институтов гражданского общества; а также

всемерное укрепление органов самоуправления граждан и постепенная передача отдельных полномочий от центральных органов государственной власти органам управления на местах, формирование и усиление механизма общественного контроля над деятельностью органов исполнительной власти, в том числе силовых структур.

Именно поэтому в нашей стране, определившей для себя в качестве приоритетной цели формирование сильного гражданского общества, поэтапно, последовательно проводятся реформы по установлению и совершенствованию общественного контроля, организационно-правовых механизмов его осуществления. Уже в первые годы независимости в Конституции страны были закреплены положения, устанавливающие ответственность государственной власти перед обществом. Так, в статье 2 Основного закона определено, что государственные органы и должностные лица ответственны перед обществом и гражданами. В статье 19 установлено, что гражданин Республики Узбекистан и государство связаны взаимными правами и взаимной ответственностью. Закрепление в Основном законе этих и ряда других норм позволило создать систему законодательства, обеспечивающего динамичное становление и развитие пользующихся поддержкой широких слоев населения многообразных институтов гражданского общества, негосударственных некоммерческих организаций, способных осуществлять, в том числе, действенный общественный контроль над деятельностью государственных органов.

Вышеуказанные конституционные положения получили дальнейшее развитие в законах Республики Узбекистан «Об общественных объединениях», «О негосударственных некоммерческих организациях», «Об органах самоуправления граждан» и в ряде других законодательных актов, способствовавших значительному усилению общественной активности гражданских институтов, укреплению их полномочий по осуществлению общественного контроля над деятельностью государственных органов.

Важным шагом в последовательном развитии института общественного контроля стали идеи, изложенные в Концепции дальнейшего углубления демократических реформ и формирования гражданского общества в стране, принятой парламентом в 2010 году. В соответствии с данным, стратегическим по значению документом, предусмотрено принятие ряда законов, имеющих ключевое значение для последовательного развития гражданского общества. В их числе проекты законов «Об общественном контроле в Республике Узбекистан», «О социальном партнерстве», «Об открытости деятельности органов государственной власти и управления», направленные на формирование цельной системы обеспечения общественного контроля над исполнительной властью, совершенствование механизмов эффективного осуществления данного вида контроля. Особое внимание уделяется в Узбекистане системных и последовательных мерах по укреплению и развитию института семьи как основы общества, усилению роли махалли в практическом воплощении целевых задач по становлению здоровой семьи. Предметом особого рассмотрения стала реализация положений Концепции дальнейшего углубления демократических реформ и формирования гражданского общества в стране, а также Государственные программы «Год семьи», «Год здорового ребенка», направленных на повышение роли и значения органов самоуправления граждан, всемерное укрепление института семьи, а также проект новой редакции закона «Об органах самоуправления граждан».

Хотелось бы отметить что, внимание на подрастающего поколения в Узбекистане имеет особое значение, и это отражены в исторических источниках. Принимаемые в стране меры нацелены на углубление процессов демократизации с учетом своих историко-культурных традиций, ценностей и менталитета народа. В настоящее время мы видим что в Конституции Республики Узбекистан отдельно определены роль семьи в обществе, ее социальный статус. В статье 63 указано, что семья является основной ячейкой общества и имеет право на защиту общества и

государства. Ведь семья ответственна за воспитание детей, способствует духовному и физическому совершенствованию людей, объединению их на пути к единой цели, обеспечению общественного развития в целом.

В Узбекистане семья воспринимается как особая ценность, издревле считалась священной, есть твердое убеждение в том, что здоровая семья – это прежде всего здоровое общество, а значит – сильна и стабильна страна. Формирование семейных отношений на основе таких благородных качеств, как почитание родителей, взаимные уважение и забота, верность, воспитание детей в духе высокой нравственности, ответственность родителей за судьбу своих детей и, в свою очередь, долг детей перед родителями – все это входит в понятие «семья».

В этой связи приоритетными задачами государственной политики определены укрепление института семьи, совершенствование организационно-правовых основ ее гармоничного развития. В частности, в последующем эти идеи нашли свое отражение и развитие в Семейном кодексе, десятках законов нашей страны, сформировавших прочную нормативную базу для обеспечения гармоничного развития и укрепления института семьи, эффективного сотрудничества государственных органов, органов самоуправления граждан, широкой общественности и ННО в этой сфере.

Для населения Узбекистана семья остается главной жизненной ценностью и важнейшим фактором воспитания гармонично развитого подрастающего поколения.

Опыт Узбекистана по ежегодной реализации государственных социальных программ – «Год матери и ребенка», «Год молодежи», «Год семьи» «Год здорового ребенка и других, которые нацелены на решение определенных задач. Это приводит к быстрому развитию общества и государства, укреплению социальной стабильности в стране. Особенно важный фактор – это то, что в Узбекистане сегодня активно развивается семейный бизнес. Для чего и был принят в соответствии с идеями Концепции дальнейшего углубления демократических реформ и формирования гражданского общества в стране Закон Республики Узбекистан «О семейном предпринимательстве» играет неоценимую роль в укреплении семьи, особенно молодой семьи, посредством развития семейного бизнеса и частного предпринимательства, соответствующих сложившимся национальным традициям. Именно стабильный доход в семье – это основа ее укрепления. Семейный бизнес способствует экономическому развитию государства, обеспечению неуклонного роста доходов населения.

Также в Узбекистане активно развивается надомный труд. Эта форма труда особенно распространена среди женщин, и это на самом деле прекрасный механизм, позволяющий женщинам работать и получать определенный доход от своего труда, но в то же время оставаться дома, продолжать воспитывать детей. То есть женщина может работать без отрыва от семьи. Этот механизм будет способствовать повышению благополучия семьи и конечно, играет особое место подъему экономики страны.

Поэтому государство обращает особое внимание в реализации важнейших задач усиления правовой и социально-экономической защиты органам самоуправления граждан – то есть махалли. Махалля – уникальная форма самоуправления, отображающая богатый исторический опыта нашего народа, – является сегодня непосредственным и активным участником всех демократических преобразований. В Узбекистане накоплен богатый опыт в сфере укрепления и развития органов самоуправления граждан – основы гражданского общества. Для дальнейшего развития этого исторического института как махалля, особенно важен Указ Президента Ислама Каримова «О дополнительных мерах по стимулированию труда работников органов самоуправления граждан» который стал ярким проявлением достойной оценки труда тех, кто работает в данной сфере, их вклада в духовно-нравственное воспитание молодежи, поддержку и укрепление института семьи, обеспечение стабильности и согласия в обществе. В заключении

хочется отметить, что действительно, махалля – это важный, и исторический общественный институт, играющий важную роль в жизни граждан, проживающих на ее территории, это своеобразный синтез государственной структуры и общественного движения. Она играет важную роль в формировании гражданского общества.

Думаем, что махалля будет ещё больше поддерживать в сфере социальной защиты населения, развития малого бизнеса, частного предпринимательства и ремесленничества так как, его гарантом служит закон Республики Узбекистан «Об органах самоуправления граждан», которые предусматривают дальнейшее расширение полномочий органов самоуправления граждан путем передачи им части функций государственных органов». Именно поддержка правительством через органы самоуправления граждан малого бизнеса дает возможность достигнуть целей социальных и экономических реформ. Сегодня институт общественного контроля становится одним из важнейших элементов обеспечения эффективной обратной связи общества с государством, его отношения к проводимым в стране преобразованиям. Причем участие граждан в управлении делами общества через органы самоуправления граждан считается наиболее эффективной формой общественного контроля. В процессе демократического обновления страны в Узбекистане принято более 200 законодательных актов, направленных на усиление роли и значения гражданских институтов в решении насущных социально-экономических проблем граждан. В законодательстве Узбекистана предусмотрено участие органов самоуправления граждан в осуществлении общественного контроля за деятельностью органов государственной власти и управления на местах, предприятий и организаций, расположенных на их территории.

УГЛУБЛЕНИЕ ДЕМОКРАТИЧЕСКИХ РЕФОРМ УЗБЕКИСТАНА: ИСТОРИЧЕСКИЙ ОПЫТ И СОВРЕМЕННОСТЬ

Мухитдинова Фируза Абдурашидовна

С первых дней независимости Узбекистан поставил перед собой цель – построить демократическое правовое государство с динамично развивающейся экономикой и открытым гражданским обществом, в котором высшей ценностью является человек, обеспечивается защита его прав, интересов и свобод, имеются благоприятные условия для самореализации. В качестве важнейшей задачи на этом пути было определено создание и развитие самостоятельных, устойчивых, многообразных институтов гражданского общества, пользующихся поддержкой широких слоев населения.

Основу гражданского общества в каждом государстве составляют независимые общественные организации. Его основу в Узбекистане составили такие институты, как негосударственные некоммерческие организации, а это: политические партии, профессиональные союзы, общественные объединения, фонды, ассоциации, движения, независимые СМИ, а также органы самоуправления граждан (махалли) и другие. Сегодня они занимаются оказанием социальных услуг населению, общественно-значимой деятельностью, защитой прав человека, решением различных вопросов местного значения, через вкладываемые механизмы общественного контроля способствуют прозрачности и эффективности работы государственных органов. Наряду с их общественной активностью в Узбекистане реализуется ряд мер по созданию организационно-правовых, материальных условий для их формирования и развития.

С обретением независимости принципы организации деятельности ННО и других институтов гражданского общества в стране были закреплены на конституционном уровне. Если обратить внимание на историю государства и права Узбекистана, то можно стать свидетелем, что в условиях независимости негосударственные некоммерческие организации приобрели широкий размах, осуществляя свою деятельность в различных сферах.

Ведь основой правовой гарантии проводимых реформ является принятая 8 декабря 1992 года Конституция Республики Узбекистан. Государственная независимость и законодательное её закрепление в Конституции являются событиями эпохального характера. Конституция Республики Узбекистан – это документ, во-первых, вобравший в себя общечеловеческие правовые ценности, которые прошли проверку временем. Во-вторых, каждой своей статьёй и общим смыслом она отражает сформировавшиеся ещё древности, со времён Бируни, Ибн Сины, Амира Тимура и Тимуридов национальное мышление, непреходящие ценности ислама. Если взглянуть на историю, то мы видим как Амир Тимур в своем «Уложении» обобщил политико-правовые взгляды на то, как именно следует управлять государственной системой сверху донизу. Амир Тимур придавал серьезное значение развитию экономики своих регионов, постоянному информированию о положении трудового народа, не допуская при этом злостных нарушений. Уделялось большое внимание основным направлениям государственного строительства, развитию всех отраслей ремесленного дела. Об этом можно судить и по словам Хермана Вамбери, который писал, что «хлопкопрядильные предприятия Темура, суконные фабрики Анкары, ювелиры Турции и Грузии, в общем, все самые лучшие мастера промышленности перебрались в Самарканд». Его отношение к земле, к дехканам, политика

взимания налогов были характерны для предшествующих и последующих времен. Как утверждает Д. Н. Логофет в своем произведении «В горах и равнинах Бухары»: «В его (Амира Темура) владениях к простому народу относились справедливо. Даже в финансовых вопросах царили твердые правила. Представьте себе, что налоги от прибыли, установить которые мы с усердием стремимся, в его стране существовали уже тогда. Темур требовал от чиновников при исполнении своих обязанностей подчинения законам и справедливости. «Внушение» плетью и палкой категорически запрещалось. Не выполнившие этих указаний приговаривались к смерти»¹. По свидетельству академика В.В. Бартольда, во времена Амира Темура плодотворно использовались все земли, на которых можно было выращивать что-либо. Население Самарканда три года было освобождено от налогов.

Также, академик И. Муминов в своей книге «Место и роль Амира Темура в истории Средней Азии» приводит некоторые суждения Темура: «При сборе налогов следует быть очень осторожным, дабы не поставить народ в затруднительное положение и повергнуть край в нищету. Так как разорение народа приводит к обеднению государственной казны, а слабость казны становится причиной разъединения воинских сил, а это, в свою очередь, ведет к ослаблению власти»². Также по всем областям на основе твердых правил и законов проводились ревизии и проверки. В стране развивалась торговля. Посол Испании Клавихо пишет о том, что в те времена в Самарканде можно было встретить торговцев из разных уголков мира, говорящих на разных языках. По его свидетельству, Самарканд в азиатской торговле занимал место своеобразного товарного склада. В частности, здесь развивались внешняя и внутренняя торговля, что имело большое значение.

Так вот и в настоящее время если обратить внимание на меры, предпринимаемые для формирования гражданского общества в Узбекистане, то можно заметить, что в этих преобразованиях заложены корни «узбекской модели» построения демократического государства. Предложенный главой нашего государства принцип «От сильного государства – к сильному гражданскому обществу» является основой этой модели.

Степень современного развития гражданского общества в Узбекистане, ее качественные и количественные показатели описывают характерную черту национальной модели, демонстрируют успех и стабильность.

Гражданские институты являются важным фактором обеспечения баланса интересов в обществе, защиты демократических ценностей, прав, свобод и законных интересов людей, реализации гражданами своего потенциала, повышения их общественной, социально-экономической активности и правовой культуры. В частности, на основе положений Конституции нашей страны, закрепивших в первые же годы независимости принципы деятельности негосударственных общественных организаций, в процессе демократического обновления страны принято более 250 законодательных актов, направленных на усиление роли и значения гражданских институтов и решение насущных социально-экономических проблем граждан.

Только за последние два года на основе Концепции дальнейшего углубления демократических реформ и формирования гражданского общества в стране, которая по сути дела стала долгосрочной Программой взаимосвязанных политических и экономических реформ, демократизации и либерализации государственной системы власти и управления, принято около 10 важнейших законов и других законодательных актов в этой сфере.

Также в период независимости для эффективного функционирования деятельности институтов гражданского общества была создана нормативно-правовая база. В частности, были приняты законы «Об общественных объединениях в Республике Узбекистан», «О профессиональных союзах, правах и гарантиях их деятельности», «О негосударственных некоммерческих

организациях», «О политических партиях», «О свободе совести и религиозных организациях», «Об общественных фондах», «О финансировании политических партий», «О гарантиях деятельности негосударственных некоммерческих организаций».

Кроме этого, в целях организации деятельности ННО и их всесторонней поддержки был принят ряд указов Президента Республики Узбекистан и решений Правительства. В общем объеме были приняты более 200 актов законодательства, направленных на усиление роли и статуса институтов гражданского общества и количество таких правовых документов с каждым годом растет. Это в свою очередь предоставляет институтам гражданского общества огромные возможности для развития общественных отношений.

Принятие Закона «О гарантиях деятельности негосударственных некоммерческих организаций» стало толчком для усиления места ННО в системе институтов гражданского общества. В стране уделяется большое внимание деятельности Комитета женщин Узбекистана и других республиканских женских общественных организаций, сфера которых направлена на защиту прав женщин, обеспечение участия женщин в общественно-политической, социально-экономической и культурной жизни страны.

Согласно принятому Указу Президента Республики Узбекистан от 2 марта 1995 года «О мерах по повышению роли женщин в государственном и общественном строительстве Республики Узбекистан» была введена новая должность заместителя Премьер-министра Республики Узбекистан, на которого было возложено курирование вопросов, связанных с дальнейшим повышением роли женщин в жизни общества. Было установлено, что председатель Комитета женщин Республики Узбекистан одновременно назначается заместителем Премьер-министра. Также были введены должности заместителя Председателя Совета Министров Республики Каракалпакстан, заместителей хокимов по делам женщин.

Закрепление по всей вертикали органов исполнительной за заместителями Премьер-министра Республики Узбекистан, Председателя Совета Министров Республики Каракалпакстан, хокимов областей и города Ташкента, а также хокимов всех районов (городов) должности руководителей соответствующих комитетов женщин показало роль ННО и других институтов гражданского общества в последовательной реализации принципов национальной модели, построения демократического и правового государства.

На сегодняшний день в республике зарегистрированы более 300 женских ННО, к числу которых в особенности можно отнести Комитет женщин Узбекистана, Международный женский общественный фонд «Sharq ayoli», Ассоциация деловых женщин Узбекистана «Тадбиркор аёл», Национальная ассоциация предпринимателей женщин-инвалидов Узбекистана, Национальная ассоциация по раку молочной железы «Во имя жизни», Республиканское общественное объединение «Женское собрание», сфера деятельности которых направлены на формирование здоровой семьи, защиту прав женщин, поддержку женщин-предпринимателей, а также на повышение их профессионального, физического, духовного и интеллектуального развития. Во исполнение норм Концепции дальнейшего углубления демократических реформ и формирования гражданского общества в стране, представленного Президентом Республики Узбекистан на совместном заседании палат Олий Мажлиса Республики Узбекистан от 12 ноября 2010 года, Министерством юстиции в целях дальнейшего формирования и развития гражданского общества был проведен ряд мероприятий. В частности, министерство приняло непосредственное участие в разработке проектов законов «О социальном партнерстве», «О внесении изменений и дополнений в Закон Республики Узбекистан «Об органах самоуправления граждан», «О внесении изменений и дополнений в Закон Республики Узбекистан «О выборах председателя (аксакала) схода граждан и его советников», «Об экологическом контроле», «Об общественном контроле в Республике Узбекистан», «О внесении

изменений и дополнений в Кодекс Республики Узбекистан об административной ответственности».

Особое внимание необходимо уделить на то, что при разработке и проведении правовой экспертизы этих проектов законов наряду с государственными органами активное участие также приняли представители ННО, которые при обсуждении отстаивали свои законные интересы.

В заключении хочу отметить что, особое значение приобретают документы, определяющие политику государства относительно консолидации усилий и ресурсов государства и неправительственного сектора в решении актуальных вопросов общественного, социально-экономического, гуманитарного развития Узбекистана.

ОСВОБОЖДЕНИЕ ОТ УГОЛОВНОЙ ОТВЕТСТВЕННОСТИ В СВЯЗИ С ПРИМИРЕНИЕМ СТОРОН

Адилова Наталья Александровна

Примирение с потерпевшим-существующий в уголовном праве многих государств мира институт, предполагающий освобождение от уголовной ответственности либо значительное смягчение наказания преступнику, достигнувшему с потерпевшим соглашения о примирении (как правило, предполагающего возмещение причиненного вреда). Соответствующие положения могут содержаться как в уголовном, так и в уголовно-процессуальном законодательстве. [6]

Данный вид освобождения от уголовной ответственности известен с глубоких времен. О нем указывалось в Псковской Судной грамоте, Соборном уложении 1649 года, Воинских артикулах Петра I и других нормативно-правовых актах. Не во все исторические эпохи гражданское и уголовное законодательство дифференцировали понятие примирение сторон.

Институт примирения сторон известен и англосаксонскому праву, и американскому судопроизводству. В странах англосаксонского права государство поощряло применение института мирового соглашения спорящими сторонами. Так, в кодексе Этельреда (начало XI века) устанавливал: "Если у человека есть выбор между примирением и правом (то есть мировым соглашением и судебным решением) и он выберет мировое соглашение, то оно будет иметь ту же обязательную силу, что и судебное решение". Важность этого положения священа с тем, что, как считалось, и как часто было в действительности, судебное решение может оставить одну из сторон неудовлетворительной и замышляющей насильственный реванш. Многие споры в Англии и континентальной Европе в X и XI веках оканчивались формально заключением мирового соглашения. Его заключение сопровождалось обменом подарками, который был свидетельством мира и взаимного доверия. Такие мировые соглашения часто достигались благодаря содействию посредников. Ими обычно были общие друзья и соседи.

В судах многих европейских стран (включая Англию) в XII - XIV веках регулярно проводились так называемые дни примирения. Эти дни суды полностью посвящали принятию мер по примирению сторон. Такая практика, будучи в целом положительной для сторон, также нередко приводила к принуждению к примирению.[7]

Следет отметить, что институт освобождения от уголовной ответственности в связи с примирением сторон нельзя отнести сугубо к уголовному праву, так как в нем существенное значение имеет процессуальная сторона - правильнее будет говорить о комплексном правовом институте.

Уголовное преследование в классической модели осуществляется независимо от того, желает ли потерпевший привлечения виновного к уголовной ответственности. В последнее время наблюдается отход от данной модели и признание за потерпевшим более активной роли в уголовном судопроизводстве, а также большая диспозитивность уголовно-правовых отношений. Появляются такие альтернативы традиционной репрессивной уголовной политики, как "восстановительное правосудие" и уголовно-правовая медиация (посредничество). Их смысл заключается в смещении акцентов с наказания преступника на восстановление нарушенных преступлением общественных отношений.

Подобные процедуры внедрены во многих странах: Австралии, Бельгии, Великобритании, Германии, Канаде, Нидерландах, Новой Зеландии, Польше, США, Франции, Чехии и других.

Актуальность темы прекращения уголовных дел или освобождения от уголовной ответственности в связи с примирением сторон на сегодняшний день не только не теряет рейтинг, но и все больше привлекает к себе внимание. Это обусловлено тем, что имеющиеся в законе формулировки не совершенны и не прописывают процедуру примирения сторон достаточно детально.

На сегодняшний день, процедура освобождения от уголовной ответственности в связи с примирением сторон в Российской Федерации регламентируется статьями 76 УК РФ и 25 УПК РФ. Согласно ст. 76 УК РФ лицо, впервые совершившее преступление небольшой или средней тяжести, может быть освобождено от уголовной ответственности, если оно примирилось с потерпевшим и загладило причиненный потерпевшему вред.[2] В статье 25 УПК РФ сказано, что суд, а также следователь с согласия руководителя следственного органа или дознаватель с согласия прокурора вправе на основании заявления потерпевшего или его законного представителя прекратить уголовное дело в отношении лица, подозреваемого или обвиняемого в совершении преступления небольшой или средне тяжести, в случаях, предусмотренных статьей 76 Уголовного кодекса РФ, если это лицо примирилось с потерпевшим и загладило причиненный ему вред. [1]

Пленум Верховного Суда Российской Федерации в Постановлении от 29 июня 2010 г. N17 «О практике применения судами норм, регламентирующих участие потерпевшего в уголовном судопроизводстве» (ред. от 9 февраля 2012 г.) указал, что в соответствии с положениями статьи 25 УПК РФ и статьи 76 УК РФ по делам публичного и частно-публичного обвинения о преступлениях небольшой и средней тяжести обязательными условиями для прекращения уголовного дела являются совершение обвиняемым преступления впервые, заявление потерпевшего о примирении с обвиняемым, а также то, что причиненный вред был заглажен. Исходя из этого, суду надлежит всесторонне исследовать характер и степень общественной опасности содеянного, данные о личности подсудимого, иные обстоятельства дела. Принимая решение, необходимо оценить, соответствует ли это целям и задачам защиты прав и законных интересов личности, отвечает ли требованиям справедливости и целям правосудия. [4]

Относительно недавно в УК РФ (и соответственно в УПК РФ) были внесены изменения, которые существенно расширили возможности освобождения обвиняемых от уголовной ответственности в связи с примирением с потерпевшим. Так, в Федеральном законе от 7 декабря 2011 года N 420 -ФЗ в ст. 15 УК РФ введена часть б, согласно которой суд с учетом фактических обстоятельств преступления и степени его общественной опасности вправе при наличии смягчающих наказание обстоятельств и при отсутствии отягчающих наказание обстоятельств изменить категорию преступления на менее тяжкую, но не более чем на одну категорию преступления, при условии, что за совершение преступления, средней тяжести, осужденному назначено наказание, не превышающее трех лет лишения свободы, или другое более мягкое наказание; за совершение тяжкого преступления, осужденному назначено наказание, не превышающее пяти лет лишения свободы, или другое более мягкое наказание; за совершение особо тяжкого преступления, осужденному назначено наказание, не превышающее семи лет лишения свободы. [5]

В «Ответах на вопросы, поступившие из судов, по применению федеральных законов от 7 марта 2011 года N26 - ФЗ «О внесении изменений в Уголовный кодекс РФ» и от 7 декабря 2011 года N 420 - ФЗ «О внесении изменений в Уголовный кодекс РФ и отдельные законодательные акты РФ» утвержденных Президиумом Верховного Суда РФ 27. 06. 2012г., отвечая на вопрос о том, влечет ли изменение судом категории преступления юридические последствия, в

частности, исчисление сроков давности, определение вида рецидива, изменение режима отбывания наказания, освобождение от уголовной ответственности в связи с примирением с потерпевшим, Президиум Верховного Суда отвечает, что изменение судом категории совершенного преступления в обязательном порядке влечет за собой все указанные уголовно-правовые последствия. [3]

На мой взгляд, процессуальная норма о прекращении уголовного преследования в связи с примирением сторон требует более детального закрепления оснований, при наличии которых возможно освобождение от уголовной ответственности. Данная норма должна в большей степени зависеть от волеизъявления потерпевшего, а не от права суда, следователя и дознавателя.

С учетом всего сказанного считаю необходимым:

1. Закрепить в законе обязанность органов уголовного преследования и суда прекратить уголовное дело в случае, если соблюдены все предусмотренные для этого законом условия.
2. Определить и закрепить на законодательном уровне критерии, в соответствии с которыми компетентными органами решается вопрос о целесообразности или нецелесообразности дальнейшего уголовного преследования и наказания подозреваемого, обвиняемого после его примирения с потерпевшим.

В условиях российской действительности только при таком подходе права потерпевшего и интересы лица впервые оступившегося и совершившего противоправное деяние будут защищены наиболее полно.

Список литературы

1. Уголовно-процессуальный кодекс Российской Федерации от 18.12.2001 г.
2. Уголовный кодекс Российской Федерации от 13.06.1996
3. «Ответы на вопросы, поступившие из судов, по примирению федеральных законов от 7 марта 2011 года N 26-ФЗ «О внесении изменений в Уголовный кодекс РФ» и от 7 декабря 2011 года N 420-ФЗ «О внесении изменений в Уголовный кодекс РФ и отдельные законодательные акты РФ» утверждены Президиумом Верховного суда РФ от 27.06.2012 г.
4. Постановление Пленума Верховного Суда РФ от 29 июня 2010 г. N 17 «О практике применения судами норм, регламентирующих участие потерпевшего в уголовном судопроизводстве» (ред. от 9 февраля 2012 г.)
5. Федеральный закон РФ от 7 декабря 2011 г. N 420-ФЗ «О внесении изменений в Уголовный кодекс РФ и отдельные законодательные акты РФ»;

РАЗВИТИЕ И ПРАВОВАЯ ЗАЩИТА СРЕДСТВ МАССОВОЙ ИНФОРМАЦИИ В УЗБЕКИСТАНЕ

Мухитдинова Фируза Абдурашидовна
Юсуфалиева Рахима

Построение в Узбекистане правового государства, гражданского общества с развитой экономикой, интеграция Независимого Узбекистана в мировое сообщество предполагают существенные качественные изменения во всех сферах общественных отношений. В первую очередь это относится и к СМИ ибо именно она является условием понимания сущности эпохи, единения людей в борьбе за осуществление благородных целей.

Главной целью всех начатых в стране преобразований является человек, его жизнь достойный уровень жизни. Новое общество Узбекистана строит не в стороне от мировой цивилизации, а на тех общечеловеческих ценностях, которые уже выработало человечество с учетом исторического менталитета народов, проживающих в нашей стране. Преобразование затрагивают все стороны общественной жизни, требуется постоянный анализ изменений, происходящих вокруг, особенно важно это знать молодежи. А это именно потребует актуальности СМИ.

Ведь любая демократия учитывает общечеловеческие ценности, опирается на международные законы, при этом учитывает национальные особенности страны и менталитет народа при её построении и они передаются обществу через СМИ.

Даже по истории развития СМИ известно, что именно она сыграла важную роль для общества и народа. Например, в периодической печати джадидов в них отражалась деятельность просветителей за реформирование общества и построение светского государства. Именно газеты и журналы типа "Самарканд", "Голос Туркестана", "Осие", "Окна", "Бухорои шариф", "Хуршед", "Начот" и другие боролись за прогрессивный буржуазно-демократический строй, за образование новометодных школ, права человека, свободную демократическую печать, свободомыслие и т.д.

Поэтому особое внимание уделяется средств массовой информации. В Узбекистане принят ряд мер по созданию правовых основ средств массовой информации. Конституция Республики Узбекистан является правовой гарантией средств массовой информации Узбекистана. Ведь она закрепила государственную независимость, суверенитет государства; определила формы общественного и государственного строя; закрепила принцип внешней и внутренней политики; обеспечила равноправие всех форм собственности; утвердила приоритет гражданского общества и формы его самоуправления; закрепила приоритет общечеловеческих ценностей и международного права; закрепила основные права, свободы и обязанности человека и гражданина. В Конституции отмечена (67-статья) свобода средств массовой информации, их деятельность по закону, недопустимости цензуры. Принятия ряд законов, в том числе Закон "О деятельности издательств", Закон "Об авторских и других прав" (август 1996), Закон "О свободе гарантиях получения информации", Закон "О защите деятельности журналиста" (апрель 1997), закон "О средствах массовой информации" (декабрь 1997) обозначил правовые основы средств массовой информации соответствующих демократическому обществу.

В целом, можно утверждать, что влияние, сказываемое развитием в Узбекистане рыночных

отношений на средства массовой информации, велико и ощутимо. Средства массовой информации вынуждены учитывать запросы и интересы своих потребителей.

Тот факт, что средства массовой информации имеют такое значение в условиях становления независимости и перехода к рыночным отношениям, дает основание утверждать, что актуальной является проблема коренного качественного изменения, повышения эффективности деятельности средств массовой информации. Под "эффективностью средств массовой информации" понимается их влияние на аудиторию, их реальные достижения в формировании общественного сознания, убеждений и установок граждан, влияние на их социальную активность, уровень восприятия населением деятельности средств массовой информации. Как уже отмечалось, изучение механизмов повышения эффективности средств массовой информации - необходимый шаг для включения этих средств в рыночную экономику, в превращении их в реальную "четвертую власть".

А именно Указы Президента, постановления правительства, законы принятые Олий Маджлис в годы независимости создает условия для деятельности средств массовой информации на уровне "четвертой власти".

Как нам известно, сегодня в условиях глобальных перемен в современном мире, динамичного социально-экономического, демократического развития Узбекистана коренным образом меняется облик и мировоззрение граждан нашей страны, растет их политическая активность. Это является весомым результатом поэтапно и последовательно осуществляемых Руководством страны реформ в государственном строительстве, решении задач по укреплению места и роли в обществе средств массовой информации, ее активизации в системе институтов гражданского общества.

Как отмечалось в докладе Президента Ислама Каримова на совместном заседании Законодательной палаты и Сената Олий Мажлиса Республики Узбекистан «Концепция дальнейшего углубления демократических реформ и формирования гражданского общества в стране», актуальное значение имеет обеспечение информационной свободы, превращение средств массовой информации в трибуну свободного выражения гражданами своих мыслей и идей, позиции и отношения к происходящим событиям.

На сегодняшний день принято более 10 законов и законодательно-нормативных актов, регулирующих деятельность СМИ, среди которых – законы «О СМИ», «О защите профессиональной деятельности журналиста», «Об издательской деятельности», «О гарантиях и свободе доступа к информации», «О рекламе», «О связи» и другие. Анализ развития средств массовой информации в Узбекистане показывает: что, для успешной и активной деятельности средств массовой информации в Узбекистане создано обширное правовое поле, которое продолжает совершенствоваться с учетом международного опыта и реалий современности; а также, существующая законодательная база в сфере СМИ способствует последовательному повышению качества и эффективности национальной прессы, отвечающих требованиям и стандартам развитых мировых средств массовой информации, а также расширению сети негосударственных средств массовой информации и внедрению в информационную сферу рыночных механизмов.

Особенно важную роль играет поэтапная либерализация СМИ, активизация деятельности негосударственных средств печати, радио, телевидения, расширение их вхождения в глобальную сеть Интернет обеспечивают транспарентность проводимой в стране политики реформ.

Развивается партийная пресса, способствующая формированию политической культуры населения. Все политические партии, ныне действующие в стране, имеют свои периодические

издания;

с учетом этнического разнообразия населения публикуются газеты более на 7 языках и готовятся теле- и радиопередачи на нескольких языках.

12 ноября 2010 года в докладе Президента Ислама Каримова «Концепция дальнейшего углубления демократических реформ и формирования гражданского общества в стране» на совместном заседании палат Олий Мажлиса Республики Узбекистан особое внимание уделено дальнейшему укреплению свободы средств массовой информации, расширению внедрения рыночных механизмов в сферу информации, определены приоритетные задачи реформирования информационной сферы.

В Концепции по дальнейшему углублению демократических реформ и формированию гражданского общества в стране отмечено, что без обеспечения информационной свободы, без превращения СМИ в арену, где люди могут свободно выражать свои мысли и идеи, позиции и отношение к происходящим событиям, нельзя говорить об углублении демократии, политической активности населения, о его реальном участии в политической и общественной жизни страны. В Концепции главы государства определены конкретные меры по внесению соответствующих изменений и дополнений в законы «О средствах массовой информации», «О принципах и гарантиях свободы информации» и ряд других актов законодательства. В ней предложено также принятие законов «Об экономических основах деятельности СМИ», «О гарантиях государственной поддержки СМИ», направленных на повышение эффективности деятельности и защиту экономических интересов участников информационного рынка, Закона «О телерадиовещании», направленного на развитие этой важнейшей отрасли сферы информационных коммуникаций.

Дальнейшее реформирование информационной сферы и обеспечение свободы слова и информации будет способствовать укреплению места и роли СМИ в системе институтов гражданского общества, более полной реализации конституционных прав граждан на свободу слова и свободу выбора. В настоящее время для дальнейшего развития СМИ в Узбекистане есть законодательная база, включившая в себя законы Республики Узбекистан «О средствах массовой информации», «О защите профессиональной деятельности журналиста», «О гарантиях и свободе доступа к информации», «О принципах и гарантиях свободы информации». Очередным шагом в обеспечении независимости СМИ, повышении их роли в установлении общественного контроля за деятельностью государственных органов власти и управления стало принятие главой нашего государства Постановления «О предоставлении дополнительных налоговых льгот и преференций для дальнейшего развития средств массовой информации» от 30 декабря 2011 года.

ЮРИДИЧЕСКИЕ ФАКТЫ КАК ОСНОВАНИЯ ВОЗНИКНОВЕНИЯ ПРАВООТНОШЕНИЙ

Адилова Наталья Александровна

Возникновение, изменение и прекращение правоотношений связаны с определенными жизненными обстоятельствами. Но не всякие жизненные обстоятельства связаны с правоотношениями. Таковыми являются лишь те обстоятельства, которые называются юридическими фактами. Если человек вошел в магазин и, осмотрев витрину, вышел, то данное обстоятельство не является юридическим фактом, поскольку не повлекло за собой никаких правовых последствий. Но если вошедший в магазин покупает товар, то он вступает в правовые отношения с продавцом и изготовителем товара.

Под юридическими фактами понимают те обстоятельства, с которыми закон связывает возникновение, изменение и прекращение правоотношений. Юридическими такие факты называются по той причине, что они всегда влекут наступление определенных юридических последствий и, кроме того, всегда, наряду с нормами права, вызывают возникновение у участников гражданских правоотношений конкретных субъективных прав и юридических обязанностей.

Юридические факты — это предусмотренные законом жизненные обстоятельства и факты, которые являются основанием для возникновения (изменения, прекращения) правоотношений[1].

Во-первых, это конкретные жизненные обстоятельства, элементы объективной социальной действительности.

Во-вторых, обстоятельства, признанные нормами права, прямо или косвенно отраженные в законодательстве РФ.

В научной литературе и правоприменительной практике о юридических фактах часто говорят как о явлениях материальной действительности, отвлекаясь от их нормативного опосредования, или, напротив, имеют в виду совершенствование нормативной модели юридических фактов, оставляя в стороне конкретные события и действия. Такой подход вполне допустим: в таком сложном явлении, как юридический факт, можно выделять различные аспекты, отношения, срезы.

Выделение материальной и идеальной сторон в понятии «юридический факт» позволяет очертить его основные признаки, характеризующие материальную сторону данного понятия.

Юридические факты есть обстоятельства: конкретные, определенным образом выраженные вовне. Юридическими фактами не могут быть мысли, события внутренней духовной жизни и тому подобные явления. Вместе с тем законодательство учитывает субъективную сторону действий (вину, мотив, цель, интерес) как элемент сложного юридического факта, например состава правонарушения; выражающиеся в наличии либо отсутствии определенных явлений материального мира. Необходимо учитывать, что юридическое значение могут иметь не только позитивные (существующие), но и негативные факты (отсутствие отношений, служебной подчиненности, родства и т.п.); несущие в себе информацию о состоянии общественных отношений, входящих в предмет правового регулирования. Юридическими фактами выступают

лишь такие обстоятельства, которые прямо или косвенно затрагивают интересы общества, государства, коллективов, личности.

Другая группа признаков связана с моделью юридических фактов и раскрывает нормативную, идеальную сторону этого явления. Юридические факты есть обстоятельства: прямо или косвенно предусмотренные нормами права. Многие юридические факты исчерпывающе определены в норме права. Существуют и индивидуально определяемые факты, лишь в общем виде (косвенно) предусмотренные в законодательстве; зафиксированные в установленной законодательством процедурно-процессуальной форме. Юридический факт имеет правовое значение, как правило, лишь в том случае, если он надлежащим образом оформлен и удостоверен (в виде документа, справки, журнальной записи и т.д.); вызывающие предусмотренные законом правовые последствия. Имеется ввиду возникновение, изменение и прекращение правового отношения. Но юридический факт может вызвать и иные правовые последствия, например, аннулировать другие юридические факты.

Существует несколько путей исследования причин возникновения правомерных юридических фактов — юридических поступков, сделок, административных актов. В связи с этим выделяются три комплекса социальных предпосылок, порождающих тот или иной юридический факт.

Во-первых, общие социальные предпосылки. К ним следует отнести общественный строй, сложившийся образ жизни, демографические тенденции и т.д. Данные предпосылки формируют массив фактических обстоятельств, создавая благоприятные условия для появления одних юридических фактов и тормозя возникновение других.

Во-вторых, некоторые специальные предпосылки. Это более узкая область общественных отношений, прямо обуславливающая появление конкретной категории юридических фактов. Например, факты заключения и расторжения брака связаны со сложившейся в обществе системой брачно-семейных отношений; трудовой договор, стаж и т.п. — порождение системы трудовых отношений. Специальные предпосылки представляют уже непосредственный практический интерес для правоприменительных органов, так как позволяют выявить тот социальный контекст, внутри которого сформировался и существует юридический факт.

В-третьих, некоторые организационно-юридические предпосылки. В число таких предпосылок входит деятельность компетентных государственных органов, должностных лиц, административно-технических работников, которая заключается в фиксации, установлении и удостоверении юридических фактов, придании им определенной законом формы[2]

Список литературы

1. Шершечевич Г. Ф. Общая теория права М., 1912.
2. Шейндлин Б. В. Норма права и правоотношение. С. 146

ПРОЦЕДУРЫ АФРИКАНСКОГО СУДА ПО ПРАВАМ ЧЕЛОВЕКА И НАРОДОВ

Адилова Наталья Александровна

В 1998 году был принят Протокол к Африканской хартии о создании Африканского суда по правам человека (далее по тексту – Протокол), ратифицированный в 2004 году. [1]

В соответствии со ст. 34(б) предусматривающей прямые жалобы в Суд со стороны индивидов могут быть приняты только в том случае, если государство- участник сделает специальное заявление о согласии с обязательной юрисдикцией Суда принимать такие жалобы от физических лиц. По смыслу ст. 28 Протокола постановления, которые выносит Африканский Суд по правам человека и народов являются окончательными и обжалованию не подлежат, Суд имеет право толковать свое собственное решение. Постановление Суда оглашается в открытом судебном заседании с уведомлением сторон, должны носить мотивированный характер. Если постановление Суда не может быть принято в целом или в части на основе единогласного решения судей, то любой судья имеет право представить свое особое мнение или возражение.

Комиссия выполняет двойную функцию: во-первых, функцию поощрения прав человека и народов и, во-вторых, функцию защиты этих прав (статья 30), в том числе она имеет право на получение сообщений от государств и из других источников.

В отношении функции Комиссии обеспечивать защиту прав человека и народов в соответствии с положениями Хартии (п.2 ст.45) Комиссия уполномочена, не только получать сообщения от государств и из других источников, но и «давать толкование всех положений Хартии по просьбе государства-участника, любого учреждения Организации африканского единства или африканской организации, признаваемой ОАЕ (п.3 ст. 45).

В Хартии не указано, правомочна ли Комиссия рассматривать жалобы отдельных лиц как таковых, в ней просто предусматривается, что перед каждой сессией Комиссии ее секретарь «составляет перечень сообщений», поступивших не от государств-участников, «и направляет их членам Комиссии, которые определяют какие сообщения, следует рассмотреть в Комиссии» (п. 1 ст. 55). Прежде чем комиссия рассмотрит дело, должны быть соблюдены определенные критерии.

В Хартии не предусмотрена четкая процедура рассмотрения этих периодических докладов, Африканская комиссия по правам человека и народов стала рассматривать эти доклады на открытых сессиях.[2]

Таким образом, Африканская система защиты прав человека отражает политическую реальность континента, а также исторические традиции африканских народов и ценности африканской цивилизации. Право обращения имеют не только граждане, но и международные организации и государства-участники. На данный момент система имеет потенциал развития, на основании принимаемых и ратифицированных государствами – участниками Протоколов к Хартии. На этом основании Африканская Хартия - наиболее универсальный региональный договор из трех региональных систем (европейской, азиатской и африканской). С развитием деятельности Суда будут приниматься акты, в которых будут конкретизированы процедуры и стадии их рассмотрения, установлен порядок периодических докладов Комиссии.

Список литературы

1. Протокол к Африканской хартии прав человека и народов об учреждении Африканского суда по правам человека и народов (принят 10.06.1998, вступил в силу 25.01.2004) [WWW-документ] . URL: <http://www.achpr.org/instruments/court-establishment/> (Дата обращения 06. 11 2013)
2. Важнейшие региональные документы по правам человека и механизмы их осуществления. С. 96.
3. (<http://www.ohchr.org/Documents/Publications/training9chapter3ru.pdf>)

ПОНЯТИЕ ДОГОВОРА АРЕНДЫ И ЕГО ОТГРАНИЧЕНИЯ ОТ СМЕЖНЫХ ДОГОВОРОВ

Адилова Наталья Александровна

Статья 606 Гражданского кодекса РФ гласит: «по договору аренды (имущественного найма) арендодатель (наймодатель) обязуется предоставить арендатору (нанимателю) имущество за плату во временное владение и пользование или во временное пользование. Плоды, продукция и доходы, полученные арендатором в результате использования арендованного имущества по договору, являются его собственностью».[1]

Договор аренды входит в группу договоров, регулирующих отношения по передаче имущества во временное пользование. В отличие от договоров по передаче имущества в собственность, договор аренды не влечет смены собственника, а, следовательно, в экономическом смысле он оформляет такие отношения товарообмена, при которых товаром выступает не вещь, а право пользования ею. Имущество по данному договору может передаваться арендатору только в пользование или в пользование и во владение одновременно. В первом случае арендатор не приобретает титула владельца арендованного имущества, а во втором он становится его законным владельцем со всеми вытекающими правовыми последствиями.

По мнению Осиповой Ю.: - «Передача имущества только в пользование возможна в том случае, если пользование осуществляется в таких условиях, которые позволяют арендодателю сохранять постоянный контроль над арендованным имуществом; например, пользование движимым имуществом осуществляется в его помещении».[2]

Садиков О. Н. выделяет такие характерные черты договора: - «Во - первых, это соглашение, на основе которого передается (предоставляется) определенное имущество лицом, правомочным распоряжаться им, во владение и пользование (или только пользование) другому лицу без перехода к последнему права собственности. Собственником имущества остается арендодатель. Во - вторых, аренда всегда носит временный характер и по окончании срока аренды имущество должно быть возвращено арендодателю. Исключение составляет выкуп арендатором взятого в наем имущества, но в этих случаях аренда прекращается, и на завершающем этапе отношения сторон переходят в сферу купли-продажи. В - третьих, договор аренды всегда возмездный: арендатор обязан платить за пользование имуществом (в отличие от безвозмездного договора ссуды)».[3] Договор аренды консенсуальный, т. е. устанавливающий между сторонами обязательственные отношения с момента достижения ими соглашения (оформления договора), в отличие от договора займа, который относится к реальным и считается заключенным с момента передачи денег или иных вещей заемщику.

Употребление в законодательстве в одних случаях термина "аренда", в других - "имущественный наем" (прокат) связано не столько с различиями отдельных видов таких договоров, сколько со сложившейся практикой их наименования в определенных сферах. Отличие аренды и найма проводится в отношении жилых помещений. При предоставлении жилого помещения гражданину для проживания в нем между сторонами заключается договор найма жилого помещения, который выделен в самостоятельный вид и регулируется нормами гл. 35 Гражданского кодекса Российской Федерации (далее по тексту - ГК РФ).

Осипова Ю. отмечает: - «Сама аренда дает возможность удовлетворять потребности граждан и юридических лиц, нуждающихся во временном пользовании определенными вещами, и в то же

время обеспечивает собственнику имущества, не использующему его в данный период, получение дохода в виде арендной платы. Это выгодно для обеих сторон».[4]

Например, в постановлении от 06. 04. 2006 №Ф08-1298/2006 ФАС Северо-Кавказского округа разъяснил, что поскольку истец владел спорными земельными участками без какого-либо правового титула, у него не могло возникнуть право собственности на урожай.[5]

А в постановлении ФАС Северо-Кавказского округа от 16. 08. 2006 №Ф08-3377/2006 суд не принял ссылки на договор аренды и ст. 136, 218 ГК РФ в обоснование правомерности требований о неосновательном обогащении, и в связи с неопределенностью объекта аренды указанный договор признан судом незаключенным (п. 3. ст. 607 ГК РФ), не порождающим правовых последствий для его сторон.[6]

Таким образом, договор аренды – соглашение, где одна сторона (арендодатель) обязуется передать имущество другой стороне (арендатору) за плату во временное владение и пользование или во временное пользование. Договор является консенсуальным, возмездным, характеризуется временным характером. Часть 2 ст. 606 ГК РФ устанавливает правило, которое имеет общеобязательный характер и не может быть изменено договором. Иными словами, стороны в договоре аренды не могут предусмотреть, что плоды (продукция, доходы), полученные арендатором в результате использования арендуемого имущества, принадлежат арендодателю. Если все-таки данное условие будет включено в договор, то оно является недействительным (ст. 168 и 180 ГК РФ).[7]

Список литературы

1. Гражданский кодекс РФ (вторая часть). Новосибирск: Норматика, 2014. 198с.
2. Осипова Ю. Гражданско-правовая природа аренды// Право и жизнь. 2006. №11. С. 43-44.
3. Гражданское право России. Обязательное право: Курс лекций/ под ред. О. Н. Садикова. – М.: «Юрист»; 2008. С. 98-100.
4. Осипова Ю. Гражданско-правовая природа аренды// Право и жизнь. 2006. №11. С. 43-44.
5. Постановление Федерального Арбитражного Суда Северо-Кавказского округа от 06. 04. 2006 №Ф08-1298/2006. [WWW - документ]. URL: <http://www.resheniya-sudov.ru/2005-2006/95868/> (Дата обращения 06.03.2014)
6. Постановление Федерального Арбитражного Суда Северо-Кавказского округа от 16. 08. 2006 №Ф08-3377/2006. [WWW - документ]. URL: <http://delo.yuga.ru/pravo/kparbit/?id=2825> (Дата обращения 06.03.2014)
7. Лермонтов Ю. М. «Об особенностях заключения и исполнения договора аренды. Что нужно знать контрагентам»// Бухгалтер и закон. 2008. №6. С. 21.

ПРОЦЕССУАЛЬНОЕ СОТРУДНИЧЕСТВО СУДА И ЛИЦ, УЧАСТВУЮЩИХ В ДЕЛЕ В ГРАЖДАНСКОМ СУДОПРОИЗВОДСТВЕ

Адилова Наталья Александровна

В гражданском процессе круг лиц, участвующих в деле, не совпадает с кругом участников процесса (участников судопроизводства)[1].

К лицам, участвующим в деле, гражданское процессуальное законодательство России относит стороны, третьих лиц, прокурора, государственные органы, органы местного самоуправления, организации, отдельных граждан, обращающихся в суд за защитой прав, свобод и охраняемых законом интересов других лиц или вступающих в процесс с целью дачи заключения по основаниям, предусмотренным ст. 4, 46 и 47 ГПК, заявителей, заинтересованных лиц по делам особого производства и по делам, возникающим из публичных правоотношений (ст. 34 ГПК).

В гражданском процессе, кроме того, могут участвовать свидетели, эксперты, специалисты, переводчики, судебные представители. Все они и лица, участвующие в деле, а также суд являются участниками гражданского процесса. Таким образом, понятие «участники гражданского процесса» намного шире, нежели понятие «лица, участвующие в деле».

Необходимо отметить, что понятие «лица, участвующие в деле» в действующем гражданском процессуальном законодательстве не раскрывается. Вместе с тем, сопоставляя лиц, участвующих в деле, с остальными участниками процесса и анализируя в частности ст. 3 и 4 ГПК, следует прийти к выводу о том, что критерием отнесения кого-либо из участников процесса к лицам, участвующим в деле, является юридическая заинтересованность в исходе дела.

Так, в ч. 1 ст. 3 ГПК закреплено правило, согласно которому всякое заинтересованное лицо вправе в порядке, установленном законодательством о гражданском судопроизводстве, обратиться в суд за защитой нарушенных или оспариваемых прав, свобод или законных интересов.

Далее в ст. 4 ГПК дается перечень этих заинтересованных лиц и организаций, по заявлению которых суд возбуждает гражданское дело. При этом по отношению к тому из обращающихся в суд, кто просит о защите своих прав, свобод и законных интересов (ч. 1 ст. 4 ГПК), понятие «заинтересованный» не употребляется.

Такая редакция ст. 3 и 4 ГПК означает, что законодатель признает заинтересованными лицами как тех, кто защищает в процессе свои права, свободы и законные интересы, так и тех, кто выступает от своего имени в защиту прав, свобод и законных интересов другого лица, неопределенного круга лиц или в защиту интересов Российской Федерации, муниципальных образований и имеет к исходу дела иной (публичный) интерес.

Поэтому, учитывая различный характер заинтересованности лиц, по заявлению которых суд вправе возбуждать гражданские дела, принято говорить о личной, субъективной заинтересованности (для лиц, защищающих свои права, свободы и законные интересы) и о государственной, общественной заинтересованности (для лиц, защищающих в силу закона «чужие» права и законные интересы)[2].

К группе субъективно (лично) заинтересованных в деле лиц относятся: стороны, третьи лица, заявители, жалобщики, заинтересованные лица по делам, возникающим из публичных правоотношений, и по делам особого производства.

Государственная и общественная заинтересованность в деле служит основанием для участия в гражданском судопроизводстве прокурора, других органов и лиц, указанных в ст. 46, 47, 273, 284, 288, 290, 304, 311 ГПК.

Немаловажную роль в определении правового положения участника процесса играет цель его участия, зависящая от наличия или отсутствия юридического интереса к делу. В гражданском процессе под юридическим интересом к делу (юридической заинтересованностью в деле) необходимо понимать основанный на законе ожидаемый правовой результат, который должен наступить для заинтересованного лица в связи с рассмотрением и разрешением конкретного дела.

Однако при этом необходимо иметь в виду, что юридический интерес к делу — это не только ожидание определенного правового результата от судебного процесса, но также и субъективная направленность, т. е. определенный мотив, который заставляет заинтересованное лицо добиваться в суде принятия решения определенного содержания. Из этого следует, что юридический интерес является необходимым условием участия определенного лица в гражданском процессе.

Вместе с тем от юридической заинтересованности в исходе дела необходимо отличать фактическую заинтересованность, которая может быть основана на отношениях подчиненности, родства или дружбы. Однако необходимо при этом иметь в виду, что наличие фактического интереса у разных лиц, участвующих в деле, не всегда влечет одинаковые правовые последствия.

Например, стороны, третьи лица, заявители и заинтересованные лица, участвующие в делах особого производства, могут быть и фактически заинтересованы в исходе дела.

Для прокурора фактическая заинтересованность в исходе дела исключает возможность его участия в гражданском процессе (ст. 18 ГПК).

Юридическая заинтересованность (юридический интерес) лица, участвующего в деле, порождает для него определенный процессуальный интерес, то есть тот положительный результат рассмотрения и разрешения дела, наступления которого ожидает и добивается участник судопроизводства.

Например, для истца процессуальный интерес заключается в ожидании судебного решения об удовлетворении иска, для ответчика — в ожидании решения об отказе в иске, для прокурора — в ожидании законного и обоснованного судебного решения и т. д.

Поэтому различие процессуальных интересов лиц, участвующих в деле, всегда будет зависеть от характера связи с предметом судебной защиты и от тех предусмотренных законом задач, для достижения которых то или иное лицо, участвующее в деле, принимает участие в гражданском судопроизводстве.

Следовательно, любое лицо, участвующее в деле, будучи юридически заинтересованным в исходе дела, соответственно имеет в силу этого и определенный процессуальный интерес к судопроизводству.

Вместе с тем необходимо отметить, что юридический интерес, являющийся основанием для вынесения судом решения, которое может повлиять на субъективные права и обязанности лица, участвующего в деле, или же служит удовлетворению публичного интереса, и процессуальный интерес не тождественны по содержанию.

Так, среди субъектов гражданских процессуальных правоотношений имеются такие, которые, участвуя в гражданском судопроизводстве, ожидают и добиваются наступления определенного результата разрешения дела, т. е. имеют определенный процессуальный интерес, который не основан на материальном правоотношении.

К таким участникам процесса относятся судебные представители, выступающие от имени и в интересах сторон, третьих лиц или лиц, участвующих в неисковых делах.

Правовым основанием участия в гражданском процессе судебного представителя может быть договор поручения, трудовой контракт и т. д. Юридический интерес к процессу у судебного представителя носит чисто процессуальный характер и не связан с материально-правовым отношением, составляющим предмет судебного разбирательства.

Например, несмотря на то, что представитель относительно процессуально самостоятелен в судебном процессе (например, в доказывании), в случае прекращения действия договора поручения у судебного представителя исчезает соответственно интерес и к процессу, поскольку его действия зависимы от воли своего доверителя. Видимо, поэтому законодатель и не относит судебного представителя (в том числе и адвоката) к лицам, участвующим в деле (хотя это и не всегда бывает оправданно)[3].

Однако эта процессуальная особенность не относится к лицам, участвующим в деле, у которых материально-правовой и процессуальный интерес едины.

Таким образом, лицами, участвующими в деле, являются юридически заинтересованные в рассмотрении и разрешении дела участники гражданского процесса, выступающие от своего имени и наделенные правом совершать процессуальные действия, влияющие как на развитие, так и окончание судебного процесса.

Лицам, участвующим в деле, принадлежит широкий круг процессуальных прав, общие из которых закреплены в ст. 35 ГПК.

Список литературы

1. Власов А.А. Гражданское процессуальное право. М. 2004. С. 70.
2. Власов А.А. Гражданское процессуальное право. М. 2004. С. 71.
3. Власов А.А. Адвокат как субъект доказывания в гражданском и арбитражном процессе. М.: Юрлитинформ, 2000.

ПОНЯТИЕ УГОЛОВНОЙ ОТВЕТСТВЕННОСТИ

Адилова Наталья Александровна

Уголовная ответственность, наряду с гражданско-правовой, административно-правовой и дисциплинарной, является одним из видов юридической ответственности. Но и юридическая ответственность далеко не единственный вид ответственности, возникающей между людьми. Право, как известно, является лишь одним из регуляторов общественных отношений. Кроме него данные отношения регулируют также и нормы морали, религии, корпоративные нормы (нормы общественных организаций), обычаи, традиции и т. д. Следовательно, кроме юридической ответственности, существует ответственность моральная, религиозная, корпоративная и т.д. Все эти виды ответственности в целом составляют понятие социальной ответственности. Проблемы же социальной ответственности в целом изучаются не только и не столько юридической наукой, сколько философией и социологией. Следовательно, уголовная ответственность, как разновидность ответственности юридической и социальной, есть еще и категория философская и социологическая.

Практически любое правонарушение, а тем более преступление вызывает определенную реакцию (ответ) со стороны государства и общества.

Уголовная ответственность рассматривается в позитивном или перспективном аспекте, где ответственность понимается как чувство, внутренний стимул к надлежащему поведению. Кроме нее существует и ретроспективная ответственность, т.е. обязанность человека отвечать за совершенное им в прошлом деяние.

Следует отметить, что юридическая, а в частности, уголовная ответственность чаще всего рассматривается в ретроспективном смысле как обязанность нести ответственность за уже совершенное человеком правонарушение, однако уголовная ответственность, будучи категорией не только юридической, но и философской, не может не рассматриваться в двух известных философских аспектах. При этом, содержанием уголовной ответственности следует считать единство двух форм ее реализации. С одной стороны - это законопослушное поведение лица к требованиям, закрепленным в уголовном законе, а с другой — возможность принудительного воздействия со стороны общества и государства на лицо, нарушившее эти требования. Таким образом, следует представлять себе уголовную ответственность в обще социальном, философском понимании.

Ответственность, в том числе и уголовная, является собой двустороннее отношение: лица, совершившего преступление, государства в лице соответствующих органов. В теории уголовного права даются различные определения уголовной ответственности:

1. **Уголовная ответственность** есть следствие совершения преступления, и возникает она только с момента осуждения лица судом и вынесения обвинительного приговора (Ю.М. Ткачевский, В.Г. Смирнов, А.В. Кладков и др.).
2. **Уголовная ответственность** - это обязанность лица, совершившего преступление, претерпеть меры государственного принуждения. Такая обязанность возникает уже с самого момента совершения преступления (М.Д. Шаргородский, М.П. Карпушин и В.И. Курляндский).
3. **Уголовная ответственность** - это обязанность лица, совершившего преступление, подвергнуться мерам уголовно-процессуального воздействия, а затем и понести наказание, назначенное судом. Такая обязанность возникает с момента привлечения лица в качестве обвиняемого в уголовном процессе в порядке, предусмотренном УПК РФ.(Я.М. Брайнин).
4. **Уголовная ответственность** – это порицание (осуждение) лица за совершенное им

преступление (Прохоров В.С., Ретюнских И.С., Санталов А.И.).

5. **Уголовную ответственность** следует определять как уголовное правоотношение (Фролов Е.А.) либо как совокупность уголовного и других правоотношений (Стручков Н.А.).
6. **Уголовная ответственность** есть реализация норм уголовного закона, прав и обязанностей, образовавшихся вследствие возникновения уголовного правоотношений (Загородников Н.И., Келина С.Г.)

Безусловно, приведенные мнения имеют право на существование. Попытка определить, какая же из указанных точек зрения наиболее правильная, невозможна без рассмотрения вопроса об уголовно-правовых и уголовно-процессуальных отношениях.

Таким образом, уголовная ответственность определяется как правоотношения, возникающие с момента совершения преступления, в рамках которых и на основании закона уполномоченный на это государственный орган порицает (осуждает) преступное деяние, человека, его совершившего, ограничивает его правовой статус и возлагает на него обязанность вынужденно претерпеть лишения личного или имущественного характера исключительно с целью восстановления нарушенных законных прав потерпевшего и положительной ресоциализации сознания и поведения преступника [1]. В связи с этим выделяются несколько основных точек зрения в понимании уголовной ответственности.

1. Уголовная ответственность понимается как обязанность лица, совершившего преступление, претерпеть наказание, заключающееся в лишениях личного или имущественного характера, порицающее его за совершенное преступление. Эта точка зрения изложена во многих учебных и научных работах [2].
2. Под уголовной ответственностью понимается само предусмотренное уголовным законом государственно-принудительное воздействие, которое применяется по приговору суда к лицу, совершившему преступление, - осуждение его, а также назначение ему наказания, влекущего за собой судимость [3].
3. Под уголовной ответственностью понимается урегулированное уголовным законом отношение между лицом, совершившим преступление, и государством в лице правоохранительных органов, т.е. все уголовно - правовое отношение в целом .

Так, И.Я. Козаченко считает, что «уголовная ответственность - это возникающее с момента совершения преступления правоотношение, в пределах которого государство правомочно ограничивать правовой статус лица, совершившего преступление, с целью его исправления и перевоспитания, общего и специального предупреждения, а виновный обязан при наличии возможности претерпеть лишения личного, имущественного или иного характера, вытекающие из осуждения его от имени государства и применения к нему в необходимых случаях только предусмотренного уголовным законом наказания за совершенное преступление» [4].

Весьма сходную позицию излагает и редакционная коллегия (профессора Б.В. Здравомыслов, Ю.А. Красиков, А.И. Рарог) в учебнике «Уголовное право» [5].

Итак, уголовная ответственность устанавливается нормами УК РФ, которые указывают, какие общественно опасные деяния объявляются преступлениями, дают их исчерпывающий перечень в Особенной части УК РФ, предусматривают наказания за их совершение.

Список литературы

1. Козаченко И. Я. Уголовное право. Общая часть. Учебник для вузов/ Под ред. И. Я. Козаченко, З. А. Незнамова – М.: ИНФРА – М – НОРМА, 1997. – 503 с.

2. Марцев А. И. Уголовная ответственность как средство предупреждения преступлений/ А. И. Марцев. – Омск, 1980 г. – 345 с.
3. Наумов А. В. Российское уголовное право. Общая часть/ А. В. Наумов. Курс лекций. – М.: 1996 г. – 234 с.
4. Борбак А. В., Завидов Б. Д. состав преступления как основание уголовной ответственности. Система Консультант Плюс 2005 г.
5. Детков М. Г. Уголовно-исполнительное право России. М. Г. Детков/ Изд. Риор, 2007 г. – 160 с.

РЕФОРМЫ ЮРИДИЧЕСКОГО ОБРАЗОВАНИЯ В РЕСПУБЛИКИ УЗБЕКИСТАН

Мухитдинова Фируза Абдурашидовна

Демократические реформы проводимые в Республики Узбекистан осуществленной за истекший период работы также по реформированию судебной-правовой системы свидетельствуют о том, что без обеспечения дальнейшего повышения роли судебных органов в государственном управлении, усилению их полномочий, независимости и самостоятельности нельзя добиться успеха в политическом и экономическом обновлении и модернизации страны.

Хотелось бы подчеркнуть, что в республике реализуется комплекс организационно-правовые меры, направленные на последовательное укрепление судебной власти, обеспечение независимости и самостоятельности судов. Создана основанная на современных демократических принципах система подбора и расстановки судебных кадров, важную роль в которой играет действующая на общественных началах Высшая квалификационная комиссия при Президенте Республики Узбекистан по отбору и рекомендации кандидатов на должности судей. Создан специально уполномоченный орган при Министерстве юстиции Республики Узбекистан – Департамент по исполнению судебных решений, материально-техническому и финансовому обеспечению деятельности судов, что в значительной мере освободило суды от несвойственных им функций, позволило сосредоточиться на выполнении ими основной задачи – осуществлении правосудия. Проведена специализация судов общей юрисдикции, созданы суды по гражданским и уголовным делам, что способствовало повышению эффективности их деятельности по квалифицированному рассмотрению уголовных, гражданских дел, надежной защите прав и свобод человека.

Как уже говорили о том что, историческим этапом в реформировании судебной-правовой реформы ознаменовала Концепция дальнейшего углубления демократических реформ и формирования гражданского общества в стране, выдвинутая главой государства 12 ноября 2010 года на совместном заседании обеих палат парламента и рассчитанная на долгосрочную перспективу. При этом особое внимание уделяется и усилению необходимых правовых и социальных гарантий для независимого судопроизводства и защиты социального статуса работников судебных органов.

В то же время масштабные задачи, которые стоят в области модернизации всей системы политических, экономических, государственно-правовых отношений, формирования гражданского общества, защиты прав и свобод человека ставят на повестку дня вопрос дальнейшей демократизации судебной-правовой системы.

По этому особое внимание уделяется реформу юридического образования в Узбекистане. Как нам известно, что непрерывное образование является основой системы подготовки кадров, приоритетной сферой, обеспечивающей социально-экономическое развитие Республики Узбекистан, удовлетворяющей экономические, социальные, научно-технические и культурные потребности личности, общества и государства. Принципы функционирования непрерывного образования включает в себе :

— приоритетность образования - первоочередной характер его развития, престижность знания, образованности и высокого интеллекта; демократизация образования - расширение самостоятельности учебных заведений в выборе методов обучения и воспитания, переход к

государственно-общественной системе управления образованием; гуманизацию образования - раскрытие способностей человека и удовлетворение его разнообразных образовательных потребностей, обеспечение приоритетности национальных и общечеловеческих ценностей, гармонизации отношений личности, общества и окружающей среды;

- гуманитаризацию образования - формирование у обучающихся эстетически богатого мировоззрения, высокой духовности, культуры и творческого мышления;
- национальная направленность образования, заключающаяся в его органичном единстве с национальной историей, народными традициями и обычаями, сохранении и обогащении культуры народов Узбекистана, признании образования важнейшим инструментом национального развития, уважения к истории и культуре других народов;
- неразрывность обучения и воспитания, направленность этого процесса на формирование всесторонне развитой личности;
- выявление одаренной молодежи, создание условий для последовательного получения фундаментальных и специальных знаний на самом высоком уровне образования. И это касается юридического образованию.

Важную роль в этой сфере сыграло ПОСТАНОВЛЕНИЕ ПРЕЗИДЕНТА РЕСПУБЛИКИ УЗБЕКИСТАН № ПП-1990 от 28 июня 2013 г., « О МЕРАХ ПО ДАЛЬНЕЙШЕМУ СОВЕРШЕНСТВОВАНИЮ СИСТЕМЫ ПОДГОТОВКИ ЮРИДИЧЕСКИХ КАДРОВ» где гласит о том что, в целях дальнейшего совершенствования системы подготовки высококвалифицированных юридических кадров, отвечающих высоким требованиям проводимых в стране демократических и правовых реформ, формирования гражданского общества и современным международным стандартам:

Преобразовать Ташкентский государственный юридический институт в Ташкентский государственный юридический университет (далее — ТГЮУ).

Определить ТГЮУ государственным базовым высшим образовательным и научно-методическим учреждением по подготовке, переподготовке юридических кадров по специальности «юриспруденция».

Основными задачами и направлениями деятельности ТГЮУ определить:

- подготовку бакалавров, магистров на основе программ и учебных планов, обеспечивающих фундаментальную базовую, а также практическую профессиональную подготовку студентов в сфере государственного права и управления, уголовного права и процесса, гражданского права и процесса, предпринимательского права (бизнес-право), международного, международного коммерческого (частного) права и по другим приоритетным направлениям юридического образования;
- организацию учебного процесса на основе современных форм и методов обучения, педагогических, информационно-коммуникационных, инновационных технологий, направленных на обеспечение тесной связи теоретической подготовки с правоприменительной деятельностью, формирование у студентов аналитического мышления, умения самостоятельно приобретать и использовать новые знания;
- проведение комплексных научных исследований по актуальным правовым проблемам государственного строительства и управления, модернизации судебно-правовой системы, развития правовых основ углубления рыночных реформ, изучение международного опыта в этой сфере; обеспечение эффективного внедрения результатов научных разработок в правоприменительную практику, учебный процесс;
- переподготовку и повышение квалификации педагогических кадров, преподающих правовые дисциплины в средних специальных, профессиональных, а также высших юридических образовательных учреждениях страны, создание для них, отвечающих

- современным требованиям и стандартам, учебной литературы, учебно-методических материалов;
- создание эффективной системы духовно-нравственного воспитания, повышения правовой, политической культуры и правосознания студентов, формирование и развитие у них патриотических, высоких морально-нравственных качеств;
 - укомплектование учебных и научных подразделений Университета высококвалифицированными научными, педагогическими кадрами, владеющими современными формами и методами обучения, практическим опытом работы в правоохранительных и судебных органах, юридических подразделениях органов государственной власти и управления, создание эффективной системы повышения их квалификации; привлечение на контрактной основе для организации и проведения учебной, научно-методической работы высококвалифицированных специалистов ведущих образовательных, исследовательских учреждений зарубежных стран.

Также указаны перечень профильных специальностей по подготовке бакалавров в Ташкентском государственном юридическом университете

1. Государственно-правовая деятельность;
2. Гражданско-правовая деятельность;
3. Уголовно-правовая деятельность;
4. Международно-правовая деятельность;
5. Предпринимательско-правовая деятельность

В заключении хочу отметить что, в нашей стране по инициативе Президента Ислама Каримова последовательно осуществляются исторически значимые реформы по образованию, и по формированию независимой судебной власти, демократизации и либерализации судебно-правовой системы, повышению эффективности и качества правосудия. В их основе такие благородные цели, как сохранение в обществе мира и спокойствия, защита прав, свобод и законных интересов граждан.

АДМИНИСТРАТИВНОЕ ВЫДВОРЕНИЕ

Асяева Маргарита Викторовна

Привлечение к работе иностранного гражданина может обернуться не только экономией по заработной плате, но и неприятными последствиями для работника в виде административного выдворения.

Понятие «административное выдворение» содержится в Кодексе Российской Федерации об административных правонарушениях [1] (далее – КоАП РФ). Согласно статье 3.10 указанного кодекса административное выдворение за пределы Российской Федерации иностранных граждан или лиц без гражданства заключается в принудительном и контролируемом перемещении указанных граждан и лиц через Государственную границу Российской Федерации за пределы Российской Федерации, а в случаях, предусмотренных законодательством Российской Федерации, - в контролируемом самостоятельном выезде иностранных граждан и лиц без гражданства из Российской Федерации.

Исходя из смысла данной статьи административное выдворение за пределы Российской Федерации как мера административного наказания устанавливается в отношении иностранных граждан или лиц без гражданства.

Административное выдворение следует отличать от депортации. Согласно Федеральному закону от 25.06.2002 г. № 115-ФЗ «О правовом положении иностранных граждан в Российской Федерации» [2] (далее – Федеральный закон № 115-ФЗ) депортация – это принудительная высылка иностранного гражданина из Российской Федерации в случае утраты или прекращения законных оснований для его дальнейшего пребывания (проживания) в Российской Федерации. Кроме того, решение о депортации не является мерой административной ответственности и исполняется только в принудительном порядке. Таким образом, административное выдворение и депортацию нельзя назвать синонимами.

Не применяется административное выдворение к военнослужащим.

Кроме того, выдворение как административная мера не применяется к лицам, у которых родственники проживают в Российской Федерации. Европейский суд по правам человека неоднократно отмечал, что хотя право иностранца на въезд или проживание в какой-либо стране как таковое Римской Конвенцией о защите прав человека и основных свобод 1950 года не гарантируется, высылка такого лица из страны, в которой проживают члены его семьи, может нарушать право на уважение семейной жизни, гарантированное п. 1 ст. 8 указанной Конвенции [3].

Нарушения, за которые предусмотрено административное выдворение, определены в КоАП РФ. К таким нарушениям относятся:

- незаконное осуществление иностранным гражданином или лицом без гражданства трудовой деятельности в РФ (ст. 18.10 КоАП РФ);
- нарушение иммиграционных правил, таких как уклонение от прохождения иммиграционного контроля, медицинского освидетельствования, идентификации личности и др. (ст. 18.11 КоАП РФ);
- несоблюдение ограничений на осуществление отдельных видов деятельности (ст. 18.17 КоАП РФ);
- предоставление при осуществлении миграционного учета ложных сведений либо

подложных документов (ст. 19.27 КоАП РФ).

С августа 2013 г. в Российской Федерации ужесточены меры иммиграционного контроля и в соответствии со ст. 18.8 КоАП РФ (предусматривает основания для административного выдворения иностранного гражданина) нарушение иностранным гражданином миграционного законодательства РФ (отсутствие регистрации по месту пребывания, осуществление трудовой деятельности без разрешительных документов, даже нарушение сроков пребывания в РФ на один день) – уже является основанием для того, чтобы суд назначил такое наказание, как выдворение иностранных граждан из Российской Федерации (выдворение мигрантов, выдворение иностранцев). Более того, согласно действующему законодательству административное выдворение является безальтернативным видом наказания за нарушение миграционного законодательства [1].

Вместе с тем, с 01 января 2011 года вступил в силу Федеральный закон от 28.12.2010 № 417-ФЗ «О внесении изменений в отдельные законодательные акты Российской Федерации по вопросу административного выдворения за пределы Российской Федерации иностранных граждан и лиц без гражданства, совершивших правонарушения, связанные с незаконным оборотом наркотических средств, психотропных веществ и их прекурсоров» [4], согласно которому из Российской Федерации будет осуществляться административное выдворение иностранных граждан и лиц без гражданства, совершивших преступление или административное правонарушение, связанное с незаконным оборотом наркотиков и может быть не разрешен въезд в Россию, а совершившие преступление или административное правонарушение лица подлежат административному выдворению.

С 1 января 2012 года административное выдворение за пределы Российской Федерации иностранных граждан или лиц без гражданства имеет две формы:

- принудительное и контролируемое перемещение указанных граждан и лиц через Государственную границу Российской Федерации за пределы Российской Федерации;
- контролируемый самостоятельный выезд иностранных граждан и лиц без гражданства из Российской Федерации.

Как указано в ч. 7 ст. 32.10 КоАП РФ контроль за исполнением иностранным гражданином или лицом без гражданства постановления о его административном выдворении за пределы Российской Федерации в форме контролируемого самостоятельного выезда из Российской Федерации осуществляет федеральный орган исполнительной власти, уполномоченный на осуществление функций по контролю и надзору в сфере миграции.

Но не всеми иностранными гражданами, в отношении которых вынесено постановление о самостоятельном выезде с территории РФ, добровольно исполняется такой выезд. Так, например, в Абаканский городской суд поступил протокол в отношении Алиева Р.Р., из которого следует, что в ноябре 2012 года он был выявлен сотрудниками УМВД России по городу Абакану, без документов, удостоверяющих личность. Алиев Р.Р. был помещен в СПАА УМВД России по городу Абакану для содержания до установления личности и выяснения обстоятельств административного правонарушения. В ходе проверки установлено, что Алиев Р.Р. был привлечен судом к административной ответственности в соответствии с ч. 1 ст. 18.8 КоАП РФ и ему было назначено наказание в виде административного штрафа с административным выдворением из Российской Федерации путем самостоятельного выезда с территории Российской Федерации. Постановление вступило в силу в августе 2012 года. Однако, в Алиев Р.Р. с территории РФ не выехал, т.е. с августа 2012 года Алиев Р.Р. уклоняется от исполнения административного наказания в виде административного выдворения за пределы Российской Федерации в форме контролируемого самостоятельного выезда из Российской Федерации. В связи с этим абаканским городским судом было вынесено постановление о принудительном

выдворении Алиева Р.Р. за пределы РФ [5].

Пунктом 10.1 ч. 3 ст. 68 Федерального закона от 02.10.2007 № 229-ФЗ (в ред. от 12.03.2014) «Об исполнительном производстве» [6] (далее – Федеральный закон № 229-ФЗ) принудительное выдворение за пределы Российской Федерации иностранных граждан или лиц без гражданства определено, как мера принудительного исполнения.

1 января 2012 года в России вступил в силу закон, согласно которому принудительным выдворением нелегальных мигрантов с территории страны будут заниматься не полицейские, а судебные приставы, но в случаях нарушения правил въезда – пограничными органами (п. 1 ст. 32.9 КоАП РФ).

Согласно ч. 3 ст. 23.1 КоАП РФ дела об административных правонарушениях, влекущих административное выдворение за пределы Российской Федерации рассматриваются районными судами.

Таким образом, судебный пристав возбуждает исполнительное производство по выдворению иностранных граждан и лиц без гражданства за пределы Российской Федерации только на основании постановления судьи.

Так, ч. 1 ст. 109.1 Федерального закона № 229-ФЗ указывает, что судебным приставом-исполнителем исполняется постановление судьи о принудительном выдворении за пределы Российской Федерации иностранного гражданина или лица без гражданства.

Согласно ст. 34 Федерального закона № 115-ФЗ иностранные граждане, подлежащие административному выдворению за пределы Российской Федерации, по решению суда содержатся в специально отведенных помещениях органов безопасности либо в специальных учреждениях до исполнения решения об административном выдворении за пределы Российской Федерации.

В соответствии со ст. 11 Федерального закона от 21.07.1997 № 118-ФЗ (ред. от 12.03.2014) «О судебных приставах» [7] судебный пристав по обеспечению установленного порядка деятельности судов (далее – судебный пристав по ОУПДС) обязан на основании постановления судьи о принудительном выдворении за пределы Российской Федерации иностранного гражданина или лица без гражданства и помещении указанного лица в специальное учреждение, обеспечить препровождение иностранных граждан или лиц без гражданства в указанные специальные учреждения.

Исполнение постановления судьи о принудительном выдворении за пределы Российской Федерации иностранного гражданина или лица без гражданства заключается в приобретении проездного документа для указанных лиц, препровождении до пункта пропуска через Государственную границу Российской Федерации и официальной передаче указанных лиц пограничным органам, что указано в п. 2 ст. 109.1 Федерального закона № 229-ФЗ.

Одновременно с постановлением судьи о принудительном выдворении за пределы Российской Федерации иностранного гражданина или лица без гражданства судебному приставу-исполнителю передаются имеющиеся документы для принудительного выдворения. Другие необходимые документы запрашиваются судебным приставом-исполнителем после возбуждения исполнительного производства у соответствующего территориального Управления Федеральной миграционной службы.

В течение 24 часов после получения постановления суда о выдворении судебный пристав-исполнитель должен вынести постановление о препровождении иностранного гражданина или

лица без гражданства до пункта пропуска через Государственную границу, которое утверждается старшим судебным приставом или его заместителем и передается для исполнения судебному приставу по ОУПДС.

Препровождение выдворяемого лица до пункта пропуска через Государственную границу Российской Федерации **является обязанностью судебного пристава по ОУПДС, она закреплена в ст. 11 Федерального закона № 118-ФЗ.**

Исполнение судебным приставом по ОУПДС постановления судебного пристава-исполнителя о препровождении производится путем препровождения иностранного гражданина или лица без гражданства до пункта пропуска через Государственную границу Российской Федерации и официальной передачи указанных лиц пограничным органам, о чем составляется двусторонний акт.

После поступления судебному приставу-исполнителю из пограничных органов акта о пересечении иностранным гражданином или лицом без гражданства Государственной границы Российской Федерации, судебный пристав-исполнитель выносит постановление об окончании исполнительного производства по основанию фактического исполнения требований, содержащихся в исполнительном документе. Указанное постановление в течение 24 часов направляется в суд, выдавший исполнительный документ, федеральный орган исполнительной власти, уполномоченный на осуществление функций по контролю и надзору в сфере миграции, и федеральный орган исполнительной власти, ведающий вопросами иностранных дел.

Согласно ст. 30 Федерального закона № 229-ФЗ по исполнительному документу о принудительном выдворении за пределы Российской Федерации иностранного гражданина или лица без гражданства судебным приставом-исполнителем не устанавливается срок для добровольного исполнения исполнительного документа.

Также, исполнение требований, содержащихся в исполнительном документе о принудительном выдворении, вышеуказанный Федеральный закон относит к случаям, не терпящим отлагательства, т.е. исполнение данного требования допускается в нерабочие дни, установленные законодательством РФ или иными нормативно-правовыми актами, а также в рабочие дни с 22 часов до 6 часов.

По моему мнению, передача полномочий по административному выдворению Службе судебных приставов – вполне логичное и обоснованное решение. Ведь, как известно, ФССП РФ – не только орган по обеспечению установленного порядка деятельности судов, но и орган принудительного исполнения, а выдворение – как раз и есть мера принудительного исполнения.

В заключение хотелось бы привести некоторые статистические данные.

Так, за 2012 год в Российской Федерации судебными приставами по ОУПДС препровождено в специальные учреждения около 16,8 тысяч иностранных граждан и лиц без гражданства, выдворено за пределы Российской Федерации около 15,9 тысяч лиц.

В Республике Хакасия всего в 2012 году судебными приставами по ОУПДС группы быстрого реагирования специализированного отдела оперативного дежурства препровождено по решению суда в специальное учреждение 17 лиц, подлежащих административному выдворению за пределы Российской Федерации, и 13 лиц препровождено до пунктов пропуска через Государственную границу Российской Федерации из них Узбекистан – 7; Таджикистан – 2; Кыргызстан – 1; КНР – 1; Азербайджан – 1; Украина – 1.

За 12 месяцев 2013 года судами республики Хакасия вынесено 556 судебных решений об административном выдворении иностранных гражданина за пределы Российской Федерации, из них 35 с помещением в СПАА ЦИАЗ УМВД России по г. Абакану. Вынесено 2 решения о депортации иностранных граждан за пределы Российской Федерации.

Список литературы

1. Кодекс Российской Федерации об административных правонарушениях // Российская газета, 2001. – 31 декабря. – № 256.
2. Федеральный закон от 25.06.2002 г. № 115-ФЗ «О правовом положении иностранных граждан в Российской Федерации» // Российская газета, 2002. – 31 июля. – № 140.
3. Конвенция о защите прав человека и основных свобод (Заключена в г. Риме 04.11.1950) (вместе с «Протоколом [№ 1]» (Подписан в г. Париже 20.03.1952), «Протоколом № 4 об обеспечении некоторых прав и свобод помимо тех, которые уже включены в Конвенцию и первый Протокол к ней» (Подписан в г. Страсбурге 16.09.1963), «Протоколом № 7» (Подписан в г. Страсбурге 22.11.1984) // Бюллетень международных договоров, 2001. – № 3.
4. Федеральный закон от 28.12.2010 № 417-ФЗ «О внесении изменений в отдельные законодательные акты Российской Федерации по вопросу административного выдворения за пределы Российской Федерации иностранных граждан и лиц без гражданства, совершивших правонарушения, связанные с незаконным оборотом наркотических средств, психотропных веществ и их прекурсоров» // Российская газета, 2010. – 31 декабря. – № 297.
5. Постановление Абаканского городского суда об административном правонарушении по делу № 5-553/2012 г. / <https://rospravosudie.com/court-abakanskij-gorodskoj-sud-respublika-xakasiya-s/act-107026080/>.
6. Федеральный закон от 02.10.2007 № 229-ФЗ (в ред. от 12.03.2014) «Об исполнительном производстве» // Российская газета, 2007. – 06 октября. – № 223.
7. Федеральный закон от 21.07.1997 № 118-ФЗ (ред. от 12.03.2014) «О судебных приставах» // Российская газета, 1997. – 05 августа. – № 149.

ОСОБЕННОСТИ ДОПРОСА НЕСОВЕРШЕННОЛЕТНЕГО

Асяева Маргарита Викторовна

Допрос является самым распространенным следственным действием, без допроса не обходится ни одно производство по уголовному делу. Допросу уделяется большое внимание в современной процессуальной и криминалистической литературе. А допросу несовершеннолетних уделяется внимание еще и в психологической литературе, так как несовершеннолетние, в силу своего возраста, обладают психологическими особенностями, отличными от взрослого человека.

Среди всех следственных действий допрос является наиболее психологизированным. Он напрямую связан с личностными особенностями допрашивающего и допрашиваемого, а также психическим взаимодействием между ними, что в совокупности влияет на характер допроса [1].

Допрос – это получение от допрашиваемого лица устных сведений (показаний), т.е. устной речевой информации об обстоятельствах и фактах, имеющих значение для разрешения уголовного дела [2, с. 244–245]. Цель допроса — получение от допрашиваемого лица сведений об обстоятельствах, подлежащих доказыванию по уголовному делу. Получение таких сведений осложняется, если в роли допрашиваемого выступает несовершеннолетний [1].

Правила производства допроса несовершеннолетних лиц закреплены в трех статьях Уголовно-процессуального кодекса Российской Федерации [3] (далее – УПК РФ):

- допрос несовершеннолетнего потерпевшего или свидетеля на стадии предварительного расследования (статья 191 УПК РФ);
- допрос несовершеннолетнего потерпевшего или свидетеля в суде (ст. 280 УПК РФ);
- допрос несовершеннолетнего подозреваемого, обвиняемого (ст. 425 УПК РФ).

В соответствии со ст. 424 УПК РФ вызов несовершеннолетнего подозреваемого, обвиняемого, не находящегося под стражей, к следователю, дознавателю или в суд производится через его законных представителей, а если несовершеннолетний содержится в специализированном учреждении для несовершеннолетних – через администрацию этого учреждения. Такое же положение содержится в ч. 4 ст. 188 УПК РФ: лицо, не достигшее шестнадцатилетнего возраста, вызывается на допрос через его законных представителей, либо через администрацию по месту его учебы или работы.

Если несовершеннолетний подсудимый не имеет родителей и проживает один или у лица, не назначенного надлежащим образом его опекуном или попечителем, в суд в качестве его законного представителя вызывается представитель органа опеки и попечительства.

Повестка должна адресоваться одному из законных представителей (родителю, опекуну, попечителю), администрации учреждения, в котором воспитывается несовершеннолетний. Следует учесть, что недопустимо вручать повестку непосредственно несовершеннолетнему.

Принимая решение об участии в допросе несовершеннолетнего его родителей или законных представителей, следует иметь в виду, что:

- во-первых, вызов указанных лиц на допрос нежелателен, если их роль неясна или не исключена возможность склонения ими допрашиваемого к ложным показаниям, либо;
- во-вторых, с особой осторожностью нужно подходить к вопросу об участии законных

представителей в допросе несовершеннолетней потерпевшей по делу о половом преступлении, т.к. это может усугубить и без того тяжелые переживания потерпевшей, что она вынуждена в присутствии родителей давать показания, в таком случае нужно выяснить мнение самой потерпевшей;

- в-третьих, вызывать законных представителей несовершеннолетнего следует лишь тогда, когда установление психологического контакта с допрашиваемым вызывает затруднения[4, с. 505].
- в-четвертых, следует учитывать, что их присутствие будет стеснять несовершеннолетнего; допрашиваемый в присутствии родителей испытывает неловкость, отвлекается от задаваемых вопросов или дает ответы в зависимости от реакции родителей.

По определению или постановлению суда законный представитель может быть отстранен от участия в судебном разбирательстве, если есть основания полагать, что его действия наносят ущерб интересам несовершеннолетнего подсудимого. В этом случае допускается другой законный представитель несовершеннолетнего подсудимого.

Постановление Пленума Верховного Суда РФ от 1 февраля 2011 г. №1 «О судебной практике применения законодательства, регламентирующего особенности уголовной ответственности и наказания несовершеннолетних» к действиям, наносящим ущерб интересам несовершеннолетнего подсудимого, относит невыполнение обязанностей, вытекающих из статуса законного представителя, в том числе по воспитанию несовершеннолетнего; либо уклонение от участия в деле в качестве законного представителя, а равно злоупотребление процессуальными и иными правами; отрицательное влияние на несовершеннолетнего; создание препятствий для выяснения обстоятельств, имеющих значение для дела»[5].

Так, по одному из дел суд обоснованно заменил законного представителя несовершеннолетней.

К. был признан судом виновным в том, что совершил действия сексуального характера в отношении своей малолетней дочери с использованием ее беспомощного состояния.

Законным представителем несовершеннолетней потерпевшей по данному делу была признана ее мать.

По смыслу закона, родители не вправе представлять интересы своих детей, если между интересами детей и родителей имеются противоречия и если родители используют свои полномочия во вред ребенку.

Судом по ходатайству государственного обвинителя мать потерпевшей обоснованно была отстранена от участия в деле в качестве законного представителя, и в качестве такового была допущена представитель органа опеки и попечительства администрации города, поскольку поведение и высказывания матери потерпевшей, которая стала утверждать, что она и дочь оговорили К. в совершении указанного преступления, с очевидностью свидетельствовали о том, что ее интересы противоречат интересам малолетней потерпевшей [6].

Ч. 1 ст. 191 и ч. 1 ст. 280 УПК РФ указывают, что допрос потерпевшего или свидетеля в возрасте до 14 лет проводится с участием педагога, а по статье 280 УПК РФ – педагога или психолога; а также по усмотрению следователя или суда педагог или психолог может присутствовать и при допросе несовершеннолетнего в возрасте от 14 до 18 лет. Кроме того, при допросе несовершеннолетнего вправе присутствовать его законный представитель.

Как отмечает Пикалов И.А. участие указанных специалистов преследует цель оказания необходимой помощи субъекту расследования или рассмотрения уголовного дела в

налаживании контакта с несовершеннолетним, а также оказания консультативных услуг по вопросам общения с несовершеннолетними и устранения возможности оказания на несовершеннолетнего незаконного психического воздействия со стороны должностного лица, расследующего либо рассматривающего дело [7].

В судебной практике немало случаев, когда осужденные подают в суд жалобы, в которых указывают среди прочих доводов, довод о том, что допрос несовершеннолетнего был проведен в нарушение закона – без законного представителя.

Так, в жалобе осужденных на приговор Кемеровского областного суда, в дополнениях к данной кассационной жалобе было указано, что несовершеннолетний свидетель Д. был допрошен в отсутствие законного представителя и педагога. На период допроса несовершеннолетнего свидетеля Д. ему было 17 лет. Суд данный довод не принял, указав, что согласно ч. 1 ст. 191 УПК РФ участие законного представителя и педагога при допросе несовершеннолетнего от 14 до 18 лет не является обязательным [8].

Ч. 3 ст. 425 УПК РФ содержит обязанность участия педагога или психолога при допросе несовершеннолетнего подозреваемого, обвиняемого, не достигшего 16 лет либо достигшего этого возраста, но страдающего психическим расстройством или отстающего в психическом развитии. Как указывает Пленум Верховного суда Российской Федерации в своем постановлении от 01 февраля 2011 года №1 показания такого подозреваемого, обвиняемого, подсудимого, полученные без участия педагога или психолога, в силу ч. 2 ст. 75 УПК РФ являются недопустимыми доказательствами [5].

Так, несоблюдение требований ст. 425 УПК РФ повлекло отмену приговора и направление уголовного дела на новое судебное разбирательство.

По приговору Сахалинского областного суда с участием присяжных заседателей Г., У. и К. были осуждены за убийство двух лиц, совершенное группой лиц, из хулиганских побуждений. Кроме того, К. осужден за кражу и покушение на кражу, совершенные группой лиц по предварительному сговору, с незаконным проникновением в помещение, хранилище.

В нарушение требований закона допрос подсудимого К., не достигшего на момент рассмотрения дела судом первой инстанции шестнадцатилетнего возраста, был проведен без участия педагога либо психолога.

Признавая приговор незаконным, Судебная коллегия в своем определении указала, что показания подсудимых в судебном заседании являются доказательствами, подлежащими оценке коллегией присяжных заседателей в совокупности с другими доказательствами. Таким образом, поскольку допрос несовершеннолетнего подсудимого К. был произведен в судебном заседании с участием присяжных заседателей с нарушением установленных уголовно-процессуальным законом требований, и его показания, полученные с нарушением уголовно-процессуального закона, в судебном заседании были представлены коллегией присяжных заседателей в качестве доказательства, имеются основания для отмены приговора [9].

В соответствии с п. 2 ч. 1 ст. 51, ч. 2 ст. 425 УПК РФ по уголовным делам о преступлениях, совершенных несовершеннолетними является обязательным участие защитника. Законный представитель несовершеннолетнего допускается к участию в деле в качестве защитника при отсутствии к тому препятствий, предусмотренных законом (ст. 72, ч. 2 ст. 428 УПК РФ и др.)

По общему правилу, установленному ст. 187 УПК РФ, допрос лиц, в том числе и несовершеннолетних потерпевших, свидетелей, должен производиться по месту производства предварительного следствия, а по усмотрению следователя – в месте их нахождения [1]. Мне

думается, что допрос малолетних лучше проводить в привычных им обстановках – школа, дом, дошкольное воспитательное учреждение, так как в привычном месте ему будет спокойнее, он будет более раскрепощен, чем, например, в кабинете следователя, в неизвестном ему месте. В кабинете следователя следует проводить допрос несовершеннолетнего в возрасте 14-16 лет, поскольку официальная обстановка подчеркивает важность происходящего и настраивает на дачу правдивых и полных показаний.

В соответствии с ч. 2 ст. 191 УПК РФ потерпевшие и свидетели в возрасте до шестнадцати лет не предупреждаются об ответственности за отказ от дачи показаний и за дачу заведомо ложных показаний, об этом также упоминается в ч. 5 ст. 280 УПК РФ. При разъяснении указанным потерпевшим и свидетелям их процессуальных прав, предусмотренных ст. ст. 42, 56 УПК РФ им лишь указывается на необходимость говорить правду. Также перед допросом несовершеннолетнего потерпевшего или свидетеля до шестнадцати лет в суде, председательствующий дополнительно обязан разъяснить им значение для уголовного дела полных и правдивых показаний.

В суде по ходатайству сторон или по инициативе суда допрос несовершеннолетнего может быть проведен в отсутствие подсудимого, в целях охраны прав несовершеннолетних.

Допрос несовершеннолетнего имеет некоторые особенности, обусловленные возрастом и нравственно – психологическими особенностями допрашиваемых.

Законом ограничивается время допроса несовершеннолетнего. Так, в соответствии с ч. 1 ст. 425 УПК РФ допрос несовершеннолетнего подозреваемого, обвиняемого не может продолжаться без перерыва более 2 часов, а в общей сложности более 4 часов в день. Это правило в силу ч. 6 указанной статьи распространяется также на несовершеннолетнего подсудимого. Полагаю, что и на несовершеннолетнего потерпевшего или свидетеля данное правило распространяется в той же мере.

Допрос несовершеннолетнего следует проводить как можно быстрее после восприятия им обстоятельств, связанных с событием преступления. Это обусловлено тем, что несовершеннолетний быстро забывает старые воспоминания, под влиянием новых впечатлений, тем более, если интересующее событие не имеет для него резкого эмоционального значения.

При подготовке к допросу несовершеннолетнего следователю, дознавателю следует получить сведения об уровне развития несовершеннолетнего, его интересах, привычках, а также о взаимоотношениях с лицом, в отношении которого будет проводиться допрос. Все это нужно для того, чтобы правильно построить алгоритм допроса, так, чтобы не нанести психических травм, так как несовершеннолетние очень уязвимы.

Также следует заранее обдумать план беседы, и сформулировать вопросы, которые предстоит задать несовершеннолетнему. Вопросы должны быть понятны, недвусмысленны, не должны быть наводящими.

В криминалистической литературе отмечается, что несовершеннолетние, в силу недостаточного уровня развития, ограниченности логического мышления, отсутствия жизненного опыта и профессиональных знаний, которые мешают им порой воспринять в целом картину того или иного события, не могут правильно воспроизвести на допросе запечатленную информацию. Однако зато они легко запоминают наиболее яркие моменты и детали происшедшего (например, номер автомашины, броские приметы преступника и т.п.) [2, с. 438].

В заключение хотелось бы отметить, что проведение допроса несовершеннолетнего сложно не только с точки зрения процессуальных особенностей, но и с точки зрения психологии. Ведь следователь (дознатель) в какой-то мере должен обладать профессиональными навыками психолога, чтобы с правильной стороны подойти к допросу несовершеннолетнего; установить психологический контакт с допрашиваемым, провести допрос так, чтобы у подростка не осталось каких-либо психологических травм, отрицательных эмоций, чтобы он не замкнулся в себе и не отказался давать показания. В конечном итоге учет следователем (дознателем) психологических особенностей несовершеннолетних при производстве допроса данной категории лиц способствует получению наиболее полных и достоверных сведений по существу расследуемого уголовного дела, помогает объективно оценить роль несовершеннолетнего в преступном деянии.

Список литературы

1. Дорофеева В.Ю. Особенности производства допроса несовершеннолетнего потерпевшего // Вопросы ювенальной юстиции, 2008. № 4 (18). (URL: <http://juvenjust.org/index.php?showtopic=968>)
2. Яблоков Н.П. Криминалистика: учебник. 2-е изд., перераб. и доп. М.: Юристъ, 2001. 781 с.
3. Уголовно-процессуальный кодекс Российской Федерации от 18 декабря 2001 г. № 174-ФЗ: принят Государственной Думой Федерального Собрания Российской Федерации 22 ноября 2001 г.: одобрен Советом Федерации Федерального Собрания Российской Федерации 05 декабря 2001 г.: введен Федеральным законом Российской Федерации от 18 декабря 2001 г. № 177-ФЗ: в ред. Федерального закона Российской Федерации от 03 февраля 2014 г. № 7-ФЗ // Российская газета. – 2001. – 22 декабря. – № 249.
4. Руководство по расследованию преступлений: научно-практическое пособие / отв. ред. А.В. Гриненко. – 2-е изд., пересмотр. и доп. – М.: НОРМА, 2008. – 768 с.
5. Постановление Пленума Верховного Суда Российской Федерации от 01.02.2011 №1 «О судебной практике применения законодательства, регламентирующего особенности уголовной ответственности и наказания несовершеннолетних // «Российская газета». – 2011. – 11 февраля. – № 29.
6. Обзор судебной практики Верховного Суда Российской Федерации за второй квартал 2013 года/ Электронный ресурс, URL: <http://ппвс.пф/2013/obzor-sudebnoy-praktiki-vs-rf/2013.11.20-vtoroy%20kvartal>, дата обращения – 15.04.2014.
7. Пикалов И.А. Уголовный процесс Российской Федерации (краткий курс): Учебное пособие, 2005. (URL: Allpravo.Ru).
8. Кассационное определение Верховного суда Российской Федерации от 04 августа 2010 года № 81-О10-85 / СПС Консультант Плюс, дата обращения – 15.04.2014.
9. Обзор кассационной практики Судебной коллегии по уголовным делам Верховного Суда Российской Федерации за первое полугодие 2010 года / Электронный ресурс, URL: <http://www.garant.ru/hotlaw/federal/283625/>, дата обращения – 15.04.2014.

«ПУБЛИЧНЫЙ ИНТЕРЕС», «ИНТЕРЕСЫ НЕОПРЕДЕЛЕННОГО КРУГА ЛИЦ» И «ГОСУДАРСТВЕННЫЕ ИНТЕРЕСЫ» КАК ОСНОВАНИЯ ОБРАЩЕНИЯ ПРОКУРОРА В СУД

Асяева Маргарита Викторовна

Обращение прокурора в суд с заявлением является одной из наиболее эффективных форм прокурорского реагирования при выявлении нарушений и применяется наряду с иными мерами прокурорского воздействия (протест, представление, предостережение).

Непосредственно участие прокурора в гражданском процессе регламентируется ст.ст. 35 ФЗ о прокуратуре, согласно которым прокурор в соответствии с процессуальным законодательством РФ вправе обратиться в суд с заявлением или вступить в дело на любой стадии процесса, если этого требует защита прав граждан и охраняемых законом интересов общества и государства.

Гражданским процессуальным законодательством (ст. 34 ГПК) прокурор отнесен к лицам, участвующим в деле, что связано с его юридической заинтересованностью в защите субъективных прав и охраняемых законом интересов граждан и организаций. Прокурор обеспечивает законность действий всех участников судопроизводства, правильность выносимых судом постановлений, устраняет всякие нарушения закона, оказывает помощь суду в осуществлении правосудия. Основная цель участия прокурора в гражданском судопроизводстве – защита прав, свобод и законных интересов граждан, а также законных интересов общества и государства.

В соответствии с ч. 1 ст. 45 ГПК РФ прокурор активно использует предоставленное ему право на обращение в суд с заявлением в защиту прав, свобод и законных интересов граждан, неопределенного круга лиц или интересов Российской Федерации, субъектов Российской Федерации, муниципальных образований.

Ст. 34 ГПК РФ относит прокурора к лицам, участвующим в деле и наделяет его всеми их признаками. Но в отличие от других лиц участвующих в деле, прокурор имеет только служебный процессуальный интерес.

Такой интерес может быть трех видов:

1. Интерес неопределенного круга лиц;
2. Публичный интерес;
3. Государственный интерес.

Прокурор в силу ч.1 ст. 45 ГПК РФ вправе обратиться в суд с заявлением в защиту неопределенного круга лиц.

Поскольку ГПК не содержит разъяснений, что следует понимать под "интересами неопределенного круга лиц", в теории права появились различные подходы к пониманию этого понятия, которые в значительной мере были сняты разъяснениями Верховного Суда РФ по конкретным гражданским делам. Стоит отметить, что ГПК говорит о защите прокурором не "публичных интересов", а именно "интересов неопределенного круга лиц".

Так, по мнению Е. Уксусовой, иски в защиту неопределенного круга лиц имеют особый предмет защиты - некие общие блага (ценности). Эта защита направлена на обеспечение правового, экономического, социального, экологического благополучия общества. Все, что выходит за пределы интересов конкретного лица, есть защита публичного интереса, в том числе и в случаях предъявления исков в интересах неопределенного круга лиц. М. Шакарян считала, что в случаях предъявления требований в защиту интересов неопределенного круга лиц иски предъявляются не в интересах конкретного субъекта (гражданина, организации), а в интересах значительного числа граждан, большой группы населения.

В соответствии с подходом Е. Артамоновой, иск прокурора в защиту неопределенного круга лиц характеризуется как иск, который позволяет осуществить защиту нарушенных прав не конкретного лица, а неперсонифицированного круга лиц, для которого характерна количественная неопределенность. Таким образом, защищается как публичный (общественный) интерес, так и частноправовой.

Следует также обратиться к практике Верховного Суда РФ, который неоднократно разъяснял, что понятия "значительное число граждан" и "неопределенный круг лиц" не равнозначны и прокурор вправе обратиться в суд с заявлением лишь в защиту неопределенного круга лиц. Под неопределенным кругом лиц понимается такой круг лиц, который невозможно индивидуализировать (определить), вовлечь в процесс в качестве истцов, указать в решении, а также решить вопрос о правах и обязанностях каждого из них при разрешении дела.

Зачастую термины "публичный интерес" и "интересы неопределенного круга лиц" соотносятся как материально-правовое и процессуально-правовое понятия. Если публичный интерес - понятие материального права, означающее, что то или иное действие, правоотношение лежат в сфере, не безразличной обществу, то правовой институт иска в защиту неопределенного круга лиц - понятие сугубо процессуально-правовое. Оно определяет только вид процессуального обращения и вид судопроизводства. Другими словами, оно означает лишь специфику процессуальной формы защиты.

Что же касается "интереса неопределенного круга лиц", то, по существу, он может вытекать и из норм публичного, и из норм частного права. Кроме того, как справедливо отмечает В.В. Ярков, "отсутствие частноправовых способов защиты больших групп лиц привело к тому, что данная проблема, как это обычно бывает в России, приобрела публичный характер... граждане были вынуждены апеллировать к государству, во-первых, в силу своего сложившегося менталитета, и, во-вторых, ввиду отсутствия частноправовых способов защиты их интересов, адекватно отвечающих характеру правонарушения и стимулирующих их на самостоятельное решение своих проблем через судебную систему". Это означает, что любая проблема, не решаемая посредством частноправового регулирования со стороны государства, со временем становится публично-правовой, которую можно охарактеризовать как "публичный интерес".

Само словосочетание "неопределенный круг лиц" обозначает, что подлежащее защите право (или интерес) не носит частного характера, что у него не может быть индивидуализирован субъект. Интерес не может быть частным без определенного его носителя, а значит - это общественный, публичный интерес. Неопределенность круга лиц отнюдь не обозначает, что это не одно, а много лиц.

Понятие «публичные интересы» введено в Гражданский процессуальный кодекс РФ, и суды обязаны руководствоваться указанной нормой. Правовая конструкция ст. 387 ГПК РФ определяет публичные интересы как охраняемые законом, соответственно публичным будет считаться интерес, нашедший свое отражение в действующем законодательстве.

Основы исследования и изучения категории "публичный интерес" в отечественном

правоведении заложены Ю. Тихомировым. Из определения, сформулированного Ю. Тихомировым, можно предположить, что государство становится выразителем публичного интереса, когда в своей деятельности выражает и соблюдает интересы всех своих граждан (общественные интересы) и признанный государством общественный интерес реализуется в нормах права. Защита публичного интереса, признанного государством и обеспеченного его правом, служит условием и гарантией существования и развития социальной общности.

Как свидетельствует судебная практика, прокуроры немало исков направляют на обеспечение охраны окружающей среды и природопользования, на обеспечение социальной защиты безработных, вынужденных переселенцев, беженцев, инвалидов, демобилизованных военнослужащих, безнадзорных, несовершеннолетних и других групп лиц, персонифицированный круг которых обозначить нередко весьма затруднительно. Зачастую в судах можно встретить иски прокуроров, направленные на понуждение уполномоченных органов обеспечить инвалидов техническими средствами реабилитации, а именно пандусами и поручнями для обеспечения беспрепятственного доступа инвалидов к объектам социальной инфраструктуры, иски, направленные на понуждение уполномоченных органов ликвидировать несанкционированную свалку либо обеспечить освещение улиц, ремонт дорог и др. Салахутдинова Г.И. приходит к выводу, что именно в таких случаях, посредством реализации своей специальной компетенции прокурор защищает именно публичный общественный интерес.

Таким образом, на мой взгляд, «интерес неопределенного круга лиц» является разновидностью «публичного интереса». Я считаю, что «публичный интерес» - это интерес общества, государства в целом, а «интерес неопределенного круга лиц» - это интерес какой-либо определенной группы, более конкретизированной.

В то же время, обращаясь к ч. 1 ст. 45 ГПК, указывающей на то, что прокурор вправе обратиться в суд с заявлением в защиту интересов РФ, субъектов Федерации, муниципальных образований, необходимо признать, что прокурору предоставлены широкие полномочия по судебной защите государственных и общественных интересов, и судебная практика свидетельствует, что такого рода заявления от прокуроров служат основаниями возбуждения соответствующих гражданских дел. Компетенция прокурора, как известно, определена Законом о прокуратуре. В силу его ст. 1 органы прокуратуры - это единая система, осуществляющая от имени государства надзор за исполнением законов, действующих на территории РФ. В связи с этим укрепление законности и защита государственных интересов признаны основной функцией органов прокуратуры. Согласно п. 1 ст. 21 Закона о прокуратуре предметом прокурорского надзора является соответствие законам правовых актов, издаваемых государственными органами и должностными лицами. По одному из дел, оказавшемуся в поле зрения, Верховный Суд РФ, указал, что обращение в суд с требованием о признании акта, противоречащего действующему федеральному законодательству, недействительным является одним из полномочий прокурора, осуществляемых в целях защиты государственных интересов <12>. Это вполне согласуется с положениями ч. 1 ст. 45 ГПК, где говорится о защите прокурором интересов РФ, субъектов РФ, муниципальных образований. Невзирая на отсутствие в ГПК термина "государственный интерес" применительно к прокурору как субъекту гражданских процессуальных отношений прокурор защищает именно интересы государства, поскольку государство, несомненно, заинтересовано в надлежащем функционировании всех органов власти, включая муниципальные образования.

Таким образом, прокурор в суде защищает еще и государственные интересы, что, конечно же, неоспоримо, поскольку прокурор - представитель государства, специально уполномоченный на защиту в том числе и его интересов.

СУДЕБНАЯ ЗАЩИТА ИГР И ПАРИ В РОССИЙСКОМ И ЗАРУБЕЖНОМ ЗАКОНОДАТЕЛЬСТВЕ

Асяева Маргарита Викторовна

Гражданский кодекс Российской Федерации [1] впервые в истории отечественного законодательства посвящает вопросам игр и пари главу 58 (ст. 1062, 1063). Законодатель подчеркнул, что проведение игр и пари, а также участие в них имеют определенное гражданско-правовое значение, т.е. порождают ряд субъективных гражданских прав и юридических обязанностей.

Согласно ст. 1063 ГК РФ, основаниями возникновения обязательств, возникающих из проведения игр и пари, является договор.

Согласно ст. 1063 ГК РФ организаторами игр могут выступать Российская Федерация, субъекты Российской Федерации, муниципальные образования, а также юридические лица, имеющие специальное разрешение (лицензию) для проведения игр и пари.

Участниками игр, пари являются физические лица.

Основными обязанности организатора по договору является проведение игр в срок и выплата победителю выигрыш в оговоренной форме и размере.

С момента заключения договора участник не несет каких-либо обязанностей, а обладает лишь правом требования выплаты ему выигрыша в случае положительного результата игры или пари.

Объективно при проведении игр отозвавшиеся лица являются слабой стороной из-за того, что участниками, как правило, выступают физические лица, а организаторами - государственные и муниципальные структуры, а также субъекты предпринимательской деятельности. В связи с этим законодатель установил следующее правило: возможность обращения за судебной защитой прав, нарушенных при проведении игр и пари, предоставлена только участникам в случаях, прямо предусмотренных ГК.

Так, судебной защите подлежат:

- требования лиц, принявших участие в играх или пари под влиянием обмана, насилия, угрозы или злонамеренного соглашения их представителя с организатором игр или пари (ч. 1 ст. 1062 ГК РФ);
- требования «отозвавшихся» выплаты выигрыша и возмещения убытков, причиненных нарушением договора в случае неисполнения организатором игр своих обязанностей по выплате выигрыша, в том числе по условиям размера, формы и срока выплаты (п. 5 ст. 1063 ГК РФ);
- требования «отозвавшихся» в случае отказа организатора игр от их проведения в установленный срок (отмена или перенос) (абз. 2 п. 3 ст. 1063 ГК РФ) [1].

Римское право оказало значительное влияние на последующее развитие института игр и пари в различных странах.

Гражданские кодексы большинства стран предусмотрели в различных формах недопустимость

обращаться в суд с требованиями, связанными с играми и пари.

Так, во Французском гражданском кодексе в главе "Об игре и пари" первая из трех ее статей (ст. 1965) предусматривает, что закон не предоставляет никакого иска о взыскании долга, который возник из игры, или о платеже пари. Правда, следующая за приведенной ст. 1966 устанавливает определенные из этого правила исключения. Имеется в виду, что на игры, требующие ловкости и физических упражнений (упражнение с оружием, бег, скачки и бега, игра в мяч и другие игры такого же рода), правила ст. 1965 не должны распространяться, если только суду не покажется чрезмерной истребуемая в конкретном случае сумма. Последняя статья все той же главы (ст. 1967) исключает право проигравшей стороны требовать обратно добровольно ею уплаченное, если только выигравшая сторона не допустила обман или мошенничество [2, с. 354].

В Германском гражданском уложении (ГГУ) разд. 19 кн. 2 "Обязательственное право" начинается с § 762. В нем содержатся два правила. Первое из них предусматривает, что из игры или пари обязательство не возникает, вследствие чего-то, что было предоставлено на основании игры либо пари, не может быть истребовано обратно. Второе правило распространяет первое и на случаи, когда будет достигнуто соглашение, по которому проигравшая сторона с целью исполнения возникшего долга из игры (пари) примет на себя соответствующее обязательство перед выигравшей стороной (тем самым такое соглашение оказывается лишенным правовой силы). Особо (§ 763) выделены "договоры о лотерее или розыгрыше". Соответственно, предусмотрено, что в виде исключения из § 762 договор о лотерее или розыгрыше все же должен исполняться, если только на проведение игры и пари было выдано государством разрешение [2, с. 368].

Швейцарский обязательственный закон (ШОЗ) содержит такую же общую норму, в силу которой из игры и пари требования не возникают (ст. 513). Эта же норма распространена на авансы и займы, заведомо предоставленные для целей игры или пари, а также на дифференцированные рынки и прочие срочные рынки, на которых обращаются товары или ценные бумаги, включенные в биржевую котировку, в случаях, когда этим рынкам были присущи свойства игры или пари [2, с. 447]. Сущность правовой природы отношений, возникающих из игр и пари, выражает ст. 514 ШОЗ, в соответствии с которой никто не может предъявить к исполнению признание долга или ордерный вексель, подписанные участником игры или пари, даже если он передал третьему лицу ценную бумагу, в которой зафиксировано его обязательство; при этом сохраняют свою силу права, предоставляемые ценными бумагами добросовестным третьим лицам; добровольные платежи производятся повторно только в случае, если правильному исполнению игры или пари воспрепятствовали обстоятельства непреодолимой силы, действия другой стороны или если эта сторона провинилась в совершении противоправных махинаций).

Статья 515 Швейцарского обязательственного закона дополнена в соответствии с Федеральным законом об азартных играх и игорных домах от 18 декабря 1998 г., в силу которого "из азартных игр в игорных домах возникает право требования в той степени, в какой эти игры проводились в игорном доме, имеющем лицензию, выданную компетентным государственным органом".

Гражданский кодекс Квебека (имеется в виду его ст. 2629) признает договоры игр и пари действительными лишь тогда, когда это прямо разрешено законом. В самом Кодексе названы в числе защищаемых правом упражнения и игры, которые требуют от участников только ловкости либо физической подготовки, при условии к тому же, что ставки не являются чрезмерными [2, с. 457]. Учитываются при этом сложившиеся обстоятельства, а также финансовое состояние участников (имеется в виду, естественно, что все это относится к проигравшей стороне).

Английское право, которое регулировало игры и пари, начиная еще с Законов 1710, 1835, 1845

и 1892 г., занимало и продолжает в основном занимать позицию, близкую к приведенным нормам законодательства большинства других стран. Как отмечал, в частности, Э. Дженкс, "все договоры, направленные на игру или пари, ничтожны и недействительны... Не допускается предъявление иска или присуждение по иску, направленному на взыскание денежной суммы или ценностей, выигранных по пари или ранее депонированных у третьего лица в ожидании события, служащего предметом пари". Считая соответствующие сделки (сделки об играх и пари) недействительными, английское право ограничивает их от сделок противоправных[2, с. 497].

Это дало основания судье в решении по одному из дел (*Hyams v. Stuart King*) указать применительно к пари: "Договор пари не противоправен оттого, что заключенный в известном месте, при известных обстоятельствах, он противоречит акту парламента и что заключившие его стороны, обладавшие правом на судебную защиту по общему праву, утратили право на защиту в силу закона, признавшего этот договор ничтожным или основанным на противоправном встречном удовлетворении. Конечно, нет ничего противоправного в уплате или в получении денег по проигранному пари. Одно дело - отказ в поддержке законом лица, по неразумию державшего пари; совершенно другое дело - запрещение проигравшему сдержать свое слово" (Самонд и Вильямс. Основы договорного права. М., 1955. С. 425).

В 2005 г. в Англии был принят Закон об играх, сохранивший в определенных границах действие указанных четырех одноименных актов. Новый Закон, насчитывающий более трехсот статей, отвел едва ли не основное место лицензированию соответствующего вида деятельности. При этом в качестве самостоятельных объектов лицензирования названы наряду с играми (азартными играми) также пари и лотереи. Применительно к Закону смысл игр состоит в наделении участников равными шансами на получение выигрыша. Результат может определяться с учетом их условий итогами проведенного соревнования (соревнования), наступлением или, напротив, ненаступлением возможного, заранее установленного обстоятельства либо тем, что составляющее предмет пари обстоятельство оказалось правдой или, напротив, неправдой. Применительно к лотерее выделена в качестве ее неперемного условия оплата участия в ней. Особое внимание уделено сопоставлению "пересекающихся понятий" - пари и игр, лотереи и игр, лотереи и пари. Особый режим установлен для некоммерческих образований, занимающихся играми и пари. В этой связи указано на их отличие, которое выражается в том, что они создаются для осуществления благотворительных целей, участия или поддержки спортивной, атлетической или культурной деятельности, направленной на достижение других целей, не связанных с извлечением прибыли. Установлено различие в правовом режиме отдельных видов казино с учетом проведенной в Законе их четырехчленной классификации; имеются в виду "региональные казино", "крупные казино", "небольшие казино" и не достигающие по размеру минимума, установленного от подлежащих лицензированию казино.

Правовое регулирование игр и пари в США осуществляется федеральными законами и законами штатов. К числу первых относятся, в частности, "антилотерейные законы". Одним из них запрещены среди прочего использование почты для рекламы лотерей, а также продажи лотерейных билетов. Весьма строгие ограничения установлены, например, Законом об игровых судах (*Gambling Ship Act*), предназначенных для создания на их борту одного или более "игровых предприятий". Неодинаковой степени ограничения для игр и пари введены в рамках законодательства отдельных штатов. Так, Конституция Калифорнии содержит общий запрет выдачи законодательными органами штата разрешений на проведение лотерей и продажу лотерейных билетов (исключение составляют игры бинго, конные бега, проводимые самим штатом, лотереи, по условиям которых не менее 90% выручки будут направлены на благотворительные цели). На законодательные органы Калифорнии возлагается обязанность запрещения на территории штата деятельности казино типа тех, которые существуют теперь в Неваде и Нью-Джерси. В самой Неваде, с учетом того, что территория этого штата представляла

собой пустыню, малонаселенную и бедную полезными ископаемыми, после многолетних споров законодательные органы штата установили особый, свободный режим для создания казино в двух городах - Лас-Вегас и Рино. Это способствовало резкому подъему экономики штата [2, с. 500].

Хотелось отметить то, что многие страны не допускают обращения в суд с требованиями, возникающими по поводу проведения игр и пари. Я считаю, что это негативная позиция для общества страны, так как если сделка в государстве имеет место, она не запрещена законом страны, то, соответственно, должны быть закреплены на законодательном уровне и нормы, регулирующие ответственность за неисполнение обязательств по сделке. Это относится и к Российской Федерации, так как в Гражданском кодексе РФ хоть и имеются случаи, позволяющие обращение в суд с требованиями по играм и пари, но они закреплены в форме исключений, а не правил.

Полагаю, что в ГК РФ следует ввести нормы, касающиеся разграничений понятий «игра», «пари», «лотерея» и т.д., как это сделано в законодательстве Англии. Также следует позаимствовать у Англии идею об установлении особого режима некоммерческих образований, занимающихся играми и пари: указать отличие целей таких организаций.

Кроме того, было бы неплохо ввести в наш ГК статьи, регулирующие отдельные виды игр, как это закреплено в Германском гражданском уложении или Швейцарском обязательственном законе.

Таким образом, анализируя положения законодательств различных стран об играх и пари, можно отметить, что государства подходят к данному вопросу по-разному: практически во всем регулирование игр и пари различается, хотя и есть схожие положения, но их не так уж и много.

Список литературы

1. Гражданский кодекс РФ, часть вторая: Федеральный закон от 26 января 1996 г. № 14-ФЗ: принят Гос. Думой Федер. Собр. Рос. Федерации 22 декабря 1995 г.: введ. Федер. законом Рос. Федерации от 26 января 1996 г. № 14-ФЗ; в ред. Федер. закона от 28 декабря 2013 г. № 416 - ФЗ // Рос.газ. 1996. № 27; 2013. № 295.
2. Брагинский М.И., Витрянский В.В. Договорное право. Договоры о банковском вкладе, банковском счете; банковские расчеты. Конкурс, договоры об играх и пари: в 5 томах. М.: Статут, 2006. Т. 2. 623 с.

ПЕДАГОГИЧЕСКИЕ НАУКИ

СОВРЕМЕННЫЕ АСПЕКТЫ РАЗВИТИЯ СОЦИАЛЬНОЙ АКТИВНОСТИ СТУДЕНТОВ В МОЛОДЕЖНЫХ ОБЩЕСТВЕННЫХ ОБЪЕДИНЕНИЯХ

Гунбина Светлана Васильевна

Социальный заказ общества, определенный Законом «Об образовании» РФ, «Национальной доктриной образования до 2025 года», Федеральным законом «О государственной поддержке молодежных и детских общественных объединений, ориентирует на развитие молодежи, как деятельностной, активной составляющей современного общества, способной к новаторству и творчеству, социально активной деятельности.

Понятие «Социальная активность» в системе наук трактуется, как осознаваемое, целенаправленное взаимодействие личности и социума. В философии социальную активность понимают, как особую форму взаимодействия субъекта с окружающей средой, особое состояние любой деятельности, характеризующее позитивно выраженной стороной; в психологии это представления о природе качества личности как системы действий, потребностей и мотивов поведения, активность является сложной характеристикой личности, через которую выражается ее отношение к деятельности, в педагогике понятие «социальная активность» рассматривается многоаспектно:

1. понимается как главное в характеристике личности-субъекта общественных отношений;
2. как мера проявления социальной дееспособности человека;
3. как ответственное и заинтересованное отношение человека к труду, обществу, духовной и общественной жизни (А. М. Баскаков, Ю. К. Бабанский, М. А. Галагузова и др.)[2].

Студенчество как социальная группа, по мнению Е. С. Соколовой, характеризуется особыми условиями жизни, труда и быта, общественным поведением и психологией. Для студентов приобретение знаний и подготовка себя как специалистов и профессионалов является основным занятием. Внеучебная, общественная работа, выполняемая в молодежных общественных объединениях, создает оптимальные условия для формирования лидерских качеств молодого человека. В этом случае лидерство означает социальную активность, или активную жизненную позицию студента. Она представляет собой некий гарант свежих идей, неординарных подходов, смелых управленческих решений и способствует развитию социально активной личности. Таким образом, являясь специфической социальной группой, студенты обладают социально-психологическими особенностями, которые необходимо учитывать при выявлении структуры мотивов социальной активности студенческой молодежи. *Мотивы социальной активности* — это осознанные причины, по которым люди вступают во взаимодействие друг с другом, оказывают влияние друг на друга и осуществляют различные виды социально-значимой деятельности.

Социальная активность как явление объективного мира имеет многоаспектный характер. Ученые выделяют *основные категории* социальной активности:

1. по широте охвата заинтересованных сторон (активность может быть направлена на удовлетворение потребностей личности, конкретных групп, общества, всего человечества и т.д.);
2. по источнику инициативы (реактивная, проактивная, превентивная);

3. по целям и характеру (гуманитарная, восстановительная, миротворческая, созидательная, поисковая, демонстративная, контрольная, протестная, разрушительная и т.д.);
4. по видам деятельности (воспитательная, активизирующая, информирующая, организационная);
5. по сфере реализации (культурно-досуговая, образовательная, профессиональная, художественно-эстетическая, спортивная, политическая, гражданско-правовая, экономическая и т.д.);
6. по виду субъекта (индивидуальная, групповая);
7. по временным характеристикам (кратковременная, длительная, постоянная, разовая, систематическая и т.д.)

Можно выделить виды и по временному изменению интенсивности: (зарождающаяся, формирующаяся, растущая, угасающая и т.д.).

Важным критерием различения видов социальной активности является сфера человеческой жизнедеятельности, в которой эта активность проявляется. С точки зрения этого критерия обычно выделяют трудовую, общественную и культурно-бытовую активность.

Нам кажется, что это слишком крупные сегменты. Есть смысл выделять такие сферы социальной активности, как экономика, политика, социальная сфера, культура, наука, образование, спорт, коммуникация, частная жизнь.

Мы выделяем такой критерий, как предмет воздействия. С точки зрения этого критерия выделяются такие виды социальной активности как практическая (меняет саму действительность: построй дом, посади дерево, вырасти сына); коммуникативная (нацелена на изменение когнитивных и ценностных представлений людей) и смешанная, которую можно назвать манифестационной, когда смыслом некоторых практических действий является не непосредственное преобразование действительности, а оказание влияния на сознание людей (манифестации, митинги, демонстрации, парады, праздники и т.п.).

В связи с этим перспективным является, на наш взгляд вовлечение студентов в деятельность, которая дает возможности формирования социальной активности, активной жизненной позиции. Таким видом деятельности студентов является социальная активность, которая проявляется в молодежных общественных организациях.

Молодежные общественные организации выступают важнейшей социальной структурой (институтом) гражданского общества и представляют собой коллективы, объединяющие своих членов в соответствии с индивидуальными интересами, потребностями, склонностями (Н. К. Беляева, А. С. Гаязов, Б. С. Гершунский, М. Н. Кузьмин, Н. М. Савичева и др.).

Молодежные и детские объединения входят в типологию общественных формирований Т. Г. Киселевой и Ю. Д. Красильникова. Она включает в себя:

1. профсоюзы;
2. благотворительные организации и общества социальной защиты и помощи (например, Всероссийский фонд культуры), фонды, организации, работающие с социально ослабленными слоями населения с привлечением волонтеров;
3. детские и молодежные объединения (ассоциация скаутов, молодежные парламенты и палаты, союзы подростковых клубов, и т.д.);
4. неформальные объединения:
 1. объединения социальных инициатив (политические, экологические, национально-культурные, культурозащитные и т.д.);
 2. эпатажные (панки, рокеры, металлисты и т.д.);

ИНТЕРАКТИВНЫЕ МЕТОДЫ ОБУЧЕНИЯ АНГЛИЙСКОМУ ЯЗЫКУ В ВУЗЕ.

Григорьян Нелли Кареновна

Уже давно в высшей школе идет поиск и разработка инновационных технологий обучения, направленных, прежде всего, на развитие аналитических и творческих способностей личности. К данным технологиям предъявляется ряд требований, среди которых можно выделить следующие: диалогичность, деятельностно-творческий характер, направленность на поддержку индивидуального развития студента, предоставление студенту необходимого пространства для принятия самостоятельных решений, выбор содержания и способов учения и поведения [2].

Интерактивные методы обучения отвечают всем вышеперечисленным требованиям и могут быть легко внедрены в учебный процесс.

Интерактивный метод (от англ. inter – «между»; act – «действие») – это метод взаимодействия, режим диалога, беседы. Он ориентирован на более широкое взаимодействие студентов не только с преподавателем, но и друг с другом и на доминирование активности учащихся в процессе обучения. Эти методы наиболее соответствуют личностноориентированному подходу, так как они предполагают со-обучение (коллективное, обучение в сотрудничестве), причем и обучающийся и педагог являются субъектами учебного процесса. Роль педагога трансформируется, и он выступает в роли организатора процесса обучения, лидера группы, фасилитатора, создателя условий для инициативы учащихся.

Учебный процесс протекает таким образом, что практически все студенты оказываются вовлеченными в процесс познания, они имеют возможность понимать и рефлексировать по поводу того, что они знают и думают. Совместная деятельность учащихся в процессе познания, освоения учебного материала означает, что каждый вносит свой индивидуальный вклад, идет обмен знаниями, идеями, способами деятельности. Происходит это в атмосфере доброжелательности и взаимной поддержки, что позволяет учащимся не только получать новое знание, но и развивать свои коммуникативные умения: умение выслушивать мнение другого, взвешивать и оценивать различные точки зрения, участвовать в дискуссии, вырабатывать совместное решение. Значительны и воспитательные возможности интерактивных форм работы. Они способствуют установлению эмоциональных контактов между учащимися, приучают работать в команде, снимают нервную нагрузку студентов, помогая испытать чувство защищенности, взаимопонимания и собственной успешности.

Среди самых распространенных интерактивных можно выделить метод проблемного изложения, метод проектов, метод анализа ситуаций (case-study), метод Jigsaw (метод пилы), метод мозгового штурма, метод критического мышления, метод Синквейна, деловые и ролевые игры, метод шести шляп, метод Insert (метод индивидуальных пометок, активное чтение), метод блиц-опроса и многие другие [1]. Данные методы подойдут как для обучения иностранному языку, так и любому другому предмету, с соответствующими изменениями и добавлениями.

Современная система образования в высших учебных заведениях не имеет возможностей индивидуального подхода ввиду многих обстоятельств: жесткий учебный план одинаковый для всех студентов, сокращение часов, преобладание форм и методов обучения, не оставляющих возможностей для творчества, слабая учебная мотивация студентов, случайность в выборе профессии. И возможно именно интерактивные методы обучения в сочетании с

традиционными позволят сформировать активно-познавательную и мыслительную деятельность студентов, отрабатывать в различных формах коммуникативные компетенции учащихся, усилить мотивацию к изучению предмета и создать благоприятную атмосферу на уроке;

И что немаловажно, использование интерактивных методов в педагогическом процессе побуждает преподавателя к постоянному творчеству, совершенствованию, изменению, профессиональному и личностному росту, развитию.

Список литературы

1. Добрынина, Д. В. Инновационные методы обучения студентов вузов как средство реализации интерактивной модели обучения / Д. В. Добрынина // Вестник Бурятского государственного университета. ? 2010. - №5. - С. 172-176.
2. Новикова, Е. А. Инновации в учебном проектировании / Е. А. Новикова // Инновации в образовании. - 2007. - № 4. - С. 23-29.
3. Новосельцева, Н. Н. Edward de Bono's six thinking hats at English lessons. Актуальные задачи лингвистики, лингводидактики межкультурной коммуникации / Н. Н. Новосельцева // Труды и материалы 3-й Международной научно-практической конференции / отв. ред. Н. С. Шарафутдинова. – Ульяновск : УлГТУ, 2008. – 286 с.

ПРОБЛЕМЫ ВОСПИТАНИЯ И ОБРАЗОВАНИЯ В ТРУДАХ ВОСТОЧНЫХ МЫСЛИТЕЛЕЙ

Мухитдинова Фируза Абдурашидовна

Суверенное узбекское общество после приобретения независимости идёт по пути строительства демократического, правового государства. В этих условиях стремительно растёт национальное самосознание и тяга к своим идейным истокам. Как отметил Президент Республики Узбекистан Ислам Каримов, «Мы должны, брать из прошлого только то, что сегодня возвеличивает народ, поднимает нас в своих глазах. Это гуманистическое начало, которое позволяет нашей нации, нашему народу чувствовать себе уверенно в сообществе. Вместе с тем второе, что должно быть связано с этим, - это постоянное стремление осваивать высоты мировой науки и мысли».

В этом плане раскрываются «белые пятна» в истории общественно-культурной жизни узбекского народа. В связи, с чем возникла возможность взглянуть по-новому на национальное, духовное наследие и культуру, образование и воспитание.

История – память народа, черпая из неё мудрость, она получает новую силу для социального развития и продвижения в будущее. В этом отношении особый интерес вызывает наследие представителей восточных мыслителей как Абу Наср Фараби, Бируни, ибн Сина, Хусайна Воиза Кошифи, Алишер Наваи и др.

Разработанные мыслителями основные принципы воспитания и обучения являются мощным стимулом в формировании национальной культуры, совершенствовании школьного образования и воспитания. Очевиден тот факт, что формирование сознания подрастающего поколения без учета национального и культурного наследия народа может оказать обратное влияние на этот процесс.

Изучение политических и педагогических наследия Абу Наср Фараби, Бируни, ибн Сина, Хусайна Воиза Кошифи, Алишер Наваи проливает свет на многие стороны воспитания и обучения средневекового восточного общества. Ученые Востока в своих произведениях раскрывают внутренний мир человека и дают важные рекомендации по образованию и воспитанию. Характерной чертой системы педагогических взглядов этих мыслителей было особое внимание к гармоническому развитию личности. Изучению широкого спектра вопросов, связанных с гармонией души и тела в процессе развития личности, посвятили свои работы мыслители, обладавшие подлинно энциклопедическими знаниями. К ним относятся Кинди, Фараби, Бируни, Авиценна, Аверроэс, Туси, Ибн-Халдун и др., которые рассматривали педагогические проблемы не как абстрактную теорию, а как часть живого процесса развития человечества. Такой подход во многом объясняет и значительное влияние мыслителей Востока на европейских просветителей последующих эпох. Вторым учителем после Аристотеля современники называли блистательного ученого и философа Абу Насра ибн Мухаммеда аль-Фараби (870-950). Ему принадлежали блестящие комментарии к трудам Аристотеля, им детально разрабатывались проблемы умственного, нравственного, эстетического и физического воспитания молодежи, проблемы педагогического труда, которые тесными нитями переплетались с его философскими воззрениями.

В частности, Фараби был наиболее последовательным противником фанатичности идеологии ислама. Комментируя «Этику» Аристотеля, он утверждал, что высшее благо находится в

существующем мире и только безумные полагают, что оно находится вне его. Проблема воспитания выступала у Фараби как одна из самых важных и сложных частей его философской системы. Главная цель воспитания, согласно его концепции, — подвести человека к счастью через овладение им добродетелью, состоящей в совершении добрых дел. Но для совершения истинно добрых поступков необходимы знания, помогающие становлению нравственности.

В трактатах Фараби предлагаются конкретные методы воспитания добродетели средствами познания. Он подразделял их на «мягкие» и «жесткие». Если воспитуемые сами проявляют желание овладевать науками, стремление к труду и добрым поступкам, то в этом случае уместны мягкие методы воспитания, помогающие усилению этих стремлений. Если же подопечные зловны, своевольны, ленивы, к ним возможно применение «жестких методов», т. е. принуждения. Вместе с тем использование таких методов должно определяться уровнем нравственности самого воспитателя. Воспитательная деятельность, таким образом, требует обширных знаний и высоких моральных качеств воспитателя в сочетании с наблюдением и опытом самих воспитуемых.

Наследие выдающегося ученого Беруни представляется огромной сокровищницей, в которой находятся ценные идеи о науке, содержании образования и воспитания.

Мысли Беруни об обучении, его путях и значении встречаются во многих произведениях, они как бы разбросаны по страницам его книг. По нашему мнению Беруни об обучении следует рассматривать в следующей классификации:

1. сознательность обучения;
2. наглядностью;
3. системность и последовательность;
4. обоснованность;
5. связь Теории с практикой;
6. требования к учебнику.

Объективность и беспристрастность ученого, наблюдения, опыты, изучение устных и письменных памятников, критический подход к полученным сведениям, сравнение их с целью установления истины, логическое обобщение фактов в умозаключения, а умозаключений в теорию – вот характерные черты и основы научного метода Беруни. Для его эпохи этот метод был огромным достижением и представлял большую научную ценность. Сам Беруни, руководствуясь этим методом, добился огромных успехов в научной деятельности о сознательности обучения.

Анализ сравнение, логические операции и другие мысли ученого правильны и для настоящего времени, так как в основе обучения современной школы лежит осознанное овладение знаниями. Это значит, что ученик должен иметь не только фонд научных знаний, но и уметь добывать их самостоятельно, а это достигается с помощью мыслительных операций.

Подчеркивая необходимость соединения теории с практикой, Беруни пишет, что врачи имеют наибольшие права на уважение за усилия в совершенствовании своей науки, за то, что они не только «поднимают ее на крыльях теории, но и применяют на практике».

Сочинение Беруни являются учебным пособием по математике, астрономии, географии и другим предметам, предназначенным для первоначального обучения этим наукам.

О последовательности изучаемых предметов в книге «Наука о звездах» Беруни дает следующее объяснения: «Я начал с геометрии, затем перешел к арифметике и числам, затем к устройству вселенной, а затем к приговорам звезд, ибо лишь тот достоин звания звездочета, кто

полностью изучил эти четыре науки»

Беруни подчеркивал важность наглядности в обучении. По его мнению, наглядность делает обучение более доступным, конкретным и интересным, развивает наблюдательность и мышление. В «Науке о звездах» многие понятия, определения снабжены наглядными чертежами, рисунками и удобными для пользования таблицами. Говоря о необходимости наглядности в процессе обучения, Беруни писал: «Когда привыкнешь представлять себе видимое, легко постепенно перейти мыслимому». Помимо наглядности, большое значение ученый придает последовательности и систематичности в изложении материала и при его передаче. Так, он считал, что научная деятельность человека бессмысленна без знания первоначал наук: «Однако люди не поручают дела тому, кто лучше с ним справляется. Они восхищаются собой, ныряя за крупными. Беруни призывает людей воспитывать в себе высоко-нравственные черты, полагая, что освободить народ от невежества и нищеты можно с помощью науки, распространения знаний в обществе и упорного труда. Само приобретение знаний он считает большим и упорным трудом, требующим сил, времени и терпения. И далее продолжает о том, что даром запоминания люди обладают по-разному, «одни люди им наделены, а другие лишены, поэтому последние едва ли могут достигнуть в этом пределы, возможно, разве только путем усердия и напряженных занятий».

Знания, по мнению Беруни, облагораживают человека, делают его добрым и разумным. Для Беруни, «кроме чистоты знания», ничего нет.

Великий мыслитель учил, что достичь совершенства можно в процессе повсеместного внедрения высоких интеллектуальных и нравственных норм, воспитываемых при помощи науки: Беруни был глубоко убежден, что знания направляют людей на правильный путь. Однако «достижение спасения через знание возможно только при воздержании от зла».

Интересна и важна, с современной точки зрения, мысль Беруни о том, что мало просто быть образованным человеком, знать правила «благородного» поведения, главное - уметь применять эти знания на практике. Изучение творчества Беруни показывает, какое важное значение он придавал таким вопросам нравственности, как честь и достоинство, дружба и товарищество, добро, справедливость и совесть. Видя вокруг себя невежество, обман, вражду, несправедливость, отрицательно сказывающиеся на воспитании молодежи, великий просветитель выступал за нравственное воспитание народа.

Беруни учил молодежь быть доброй, чуткой и внимательной к людям, проявлять сочувствие и оказывать помощь. Много прекрасных строк посвятил ученый раскрытию смысла слов «добро», «справедливость», «правда»: «Как справедливость по своей природе вызывает одобрение, своей сущностью снискивает любовь, привлекает присущей красотой, точно так же обстоит и с правдой», - Пишет Беруни.

Большое значение уделял Беруни вопросам Дружбы и товарищества, которые считал «драгоценнейшим даром жизни». Раскрывая характерные черты дружбы, мыслитель требует воспитывать учеников в духе товарищества и взаимовыручки.

Для достижения наибольших успехов в воспитании Беруни рекомендует также методы убеждения, поощрения, наказания, различные беседы на этические и эстетические темы. Все это утратило своего значения и в настоящее время.

Изучение научного наследия великих ученых как Фараби, Абу Райхана Беруни показало, что всесторонний анализ их идей возможен лишь при условии освещения той эпохи, в которой он жил и творил, своеобразие и противоречия которой отразились на мировоззрении ученых, их научной деятельности.

В основе педагогического воззрения Бируни и Фараби о совершенствовании человека лежат такие понятия, как мудрость, активность, благодарность, терпение и пр., которые составляют сумму определённых нравственно – моральных норм и требований. В рамках этих категорий мыслители совершенствование человека связывают с процессом воспитания, при котором его учат воспринимать всё положительное, что способствует воспитанию его положительных нравственных качеств.

Моральный долг мыслители видели в объяснении людям их обязанности служить общему делу, интересам народа, в защите, разработке и распространении культуры общения и толерантности, которые должны основываться на благосклонном и дружественном взаимоотношении.

В основе педагогического такта Бируни и Фараби лежит следующая деятельность воспитателя: интерес и любовь к воспитанникам, увлечённость педагогической профессией, овладение психолого–педагогической зоркостью и наблюдательностью, педагогическим тактом, воображением и иметь организаторские способности; быть справедливым, общительным; требовательным, настойчивым; иметь выдержку и откровенность, духовные и познавательные потребности и интересы, интеллектуальную активность и т.п.

- *«Проблемы воспитания и образования в трудах Зайниддина Хусайна Воиза Кошифи»* - рассматриваются общие проблемы воспитания и обучения в наследии мыслителя. В ней исследуются вопросы умственного, нравственного и этического, трудового и профессионального воспитания. На широком фоне и масштабе анализируются идеи мыслителя о дружбе и взаимопомощи. В отдельном разделе главы исследуются взгляды мыслителя об учителе и этике общения.

Анализ творческой деятельности и педагогических идей великого мыслителя XV века Хусайна Воиза Кошифи, его философско-нравственных воззрения красноречиво свидетельствуют о том, что они сыграли положительную роль в развитии истории педагогической мысли иранских народов. Его педагогическое и творческое наследие о воспитании и обучении подрастающего поколения свидетельствуют о богатстве его идей и разносторонности таланта. Наряду с общими проблемами философии, политики, поэзии и суфизма большое значение мыслитель придавал разработке общих проблем воспитания. В его произведениях: «Футувватномаи Султони», («Книга о королевском рыцарстве»), «Ахлоки Мухсини», («Мухсинова этика»), «Калила ва Димна», («Калила и Димна»), «Анвори Сухайли», («Сияние Сухайла») и др. вопрос о воспитании человека занимает центральное место.

По мнению Кошифи, человек благодаря своему разуму укрепляет свои нравственные позиции в обществе. Некоторые вопросы и проблемы морально-нравственного формирования человека им решаются весьма оригинально, в пользу свободного воспитания. Условием успешной деятельности человека, по мнению Кошифи, является нравственное совершенствование каждого индивидуума, в том числе руководителя, джавонмарда (рыцаря, джентльмена), простого народа, что способствует развитию и процветанию мусульманского общества, учитывая внутреннюю «человеческую душу» и степень её воспитания Кошифи выдвигает значительные требования и правила к умственному и нравственному воспитанию подрастающего поколения. Одним из эффективных требований по формированию умственного и нравственного воспитания, по мнению Кошифи, является приобщение подростков и молодёжи к книгам, к различным произведениям мыслителей, писателей и учёных.

Кошифи в своих педагогических идеях заключает, что каждый человек, если он хочет быть умным и нравственно воспитанным, обязан соблюдать такие важные нравственные принципы, как справедливость, мужество, благочестие, мудрость, преданность, дружба, верность, милосердие, набожность, чуткость, твердость и другие. Соблюдение этих принципов

свидетельствует о высокой нравственной позиции человека.

Мыслитель в своих литературно-педагогических произведениях значительное внимание уделяет трудовому воспитанию и профессиональной подготовке подрастающего поколения. По глубокому убеждению Кошифи, труд возвышает человека, а безделье унижает его. В своих трудах, возвышая роль и место труда в формировании человека, он его считает основным источником жизни, вечностью человечества.

Исследование показало, что в своём наследии Кошифи уделял особое внимание простому народу, ремесленникам, труженикам и, напротив, осуждал тунеядцев, бездельников, дармоедов, других паразитов общества, которые живут за счёт других. Стремление к овладению профессией, по мнению мыслителя, приносит каждому человеку счастье, радость и другие жизненные блага. Кошифи особое внимание уделял воспитанию чувства дружбы, товарищества и взаимопомощи человеку. По глубокому убеждению мыслителя, дружба имеет несколько условий, которые люди обязаны выполнять. По мнению Кошифи, кто имеет ум и знания, то он не способен на дурные поступки, ибо ум и знания не позволяют, чтобы люди жили без дружбы и товарищества. Кошифи в своих трудах всесторонне воспевают истинного друга и добрые его качества.

Исследование позволило нам сделать следующие **выводы**:

1. Педагогические воззрения Хусайна Воиза Кошифи являются весьма разнообразными и многогранными. Мыслитель высказал своё мнение о важнейших вопросах воспитания и образования, его педагогические взгляды богаты советами, наставлениями, мудростями, имеют огромную воспитательную силу и играют существенную роль в воспитании добрых нравов.
2. Педагогические учения Кошифи и в наше время не потеряли свою теоретическую и практическую ценность. Особенно в такие дни, когда наше общество охватывает не только экономический, но и духовный и моральный кризис, когда полезные советы мыслителя имеют особое значение и они по своему содержанию гуманистичны.
3. Кошифи все нравственные принципы и моральные качества рассматривает через призму разума и приходит к выводу, что действия, поступки и деяния, не согласующиеся с его требованиями, аморальны. Благодаря своему разуму человек, живя общественной жизнью, естественно, развивает в себе и укрепляет свои нравственные наклонности, полезные для поддержания необходимых ему человеческих качеств.
4. В основе педагогического воззрения Кошифи о совершенствовании человека лежат такие понятия, как мудрость, активность, благодарность, терпение и пр., которые составляют сумму определённых нравственно – моральных норм и требований. В рамках этих категорий мыслитель совершенствование человека связывает с процессом воспитания, при котором его учат воспринимать всё положительное, что способствует воспитанию его положительных нравственных качеств.
5. Моральный долг мыслитель видел в объяснении людям их обязанности служить общему делу, интересам народа, в защите, разработке и распространении культуры общения и толерантности, которые должны основываться на благосклонном и дружественном взаимоотношении.
6. В основе педагогического такта Кошифи лежит следующая деятельность воспитателя: интерес и любовь к воспитанникам, увлечённость педагогической профессией, овладение психолого–педагогической зоркостью и наблюдательностью, педагогическим тактом, воображением и иметь организаторские способности; быть справедливым, общительным; требовательным, настойчивым; иметь выдержку и откровенность, духовные и познавательные потребности и интересы, интеллектуальную активность и т.п.

1. **Каримов И.А.** Выступление в Московском государственном университете // За процветание Родины каждый из нас в ответе. - Ташкент, 2001.- Том 9.- С.253;

СИСТЕМЫ ОБРАЗОВАНИЯ В УЗБЕКИСТАНЕ В ГОДЫ НЕЗАВИМОСТИ

Мухитдинова Фируза Абдурашидовна

В XXI веке сильным будет то государство, тот народ, где формируется гармонично развитое, высокообразованное, любящее свою Родину молодое поколение. Если обратим сегодня взгляд на сегодняшней независимый путь развития, то станем свидетелями осуществления в стране широкомасштабной работы на пути претворения в жизнь этих благородных целей, воспитания здорового и интеллектуально развитого, самоотверженного и отважного поколения.

Радикальные реформы, начатые в Узбекистане, потребовали создания системы образования, соответствующей социально-экономическим преобразованиям общества и перспективам его развития.

Концепция реформирования образования, разработанная в Узбекистане, предусматривает в качестве важнейших целей: переориентацию системы образования на рыночную экономику и открытое общество; создание равных возможностей для получения образования, как условие повышения уровня жизни населения; улучшение системы финансирования образования в целях обеспечения стабильного и качественного предоставления образовательных услуг и повышения эффективности использования ресурсов; совершенствование управления сектором образования.

Государственная политика и Концепция реформирования образования в Узбекистане нашли свое воплощение в Законе «Об образовании» и Национальной программе по подготовке кадров, принятых 29 августа 1997 г. Олий Мажлисом Республики Узбекистан.

Национальная программа по подготовке кадров является трехэтапной программой (1997-2001 гг., 2001-2005 гг., 2005 +) и закрепляет следующие цели:

- всестороннее совершенствование потенциала кадров в системе образования и повышение профессионального престижа учителей, наставников и научных работников;
- структурная перестройка системы образования, коренное изменение образовательных и профессиональных программ основываются на мировых достижениях в области образования, науки, технологии, экономики и культуры;
- обеспечение перехода на обязательное среднее общеобразовательное, среднее специальное, профессиональное образование и воспитание;
- создание новых видов образовательных учреждений как центров специальной и профессиональной подготовки, интегрированных с наукой и производством;
- подготовка, переподготовка и повышение квалификации кадров, в том числе и управленческой квалификации для профессий, связанных с овладением прогрессивных технологий, структурными преобразованиями в экономике, увеличением масштабов иностранных инвестиций, и развития частного бизнеса;
- развитие духовных и нравственных качеств учащихся;
- совершенствование систем управления образованием, развитие форм государственного и общественного управления, регионализация образовательных учреждений;
- развитие и осуществление мер, нацеленных на усиление роли семьи, общественных организаций, махалли (местного самоуправления), благотворительных и международных фондов для обеспечения образовательного, а также духовного, нравственного,

- интеллектуального и физического воспитания молодежи и детей;
- создание системы объективного рейтинга образовательного процесса и подготовки специалиста;
- формирование механизмов обеспечения финансовыми, материально-техническими и другими ресурсами системы образования;
- создание и реализация механизмов для интеграции непрерывного образования с наукой и производством;
- развитие и расширение сотрудничества с иностранными и международными образовательными и научными организациями;
- создание условий, в том числе педагогических, позволяющих гражданам получить образование на родном языке и по месту проживания;
- улучшение правового, экономического, экологического и медицинского образования на всех уровнях системы образования.

Система образования определена Законом Республики Узбекистан «Об образовании» и представлена: дошкольным образованием; общим средним; средним специальным, профессиональным; высшим профессиональным; послевузовским образованием; повышением квалификации и переподготовкой кадров; внешкольным образованием.

Среднее специальное, профессиональное образование

На основе общего среднего образования каждый имеет право выбирать направления обучения в академическом лицее или профессиональном колледже. В Узбекистане созданы и успешно функционируют филиалы ведущих вузов Европы и Азии, имеющих высокую международную репутацию и глубокие исторические корни, такие, как Вестминстерский университет, Сингапурский институт развития менеджмента, Туринский политехнический университет, Российский университет нефти и газа, Московский государственный университет, Российский экономический университет. В стенах этих вузов готовят бакалавров и магистров по таким востребованным на рынке труда специальностям, как машиностроение, нефтегазовое дело, информационные технологии, экономика и управление бизнесом, финансовый менеджмент, коммерческое право, и их выпускники получают, что очень важно для нас, дипломы, признаваемые во всем мире. В текущем году национальным университетом, Академией наук Узбекистана совместно с ведущим вузом Великобритании – Кембриджским университетом создается учебно-экспериментальный Центр высоких технологий. Его основная задача – обучение одаренных студентов, аспирантов, молодых ученых современным методам проведения прикладных инновационных научных исследований и разработок в сфере химии, физики, биологии, биохимии, биофизики, геологии и геодезии. Предусматривается оснащение Центра самым современным оборудованием, где ученые и специалисты Кембриджского университета будут осуществлять подготовку молодых ученых в процессе осуществления конкретных исследовательских работ.

Необходимо отметить, что именно это направление, то есть укрепление научного потенциала высших учебных заведений и интегрирование учебного процесса с инновационной деятельностью за счет передачи в ведение университетов ряда академических научных учреждений и создания новых современных межвузовских научно-лабораторных комплексов совместного пользования, приобретает на современном этапе актуальное значение.

Важное место в реализации Национальной программы по подготовке кадров занимают вопросы вовлечения молодежи в занятия спортом, о чем свидетельствует создание Фонда развития детского спорта Узбекистана, финансируемого за счет бюджетных, спонсорских и благотворительных средств,- говорил в своём выступлении Президент Республики Узбекистан

Ислам Каримов на открытии международной конференции «Подготовка образованного и интеллектуально развитого поколения – как важнейшее условие устойчивого развития и модернизации страны» 17.02.2012 года в городе Ташкенте.

В годы независимости также особое внимание уделяется коренному реформированию юридического образования в качестве составной части системы высшего образования, воспитанию молодых правоведов духовно богатыми личностями, обладающими всесторонними знаниями и высоким интеллектуальным потенциалом. Постановление Президента страны о мерах по дальнейшему совершенствованию системы подготовки юридических кадров от 28 июня 2013 года, несомненно, служит важным руководством к действию в повышении качества и эффективности юридического образования.

Согласно данному постановлению, Ташкентский государственный юридический институт при Министерстве юстиции преобразован в университет. В системе ТГЮУ организован центр правовых исследований на базе упраздненного Института философии и права Академии наук.

Перед Университетом поставлена задача подготовки и повышения квалификации высококвалифицированных, преданных стране и народу специалистов, глубоко освоивших основы, направления, научно-исследовательские принципы правоведения, способные решать теоретические и практические задачи, стоящие перед государственными и общественными организациями, обладающими высоким духовным уровнем, профессиональными знаниями и духовно-нравственными качествами.

В заключении хотелось отметить, что Ташкентский государственный юридический университет является не только учебным заведением образовательного направления, но и стал научным центром, располагающим солидной научной базой и вносящим достойный вклад в реформирование правовой системы.

В результате реализации Национальной программы подготовки кадров в Узбекистане за относительно короткий период времени создана принципиально новая модель образования, вобравшая в себя прогрессивные достижения в области образования в ведущих государствах мира и национальные достижения.

Очень важно отметить, что в рамках реализации Закона Республики Узбекистан «Об образовании» и Национальной программы по подготовке кадров в стране создана комплексная система обучения иностранным языкам, направленная на формирование гармонично развитого, высокообразованного, современно мыслящего подрастающего поколения, дальнейшую интеграцию республики в мировое сообщество.

В целях кардинального совершенствования системы обучения подрастающего поколения иностранным языкам, подготовки специалистов, свободно владеющих ими, путем внедрения передовых методов преподавания с использованием современных педагогических и информационно-коммуникационных технологий и на этой основе создания условий и возможностей для широкого их доступа к достижениям мировой цивилизации и мировым информационным ресурсам, развития международного сотрудничества и общения: установлена начиная с 2013/2014 учебного года: изучение иностранных языков, преимущественно английского языка, поэтапно на всей территории республики начинается с первых классов общеобразовательных школ в форме игровых уроков и уроков разговорной речи, а начиная со второго класса – с усвоением алфавита, чтения и грамматики; также, преподавать в высших учебных заведениях отдельных специальных предметов, особенно по техническим и международным специальностям, вести на иностранных языках.

В заключении хочется отметить, что созданная в Узбекистане модель образования, основанная

на принципах формирования в обществе атмосферы престижности знания, образованности и высокого интеллекта; соответствия образовательных и профессиональных программ современным мировым достижениям образования, науки, техники и технологий, экономики и культуры; обеспечения тесной связи образования с будущей практической профессиональной деятельностью молодежи; формирования у обучающихся приоритетности общечеловеческих ценностей, эстетически богатого мировоззрения, высокой духовности, культуры и творческого мышления; органичного единства образования с национальной историей, народными традициями и обычаями, сохранением и обогащением культуры народов Узбекистана, уважения к истории и культуре других народов, является позитивным примером реформирования и адаптации системы образования к современным реалиям.

АКТУАЛЬНЫЕ ПРОБЛЕМЫ ЛОГОПЕДИИ

Гладких Таисия Владимировна

В последнее время на страницах специальной печати неоднократно с тревогой сообщали о нездоровой тенденции, появившейся в нашем обществе – децелерации.

Децелерация – это замедленный темп физического и интеллектуального развития. Причины этого явления множественны:

- Массовая алкоголизация;
- Неврозы родителей;
- Неблагополучные семьи;
- Массовое сокращение сети дошкольных учреждений;
- Отсутствие узких специалистов в системе дошкольного образования, логопедов и психологов;
- Занятость родителей;
- Перенасыщенность воздействия на неустойчивую психику детей средств массовой телекоммуникации.

И это одни из немногих причин вызывающих необходимость привлечения на село специалистов в области дефектологии и коррекционной педагогики.

Таким образом, в стране создалась совершенно новая педагогическая ситуация, связанная с качественным изменением контингента детей, поступающих в школу.

Поступающие в первый класс дети имеют ограниченный словарный запас, недоразвитую моторику руки, неадекватные эмоции, орфоэпические дефекты. Готовность детей к обучению в школе представляет драматическую картину.

Статистика речевых нарушений неизменно фиксирует рост речевых патологий. Нарушения речи проявляется не только в недостатках звукопроизношения, но и затрагивают и другие компоненты речи как фонетическая, лексическая и грамматическая сторона речи. Дефекты носят системный характер. Дети с нарушением речи, безусловно, нуждаются в квалифицированной помощи специалиста. Многие родители, не подозревая о серьезности проблемы, считая что у их ребенка все в порядке. Родители самостоятельно не могут определить содержание работы по развитию речи ребенка и коррекции ее недостатков в условиях семейного воспитания. А ведь логопед не только «ставит звуки», а также работа логопеда начинается с развития у детей всех психических процессов (зрительного и слухового восприятия, внимания, памяти, мышления), что непременно способствует развитию ребенка и его познавательной деятельности.

Отклонения в речевом развитии носят различный характер и по-разному сказываются на общем развитии ребенка и его познавательной деятельности, однако отставание в учебе неизбежно, если ребенку своевременно не оказать логопедическую помощь. А ведь дошкольное образование является первой ступенью непрерывного образования.

Отсюда необходимость полного пересмотра традиционных форм и методов организации учебно-воспитательного процесса. При этом педагоги даже высочайшего класса не смогут ни в дошкольном образовании, ни в 1 ступени обучения обойтись без помощи специалиста.

Логопед не только открывает ребенку неограниченные возможности общения, он – своеобразный проводник маленького человека в многообразный мир человеческих взаимоотношений. Преодоление речевого нарушения вселяет в ребенке уверенность в собственных силах.

ЗДОРОВЫЙ ОБРАЗ ЖИЗНИ СТУДЕНЧЕСКОЙ МОЛОДЕЖИ

Колбасова Ксения Александровна
Шатунов Дмитрий Александрович

Молодость - это определенная фаза жизненного цикла, биологически универсальная, ее конкретные возрастные рамки зависят от общественного строя, культуры и образа жизни.

Рассматривая, такую часть молодежи как студенты, можно выявить, что они являются наиболее однородной и по возрасту и по социальным характеристикам группой социального общества. Их основной вид деятельности это - учеба и подготовка к будущей трудовой жизни, именно это определяет все черты их образа жизни.

Перебирая литературу невозможно найти однозначного определения понятия "студенчество". В переводе с латинского языка "студент" означает "усердно работающий, занимающийся, т.е. овладевающий знаниями".

Важнейший период в становлении человека как личности и активиста в обществе – это студенческий возраст(17-25 лет). Именно общество требует от человека больших усилий для выживания в нелегких условиях человеческой жизни. Основу социального развития составляет студенческая молодежь, она так же является воспроизводственным потенциалом нации.

Хорошее здоровье- это качественная предпосылка будущей самореализации молодых людей, способность к созданию семьи и деторождению. В современных условия здоровье перестает быть только личным делом молодого человека, так как оно становится фактором выживания социума в целом.

Изучение проблемы здорового образа жизни студенческой молодежи в широком социокультурном аспекте обусловлено особенностями ее формирования, положения и роли в обществе.

Важную роль играют условия, в которых протекает студенческая жизнь, именно она выражает образ жизни молодого поколения. По мнению Л.В. Сохань, "образ жизни молодежи – система устойчивых, типичных для данной социально-демографической группы способов, форм и видов жизнедеятельности..." По иному сказать это своеобразная картина того, как живет современная молодежь. Уровень их жизни, стиль, качество, образ все это позволяет сделать условный вывод о жизни молодых людей как конкретном социокультурном, историческом феномене.

По прогнозам ряда исследователей, число студентов, отнесенных по состоянию здоровья к специальной медицинской группе, т.е. категории студентов с отклонениями в состоянии здоровья, может достигнуть 50% от общего количества. К сожалению это в первую очередь большая потеря общей рабочей силы. Причиной столь высокой цифры может быть окружающая среда в которой родился ребенок, а так же и образ жизни которой ведет уже повзрослевший ребенок. Вот некоторая статистика: на долю образа жизни нового поколения приходится 50-55%, на экологию 18-20%, роль наследственности оценивается в 15-20%. Из этого следует вывод, что нужно обращать внимание на образ жизни и его изучение. Для это необходимо обладать информацией об отношении молодежи к окружающей действительности и происходящим событиям, о жизненных целях и ориентирах, о насущных проблемах и, самое

главное, о способах их решения.

По моему мнению важнейшим социальным фактором на этапе студенчества является здоровый образ жизни, который влияет на основные сферы жизнедеятельности общества.

Сама идея здорового образа жизни представляет собой концепцию социальной политики, которая основывается на признании высокой значимости здоровья, ответственности за его сохранение со стороны государства, индивида и общества в целом.

При этом нельзя упускать из виду теоретическую часть, молодежь должна быть осведомлена в вопросах физического воспитания, культуры и этики. Здоровый образ жизни – залог будущего России, в котором нам нужно здоровое, счастливое поколение.

ИГРОТЕРАПИЯ КАК СРЕДСТВО КОРРЕКЦИИ ФОНЕТИКО-ФОНЕМАТИЧЕСКОГО НАРУШЕНИЯ РЕЧИ У МЛАДШИХ ДОШКОЛЬНИКОВ

Климкина Елена Александровна
Криволапова Анастасия Андреевна

Коррекционное воспитание и обучение детей с фонетико-фонематическим недоразвитием речи средствами игротерапии является одним из лучших способов по формированию фонетико-фонематической стороны речи у младших дошкольников.

В работе с детьми с фонетико-фонематическим недоразвитием речи отмечается, что большинство детей ослаблены, имеются нарушения со стороны вегетативной и центральной нервной систем, отмечается недостаточность протекания психических процессов, эмоциональная неустойчивость. Практически у всех детей плохо развита память, мышление, внимание. Для повышения интереса у данной группы детей к обучению на помощь приходит игра.

Д.Б.Эльконин считал, что: "Игра влияет на формирование всех основных психических процессов, от самых элементарных до самых сложных". Восприятие речи не может происходить в полном объеме, если у ребенка нарушено хотя бы одно из психических процессов (память, внимание, мышление, воображение, восприятие). Систематическая коррекционная работа по развитию этих процессов положительно сказывается на преодолении речевого недоразвития. Все сказанное свидетельствует о необходимости проведения с детьми комплексной работы, в которых бы работа по развитию речи успешно сочеталась с развитием памяти, мышления и внимания.[1]

Используя игровые методы, дети наиболее активно задействуют речь и познавательные процессы, так как в игре максимально реализуются весь потенциал детей.

Следует рассмотреть, на что конкретно направлены каждые из видов игры:

- дидактические игры. Эти игры создают взрослые с определенным содержанием и правилами. Задача данных игр - организовать в желательном направлении деятельность и взаимоотношение детей.
- подвижные игры. Данный вид игры оказывает благоприятное воздействие на здоровье и физическое развитие детей. Они развивают организм ребенка, полезные движения и сноровку, организуют его поведение, воспитывают выдержку, смелость, ловкость.
- творческие игры и инсценировки. Характерной особенностью этих игр является то, что в них дети имеют возможность максимально выражать свои замыслы, фантазировать, передавать все многообразие впечатлений об окружающей их действительности. Особое место среди творческих игр занимают сюжетно-ролевые игры. Если в играх-постановках ребенок учится правильно говорить и держаться, пользуясь готовыми образцами, то уже в сюжетно-ролевых играх степень его самостоятельности значительно возрастает. [2]

Для успешной работы целесообразно определить основные задачи логопедической работы. Основными задачами являются следующие:

- своевременное устранение недостатков звукопроизношения;
- развитие фонематического восприятия, фонематических представлений;
- закрепление уровня фонематического анализа и синтеза, который доступен учащимся, и постепенное подведение к устойчивому автоматизированному навыку;
- развитие умения различать и сопоставлять систему дифференциальных (акустико-артикуляционных) признаков звуков. [3]

Также, следует определить, какой направленности игры будут использоваться в коррекционной работе:

- игры на формирование и развитие грамматического строя речи (какое слово не подходит?, собери предложение, сосчитай до пяти т.д.)
- игры для расширения и активизации словаря (что лишнее?, скажи наоборот, подбери слово т.д.)
- игры на развитие связной речи (объясни словечко, что не так? т.д.)
- игры на развитие зрительно-моторной координации (пальчиковые гимнастика, выкладывание из палочек по образцу, лабиринты т.д.)
- игры на развитие мышления (подбери пару, скажи наоборот и т.д.)
- развитие внимания (умные задачки, хитрые вопросы, что общего и т.д.)
- развитие памяти (запомни и повтори, выкладывание по памяти т.д.). [4]

Обязательно в процессе обучения необходимо давать детям возможность для самостоятельной деятельности, побуждая их активность и заинтересованность в преодолении имеющихся речевых нарушений, учить контролировать свою речь. Включённые в занятия игры и игровые упражнения способствуют наиболее успешному решению коррекционно-развивающих и обучающих задач. Использование игротерапии как метод обучения помогает проводить урок на уровне эмоционального осознания, что вызывает положительные эмоции, повышает умственную работоспособность, способствует развитию воображения. [5]

В игре ребенок развивается как личность, у него формируются те стороны психики, от которых впоследствии будет зависеть его успешность в обучении и отношение к людям.

Какое же значение имеют игры для детей с ФФНР:

- происходит тренировка и закрепление правильных навыков речи и поведения у детей в усложненных условиях;
- эти игры служат необходимым мостиком для переноса новых навыков речи из особых условий (место занятий) в обычные условия;
- в играх ребенок приобретает навык правильно держать себя в различных для его деятельности речевых ситуациях, у него воспитывается правильное отношение к окружающим и к своему месту в коллективе.

Список литературы

1. Игры в логопедической работе с детьми. Под ред. В.И. Селиверстова. М., 1981.
2. Селиверстов В.И. Речевые игры с детьми. М.: «ВЛАДОС», 1994. Каше Г.А.
3. Логопедия. / Под ред. Л.С. Волковой, С.Н. Шаховской. М.: «ВЛАДОС», 1999.
4. Цвынтарный В. Играем, слушаем, подражаем - звуки получаем. С. - Пб., 1999.
5. Обучение грамоте детей с фонетико-фонематическим недоразвитием речи. // Дефектология. 1985. № 1. с.74 - 80.

МУЗЫКАЛЬНЫЙ КОНКУРС КАК ТВОРЧЕСКИЙ И ИНТЕРАКТИВНЫЙ СПОСОБ ИЗУЧЕНИЯ ИНОСТРАННЫХ ЯЗЫКОВ

Аверкова Ольга Владимировна

Usage of interactive forms and methods in foreign language education is not a new topic to discuss. This issue was considered by T.V.Aslamova, S.Avagyan, A.C.Ben-Barka, M.S.Berns, M.Canale, S.A.Chirvonaya, I.N.Chmelnitskaya, B.K.Das, Ann Galloway, G.Gerngross, E.N.Ivanova, S.S.Kashlev, T.G.Kelman, D.Larsen-Freeman, W.T.Littlewood, Yu.V.Lomanova, L.M.Lyachovskaya, L.M.Lynch, I.K.Malyavskaya, V.A.Maslova, E.V.Musykantova, I.A.Nezhivleva, P.Pattison, E.Yu.Petrashunas, H.Puchta, P.Riley, E.V.Roginko, S.J.Savignon, A.N.Schukin, J.Sheils, M.Swain, E.Yu.Tereschenko, L.O.Tselikova, D.A.Wilkins, G.Willems, K.O.Zakharchuk etc.

Most of the works by the mentioned authors underline the following targets of interactive methods of education:

1. Creation of atmosphere of comfort and freedom.
2. Motivation to use foreign languages and develop communicative, cognitive and creative skills.
3. Consideration of a student's personality as a whole, including his/her feelings and emotions in the educational process.
4. Student-centred activities, when the teacher is an observer rather than a central figure.
5. Combination of different forms of work (individual, group and collective forms).
6. Implementation of mutual control, consultation and teaching weaker students by sources of the stronger ones; more profound understanding of the material by advanced students through teaching their group mates.
7. Development of such skills as critical thinking, interaction, problem solution, summarizing.
8. Decreasing number and level of stressful situations.

The author of this article is looking for creative types of tasks. So several steps were done in this direction. Such contest as "The club of light-headed and quick-witted" was held four times a year as a seasonal game covering university curriculum in English. The results (which are described in the article "КВН на английском языке как альтернатива контрольным мероприятиям на пройденную тему" by O.V.Averkova) proved effectiveness of creative and communicative tasks in practice. Nevertheless, the year after that this idea was not supported by students any longer. So this fact made the author think of something suitable for the new-coming students, who turned out to be quite different in comparison with those who are just one year older.

Let's consider the experience of working out an idea of a music contest. 47 students were asked which event they would like to take part in. 34% chose music contest, 29.8% - conference, 23.4% - club of light-headed and quick-witted, 10.6% didn't want to take part in any activities and 2.1% suggested their own variants.

The results of the next survey showed students' interest to guessing a song through music (40%), composing and singing songs alive (23.3%), shooting a clip (20%), musicals (10%), musical questions and answers/ quotations from songs (3.3%), 3.3% suggested their variant.

Thus, the first three became the parts of the contest. All in all, there were 3 weeks to get ready. The

task for the first week was to find 20 songs in English, the lyrics in which are connected with the following topics: science, technology, experiments, ecology, professions, faculties. A week later 60 songs were found. While learning lyrics, students practiced listening, reading and translating skills. 14 out of 60 songs ("Pollution", "That's mathematics", "Lobachevski", "Elements", "Earth song", "Industry of war", "She blinded me with science", "Danger!High voltage!", "Analyze", "The scientist", "TNT", "Wheels", "Blinded by science", "The final countdown") were secretly chosen for the contest. It was also agreed to announce hints concerning the essence of the song before listening. Sometimes only by means of song's verbal descriptions students were able to name the song. This activity developed skills to elicit information from audible sources and to get acquainted with cultures of English-speaking countries through songs.

The task for the second week was to create lyrics in English within the topic "Specialty" and to shoot a clip. The requirement stated: "Usage of existing music is allowed, but the lyrics should be unique. Participation of all members is obligatory. The number of singers is not limited." Nobody expected this part of the contest to be so popular among online spectators. 915 people voted for the best clip within 9 days. Thus, the aim to attract people's attention to foreign language studies was achieved. Clips were also evaluated by linguists according to language competence, correspondence with the topic and creativity. The results are kept on sites mentioned in bibliography. The article itself may reflect only comparison of lyrics by students with the lyrics in the original song (borrowing lyrics from the original were marked in bold):

Table 1. The lyrics by the first team

I am an engineer (students' version)	Get lucky (original)
You know I am an engineer. I'm very busy day by day. I am not queer, just I am mere, Time is so fast, so day is short.	Like the legend of the phoenix All ends with beginnings What keeps the planet spinning The force of the beginning
We , we love maths, We love science. Look at us! So we're engineers, Our life's hard. Look at us!	We've come too far To give up Who we are So let's raise the bar And our cups To the stars
We're up all night doing studies (4x), We're up all night to get marks, We're up all night to get fun , We're up all night to get answers, We're up all night to do science.	We're up all night 'til the sun We're up all night to get some We're up all night for good fun We're up all night to get lucky We're up all night to get lucky

Table 2. The lyrics by the second team

Scientist (students' version)	Radioactive (original)
-------------------------------	------------------------

<p>I am delve in science to read and know I learn my task and get info I'm breathing in the chemicals I'm breaking in and shaping up Then checking out on the brand new lab This is it, the working</p> <p>I'm waking up I feel it in my bones Enough to make me active wo-o Meet me in a new stage In a new stage Meet me in a new stage In a new stage I'm hyperactive Hyperactive I'm hyperactive Hyperactive</p> <p>I raise my glass and learn what's up It's an evolution I suppose We're painted red to fit right in I'm breaking in and shaping up Then checking out on the brand new lab This is the working</p>	<p>I am waking up to ash and dust I wipe my brow and sweat my rust I'm breathing in the chemicals I'm breaking in and shaping up Then checking out on the prison bus This is it the apocalypse</p> <p>I'm waking up I feel it in my bones Enough to make my systems grow Welcome to the new age To the new age Welcome to the new age To the new age I'm radioactive Radioactive I'm radioactive Radioactive</p> <p>I raise my flag and don my clothes It's a revolution I suppose We're painted red to fit right in I'm breaking in and shaping up Then checking out on the prison bus This is it, the apocalypse</p>
--	--

The last part was aimed at translation of any English or Russian song and performing the result alive. The results were as follows:

Table 3. Translation of the song "Mr. Sandman"

Original	Translation
----------	-------------

Mister Sandman, bring me a dream Make him the cutest that I've ever seen Give him two lips like roses and clover Then tell him that his lonesome nights are over	Мистер Сэндмен, дай мне мечту Сделай милой ее красоту Дай губы ей, как бархат и розы Затем скажи ей – ночью буду рядом
Sandman, I'm so alone Don't have nobody to call my own Please turn on your magic beam Mister Sandman, bring me a dream	Сэндмен, я так одинок Нет той, которой я дал бы цветок Ты волшебник – я прошу Мистер Сэндмен, исполни мечту
Mister Sandman, bring me a dream Make him the cutest that I've ever seen Give him the word that I'm not a rover Then tell him that his lonesome nights are over	Мистер Сэндмен, дай мне мечту Сделай милой ее красоту Пообещаю верным я быть Скажи, что одинокой ей не слыть
Sandman, I'm so alone Don't have nobody to call my own Please turn on your magic beam Mister Sandman, bring me a dream	Сэндмен, я так одинок Нет той, которой я дал бы цветок Ты волшебник – я прошу Мистер Сэндмен, исполни мечту
Mister Sandman, bring us a dream Give him a pair of eyes with a come hither gleam Give him a lonely heart like Pagliacci And lots of wavy hair like Liberace	Мистер Сэндмен, дай нам мечту Дай ей глаза, в которых я утону Пусть сердцем, как Кармен, она одинока И, как Ассоль, кудрявый носит локон
Mister Sandman, someone to hold Would be so peachy before we're too old So please turn on your magic beam Mister Sandman, bring us Mister Sandman, bring us a dream	Мистер Сэндмен, кто б удержал Сладкий момент, не дав состариться нам Итак, включи надежды луч Мистер Сэндмен, дай мне, я прошу, Мистер Сэндмен, дай мне мечту.

Table 4. The translation of the song «Антошка»

Original	Translation
----------	-------------

<p>Антошка! Антошка! Пойдем копать картошку! (2 р.)</p> <p>Тили-тили Трали-вали Это мы не проходили Это нам не задавали Парам-пам-пам Парам-пам-пам</p> <p>Антошка! Антошка! Сыграй нам на гармошке! (2 р.)</p> <p>Тили-тили Трали-вали Это мы не проходили Это нам не задавали Парам-пам-пам Парам-пам-пам</p> <p>Антошка! Антошка! Готовь к обеду ложку! (2 р.)</p> <p>Тили-тили Трали-вали Это, братцы, мне по силе Откажусь теперь едва ли Парам-пам-пам Парам-пам-пам</p>	<p>Antonio! Antonetto! Let's go and dig potato! (2x)</p> <p>Deely-deely Traly-Valy This we hadn't learnt at school And it isn't our rule Param-pam-pam Param-pam-pam</p> <p>Anton! Anton! Play the accordion! (2x)</p> <p>Deely-deely Traly-Valy This we hadn't learnt at school And it isn't our rule Param-pam-pam Param-pam-pam</p> <p>Anton! Anton! Prepare spoon for luncheon! (2x)</p> <p>Deely-deely Traly-Valy I can handle! Don't confuse! I won't certainly refuse! Param-pam-pam Param-pam-pam</p>
--	---

The song «Мы с тобой» was translated by students of foreign language department:

Original	Translation
----------	-------------

<p>Мир полон удивительных вещей, И жизнь намного интересней, чем ты думаешь. Я в этом убеждаюсь с каждым днем сильней, И зря ты мне не веришь и совсем не слушаешь. Похоже, все вокруг уже сошли с ума, И мы с тобой сойдем – нужна минута времени. Твои глаза так нежно смотрят на меня, Поспорить тяжело... Мы с тобой вместе! Значит, есть Веский повод думать, что счастье рядом И любовь! А что еще с тобою нам надо? И любовь! Нам больше ничего и не надо! И любовь! Ты вечно говоришь, что «все не просто, нет», Зачем об этом думать? Это же сведет с ума! Как льется через занавеси лунный свет, Так льется и любовь, и я, и ты, иль вся Земля. Не думай, что все может вдруг пойти не так, Коснись моей руки и погружайся в волшебство! Закрой глаза и просто сделай первый шаг... Вот видишь, как легко?! Мы с тобой вместе! Значит, есть Веский повод думать, что счастье рядом И любовь! А что еще с тобою нам надо? И любовь! Нам больше ничего и не надо! И любовь!</p>	<p>You know the world is full of amazing things The life is much better than you used to think before And every day my creed is stronger than it was But you don't care and don't believe me anymore It seems to me the world has just become so mad And we can be the same, we need one minute, so wait Your eyes so sweetly look at me It's hard to bet with you... You and me together! Doesn't it mean That happiness is among us, And the love! What else do we need to ask for? And the love, We don't need anything more, And the love. You always tell me that it's so hard, oh, yeah Why do you even think, it's maddening you See how moonlight is pouring into the room, That's how love and me, and you and the whole universe, Don't think how everything can go so wrong, Just touch my hand and stay with me in my magic world, You close your eyes and make this first step, You see, it's so easy. You and me together! Doesn't it mean That happiness is among us, And the love! What else do we need to ask for? And the love, We don't need anything more, And the love.</p>
---	--

Summarizing everything written above we may say that music contest proved to be effective, bright, informative and creative, as it was worked out according to students' wishes and support and within the frames of university curriculum.

Список литературы

1. Аверкова О.В. Использование интерактивных и игровых методов обучения на занятиях по английскому языку (на примере специальностей «Автоматизация технологических процессов и производств в энергетике», «Тепловые электрические станции», «Газотурбинные, паротурбинные установки и двигатели») // Педагогика и психология: тренды, проблемы, актуальные задачи. – 2012. – С. 174 – 178.
2. Аверкова О.В. КВН на английском языке как альтернатива контрольным мероприятиям на пройденную тему // Актуальные задачи педагогики (II). – 2012. – С. 113 – 115.
3. Averkova O.V. Application of role playing and team working at the lessons of English (as exemplified by home reading for students of the specialty «Translation and interpretation

- studies”)// Новые технологии в образовании. – 2011. - №4. – P. 3 – 6.
4. Communicative Language Teaching// URL:
www2.vobs.at/ludescher/Alternative%20methods/communicative_language_teaching.htm.
 5. Galloway A. Communicative Language Teaching: An introduction And Sample Activities// URL:
www.cal.org/resources/digest/gallow01.html.
 6. Lynch L.M. Five Creative Methods of Teaching English to TEFL Learners//
www.learnenglish.de/Teachers/creativemethods.html.
 7. vk.com/club32304388?z=video32213742_166405240%2F2b158203aa3a87edc5.
 8. vk.com/club32304388?z=video32213742_166405234%2F0276bf35a533ba.
 9. vk.com/club32304388?z=video32304388_166479733%2Fvideos-32304388.
 10. vk.com/club32304388?z=video32304388_166479623%2Fvideos-32304388.

ВАРИАТИВНЫЕ ПРОГРАММЫ ПОВЫШЕНИЯ КВАЛИФИКАЦИИ РУКОВОДИТЕЛЕЙ В ВУЗЕ ПО НАПРАВЛЕНИЯМ ПРОФЕССИОНАЛЬНО- УПРАВЛЕНЧЕСКОЙ ДЕЯТЕЛЬНОСТИ

Сергеева Линда Борисовна

Переход на вариативное программирование управленческой деятельности, позволил осуществить динамичный характер процесса на протяжении всего периода деятельности руководителя [2].

Модули программ были сформированы в социокультурном пространстве вуза с привлечением специалистов социокультурной сферы, дополнены специально разработанными материалами и курсами и представлены руководителям в буклетном изложении, что позволяло им осуществить выбор модуля.

Специфика данного вида повышения квалификации представлена в табл. 1.

Таблица 1.

Особенности организации повышения квалификации руководителей по направлениям профессионально-управленческой деятельности

№	Факторы	Пути их преодоления
1.	Отсутствие достаточного количества свободного времени для включения руководителей в образовательную и самообразовательную деятельность	Включение в мероприятия, реализующие обучающую функцию в социокультурном пространстве вуза вне отрыва от основной деятельности и акцентом на рефлексивные позиции при участии в данном мероприятии
2.	Высокий статус в коллективе, наличии определенных амбициозных представлений о собственной личности	Повышение квалификации осуществляется коллегами с равными статусными позициями, значительное внимание к обучающей персоналии как приглашенного гостя
3.	Отсутствие желания менять четко сформированные представления о профессиональной деятельности, наличие не изменяемых профессиональных принципов, стремление к традиционности	Уважение профессиональных принципов, расширение представлений о преобразованиях в Образовании, нацеливание на перспективное инновационное будущее, основанное на традициях
4.	Отсутствие конкретной мотивации со стороны руководства вуза	Выстраивание системы мотивации, устраивающей в определенной степени вуз и руководителя структурного подразделения

Образовательные модули создавались нами на специализированной основе, позволявшей слушателям в достаточно завершённом варианте овладевать способами решения проблем управления, на стыке психофизиологии, педагогики, социологии, с одновременным решением отдельных вопросов управления на уровне научного исследования.

Имеется множество различных трактовок содержания и сущности модульной технологии. В нашем понимании смысл модульной технологии повышения квалификации руководителей состоит в том, чтобы повысить уровень управленческой культуры за счет локального пошагового характера его построения. Данная технология ориентирована на создание специальных программ, имеющих четко заданные цели, современное научно-методическое обеспечение, стимулирующих процесс по определенному набору показателей [4]. Модульная технология повышения квалификации позволяет руководителям взять на себя ответственность за преодоление разобщенности и объединить составные части этого процесса в единое целое.

В нашем исследовании мы подчеркиваем преимущество модульной программы в том, что слушатель самостоятельно может работать с предложенной ему индивидуальной программой.

Одним из результатов проектирования модульной технологии является обучающий модуль или же их определенная совокупность. Поэтому центральным понятием технологии является модуль. Существуют различные точки зрения на понимание модуля и подходы к его построению, как в плане структурирования содержания обучения, так и в плане разработки соответствующих форм и методов повышения квалификации [3].

Термин «модуль» в этимологическом смысле есть «сжатие, компоновка знаний в удобном для использования виде». Знания можно «упаковать» по-разному, в зависимости от поставленной дидактической цели (пакет, блок информации, рамка, узел, алгоритм, программа и т. п.). Обучающий модуль - это относительно самостоятельный фрагмент функционально-ориентированного процесса обучения, имеющий собственное программно-целевое, методическое обеспечение и реализуемый посредством четко отработанной педагогической технологии.

Мы исходим из следующего определения: модуль - это основное средство модульного обучения, которое является законченным блоком информации, а также включает в себя целевую программу действий и методическое руководство, обеспечивающее достижение поставленных дидактических целей [5].

Все это позволило сгруппировать и реализовать следующие модули повышения квалификации руководителей по направлениям профессионально-управленческой деятельности, опишем их подробнее.

Модуль «Психология управления». Данный модуль был распределен на три месяца деятельности и включал в себя освоение руководителями электронного учебника «Психология управления» [7], что было реализовано через следующие направления:

- определение девиза дня (каждым руководителем);
- опрос коллег руководителя о смене (подтверждении) его управленческих ориентиров;
- включение в активизацию технологических ресурсов по освоению данной позиции;
- аналитический отчет на заседаниях кафедры и других подразделений.

Модуль включал участие руководителей структурных подразделений в стендовой сессии вузов России, которая позволила рефлексировать позиции вуза относительно общего рейтинга образовательных учреждений России, определить тенденции в развитии профессионального образования, выявить специфичные и общие методы управления структурными подразделениями, акцентировать позитивный опыт мотивации профессорско-преподавательского состава и позиционировать его.

Для руководителей структурных подразделений, находящихся в данной должности менее 3-х лет был разработан курс в институте повышения квалификации «Повышение эффективности

психологической подготовки управленческих кадров» (96 часов). Программа курса включала изучение следующих вопросов:

- психология общения и педагогическая конфликтология;
- позитивная коммуникативная установка, как условие успешной профессионально-управленческой деятельности;
- педагогическая конфликтология;
- социально-перспективные качества педагога-руководителя;
- имидж современного руководителя структурного подразделения вуза;
- модели обучения взрослого;
- психотехнология профессиональной карьеры и др.

Освоение данного модуля оценивалось по результатам тестирования.

Модуль «Информационная культура» в перспективе развития управленческой культуры выступал интенсификатором освоения информационно-технологических ресурсов и в определенной степени сочетается с одним из предложенных нами условий, однако на этом этапе акцент делался на мотивацию использования технологических ресурсов и активизацию информационной деятельности по реализации разработанных стратегий развития структурных подразделений. Формами включения в данный модуль были конференции, семинары, превентивное оповещение, электронная библиотека и др.

Одним из методов освоения данного модуля выступало обучение руководителей структурных подразделений по созданию мультимедийных презентаций, что заключало в себе особую сложность, поскольку некоторые из руководителей слабо владеют компьютером, или не знакомы с программами для их создания.

Обучение осуществлялось для двух категорий (слабо и достаточно владеющих компьютером) с учетом следующих ступеней:

- 1 ступень – содержание и строение презентации;
- 2 ступень – создание презентации с помощью программ на ПК.

При оценке информационной перцепции руководителей структурных подразделений нами обращалось внимание на участие их в реализации системы развития информационного пространства структурного подразделения.

Модуль «Организационная культура». При формировании данного модуля нами обращалось внимание на выстраивание современной системы управления структурным подразделением на основе ориентации на перспективу в развитии высшего профессионального образования. Данный блок был наиболее востребован, поскольку его мероприятия в действительности включали новую информацию об организации деятельности и служили залогом профессионализма в деятельности руководителя.

Так, в модуль включены коллоквиум "Болонский процесс в российской системе высшего образования", заседание ректората «Опыт внедрения балльно-рейтинговой системы в образовательный процесс Академии», подборка электронных материалов и др.

Руководителям были представлены методические материалы семинара «Инновационные модели обучения в системе высшего профессионального образования».

Организационная культура руководителя структурного подразделения заключается не только в оптимизации работы подразделения, но и в организации образовательного процесса в вузе,

соответствующего всем современным требованиям, что выступает, на наш взгляд, залогом качества образования и развития вуза в целом [1].

Оценкой освоения данного модуля служила экспертиза материалов по разработке бально-рейтингового обеспечения работы структурного подразделения, степень участия в коллоквиумах и публикациях по проблемам вхождения России в болонский процесс, степень активизации и разнообразия форм организации образовательного процесса.

Модуль «Прогнозирование развития высшего образования». Освоение данного модуля способствовало развитию прогностических способностей руководителей структурных подразделений вуза. Внимание уделялось прогнозированию развития изменений в системе высшего профессионального образования и разработка стратегий эффективного преодоления возможных трудностей [6].

В модуль были включены следующие формы:

- конференция «Единое социокультурное пространство: взаимодействие центра и регионов»,
 - семинар «Перспективы развития высшего профессионального образования»,
 - семинар «Проблема оценки качества высшего профессионального образования». А так же выпуск методических пособий в серии «Система менеджмента качества образования» и др.
- Анализ освоения данного модуля составлял предоставление материалов в электронном виде по обеспечению гарантий качества подготовки специалистов по предложенной схеме.

Специфика всех методических материалов, предлагаемых руководителям структурных подразделений заключалась в возможности варьирования и творческого подхода к их использованию, в стремлении ориентировать направления научных изысканий, а не постановке в твердые рамки репродуктивного использования методик, предлагаемых разработчиками.

Модуль «Инновации в образовании» выступал одним из направлений освоения инновационной деятельности в области высшего профессионального образования и, с другой стороны, был вариантом мотивации развития и продуцирования профессионально-личностных качеств руководителей.

В процессе освоения данного модуля руководителям структурных подразделений предлагалось участие в заседании ученого совета «О развитии новых образовательных направлений при переходе на стандарты третьего поколения»; в семинаре «Инновационные процессы в современной системе высшего образования в России», практикуме «Продуктивные технологии обучения в высшей школе», картотека публикаций по теме и др.

Важно отметить, что инновационная деятельность выступает перспективным направлением научно-исследовательской деятельности в ЧГАКИ. Сегодня уже сложилось понимание инновационной деятельности как деятельности по технологической разработке и внедрению научной идеи. Освоение направление связано с созданием инновационных проектов в вузе.

Анализ освоения данного модуля оценивался как по показателям применения инноваций в обучении педагогами структурного подразделения, так и по включению подразделения в инновационную деятельность в целом.

Модуль «Профессионально-личностный потенциал» способствовал развитию навыков самодиагностики, самоанализа, самоменеджмента. Модуль предлагал активное включение в деятельность и основывался на следующих мероприятиях: видеоконференция «Управление в высшей школе с позиции синергетики», практикум «Профессиональная культура специалиста» и

др. Принципиально значимой при освоении модуля выступала технология самоменеджмента, она же была и методом оценки освоения модуля.

Распределение по данным модулям носило теоретический, практико-ориентированный и информационно-методический характер, что позволило при освоении модуля не только усилить когнитивную и прогностическую составляющие управленческой культуры руководителей, но и развивать реальные навыки в управлении структурным подразделением.

Список литературы

1. Григорьев, С. И. Социальная эффективность организационных и педагогических инноваций в сфере образования России начала XXI века [Текст] / С. И. Григорьев // Alma mater. – 2010. – № 3. – С. 28-32.
2. Мелихеда, Я. И. Дополнительное образование взрослых как социально-экономическая и педагогическая проблема [Текст] / Я. И. Мелихеда // Педагогика. – 2010. – № 3. – С. 57-61.
3. Михайлов, А. В. Формирование управленческой компетентности как стратегия профессиональной подготовки конкурентоспособного педагога / А. В. Михайлов // Ориентация воспитания на саморазвитие интеллигентности и конкурентоспособности личности [Текст] : материалы XIX Всерос. науч. конф., 29 июня-1 июля 2009 г. / М-во образования и науки РФ, Казан. гос. ун-т им. В. И. Ульянова-Ленина, Российская академия образования. Поволжское отделение (Казань), Ин-т непрерыв. образования КГУ. – Казань : Центр инновац. технологий, 2009. – С . 262-267
4. Модульно-уровневая подготовка, переподготовка и повышение квалификации управленческих кадров образования [Текст] : учебное пособие / Науч. ред. Т. Н. Шамова, П. К. Одинцов: М, Барнаул: БГТТУ, 1997. – 120 с.
5. Назарова, О. Л. Управление качеством образовательного процесса в профессионально-педагогическом колледже [Текст] : монография / О.Л. Назарова. – Челябинск: ЧелГНОЦ УрО РАО, 2003. – 316 с.
6. Плаксий, С. И. Стратегия развития российских вузов в современных условиях [Текст] // Высшее образование в XXI веке / Под ред. И. М. Ильинского. - М. , 2007. – С. 32- 36.
7. Повышение квалификации научно-педагогических и руководящих кадров [Текст] : учебно-методич. Материалы / Под общ. Ред. Королева М.Ф., Лотина В.В. – М. : РАГС, 2003. – 88 с.

ИСКУССТВОВЕДЕНИЕ

ДУХОВНО-НРАВСТВЕННЫЕ ИМПЕРАТИВЫ ВОСТОКА

Агзамходжаева Саида Сабитхановна
Мухитдинова Фируза Абдурашидовна

Достижение гармонии между человеком и обществом в восточной философии рассматривается как поиск общественного идеала. Когда мыслители дао-конфуцианской философии считали правителя сыном Неба, или "Верховным императором", придавая ему божественный статус, они исходили из своих представлений об идеальном обществе и идеальном государстве. Это было попыткой в общественном идеале воплотить две социальные идеи:

1. через образ идеального правителя, благородного мужа, сына Неба создать модель совершенного человека как духовно-нравственный идеал;
2. воплотить в общественном идеале устремления, мечты и чаяния людей, народа о справедливом государстве и счастливой жизни.

Эти идеи взаимосвязаны и опираются на нравственные императивы: человеколюбие, справедливость, преданность государю и родине, почтительное отношение к старшим, соблюдение ритуалов, доброжелательность, снисходительность, народолюбие и т.д. Долг правителя, учил Конфуций, "богатство распределять равномерно", "народу приносить пользу", "вступать в дружбу с мудрыми людьми", тогда "в стране царит гармония, и народ не будет малочислен" (Лунь юй, гл.16).

В трудах индийских и арабоязычных мыслителей достижение счастья и благополучия народа рассматривается как некий общественный идеал, к которому должна быть направлена деятельность государя и политических институтов. Например, в "Артхашастре" утверждается: "В счастье подданных заключено и счастье правителя; радея об их благе, он будет считать хорошим не то, что нравится ему, а то, что нравится его подданным". В "Артхашастре" в отделе шестом излагаются семь принципов совершенствования основ государства. Среди них главный - идеал государя. "Государь, который лишен положительных качеств, губит основы государства, хотя бы они были в состоянии роста и благополучия". Индийские мыслители не ограничивались простым стремлением к созданию счастливой жизни для своего народа. Такие философы, как Шри Ауробиндо, мечтали об идеале общечеловеческого единства. "Все природные процессы, - пишет философ, - построены на равновесии и стремлении к гармонии двух полюсов жизни: индивидуальности, получающей поддержку от целого, или сообщества, и целого, или сообщества, состоящего из отдельных индивидуальностей. И формы человеческой жизни - не исключение. Для их совершенства необходимо сотрудничество двух, все еще весьма далеких от гармоничного взаимодействия, полюсов: индивидуальности и социального организма. Совершенным будет такое общество, которое наиболее благосклонно к индивидуальности; индивидуальность, в свою очередь, не достигнет полного совершенства, если не будет стремиться к совершенному состоянию того сообщества, к которому принадлежит, а в конечном итоге, и к совершенству самого крупного человеческого сообщества - объединенного человечества".

В рассматриваемом нами аспекте большой интерес представляют политико-философские и общественно-этические идеи арабоязычных мыслителей. Например, «Добродетельный город» аль-Фараби опирается на принцип космического единства вахдад ал-вужуд (единство бытия), где человек, общество и космос взаимосвязаны и составляют целое. Тут, конечно, прежде всего, имеется в виду вселенская гармония. Идея единства человека, социума (Града) и космоса является "основополагающим принципом социально-политической рефлексии во всем творчестве" аль-Фараби. Таким образом, гармоническое единство рассматривается философом

как идеальная модель мироустройства, без чего нет совершенства, счастья и благополучия.

В трактатах Фараби предлагаются конкретные методы воспитания добродетели средствами познания. Он подразделял их на «мягкие» и «жесткие». Если воспитуемые сами проявляют желание овладевать науками, стремление к труду и добрым поступкам, то в этом случае уместны мягкие методы воспитания, помогающие усилению этих стремлений. Если же подопечные злобны, своевольны, ленивы, к ним возможно применение «жестких методов», т. е. принуждения. Вместе с тем использование таких методов должно определяться уровнем нравственности самого воспитателя. Воспитательная деятельность, таким образом, требует обширных знаний и высоких моральных качеств воспитателя в сочетании с наблюдением и опытом самих воспитуемых.

Конечно, в произведениях аль-Фараби особая роль отводится вопросу о духовно-нравственном совершенствовании человека. Человек достигает совершенства в социуме. Поэтому каждый человек для достижения доступного ему совершенства нуждается в окружении других людей и в объединении с ними. Совершенствуя себя человек, совершенствует мир, социум; значит, совершенствование не может быть только односторонним актом, иначе не может быть и речи о гармоническом единстве вселенной, человеческого и космического бытия.

Наследие выдающегося ученого Беруни представляется огромной сокровищницей, в которой находятся ценные идеи о науке, содержании образования и воспитания.

Мысли Беруни об обучении, его путях и значении встречаются во многих произведениях, они как бы разбросаны по страницам его книг. По нашему мнению Беруни об обучении следует рассматривать в следующей классификации:

1. сознательность обучения;
2. наглядностью;
3. системность и последовательность;
4. обоснованность;
5. связь Теории с практикой;
6. требования к учебнику.

Объективность и беспристрастность ученого, наблюдения, опыты, изучение устных и письменных памятников, критический подход к полученным сведениям, сравнение их с целью установления истины, логическое обобщение фактов в умозаключения, а умозаключений в теорию – вот характерные черты и основы научного метода Беруни. Для его эпохи этот метод был огромным достижением и представлял большую научную ценность. Сам Беруни, руководствуясь этим методом, добился огромных успехов в научной деятельности о сознательности обучения.

Анализ сравнение, логические операции и другие мысли ученого правильны и для настоящего времени, так как в основе обучения современной школы лежит осознанное овладение знаниями. Это значит, что ученик должен иметь не только фонд научных знаний, но и уметь добывать их самостоятельно, а это достигается с помощью мыслительных операций.

Подчеркивая необходимость соединения теории с практикой, Беруни пишет, что врачи имеют наибольшие права на уважение за усилия в совершенствовании своей науки, за то, что они не только «поднимают ее на крыльях теории, но и применяют на практике».

Сочинение Беруни являются учебным пособием по математике, астрономии, географии и другим предметам, предназначенным для первоначального обучения этим наукам.

Беруни призывает людей воспитывать в себе высоко-нравственные черты, полагая, что освободить народ от невежества и нищеты можно с помощью науки, распространения знаний в обществе и упорного труда. Само приобретение знаний он считает большим и упорным трудом, требующим сил, времени и терпения. И далее продолжает о том, что даром запоминания люди обладают по-разному, «одни люди им наделены, а другие лишены, поэтому последние едва ли могут достигнуть в этом пределы, возможно, разве только путем усердия и напряженных занятий. Знания, по мнению Беруни, облагораживают человека, делают его добрым и разумным. Для Беруни, «кроме чистоты знания», ничего нет.

Великий мыслитель учил, что достичь совершенства можно в процессе повсеместного внедрения высоких интеллектуальных и нравственных норм, воспитываемых при помощи науки: Беруни был глубоко убежден, что знания направляют людей на правильный путь. Однако «достижение спасения через знание возможно только при воздержании от зла.

Социально-проективные идеи об идеальном обществе и государстве - Добродетельный град (аль-Мадина аль-Фадиль) аль-Фараби, Духовный Град (аль-Мадина ар-Рухайния) Сообщества Чистых братьев, Град Добрых Людей (аль-Мадина аль-ахйёр) Ибн Рушда, Справедливый Град (аль-Мадина аль-Адл) Ибн Сины, Совершенный Град (аль-Мадина аль-Камил) Ибн Баджи - это утопические модели человеческого сообщества. Но в них есть одна примечательная, отражающая политико-философскую парадигму и духовно-нравственные императивы Востока черта - это глубокая вера в совершенствование человека. Только человек совершенный способен гармонизировать свои отношения с природой, трансцендентом (богом) и обществом. Это, одновременно, есть путь к общественному идеалу.

1. Артхашастра или наука политики. - М: Ленинград, АН СССР, 1959. - С 46.
2. Там же. - С.286.
3. Ауробиндо Шри. Идеал человеческого единства. - СПб.: Изд-во "МИРРА", 1998. - С. 18.
4. Игнатенко А.А. В поисках счастья. Общественно-политические воззрения арабо-исламских философов средневековья. - М: "Мысль", 1989. - С.56.

ДУХОВНО-НРАВСТВЕННЫЕ МОТИВЫ НАРОДОВ ВОСТОКА

Агзамходжаева Саида Сабитхановна

В жизни народов Востока доминируют духовно-нравственные и трансцендентальные мотивы. Именно эти мотивы легли в основу многих этико-философских школ, которые активно обсуждали данные проблемы. Поэтому Восточная философия является самобытным рациональным синтезом, который послужит духовно-нравственному освоению действительности.

Как показывают историко-философские исследования, предфилософское родовое сознание было связано с верой во многих богов. С возникновением классовых отношений вера во многих богов теряет свою основу, и она все больше переходит монотеизм. Таким богом в древнекитайской философии выступает Небо. Сначала между Небом и человеком, отсутствовала взаимосвязь. Основоположники даосизма Лао Дань и Лао-цзи, потом Конфуций и конфуцианцы превратят Небо в мифологический образ, культ, идеал. Лао-цзи говорит, что Небо долговечно, оно приносит сем существам, в том числе и людям, пользу («Дао-де-цзин» §7, §81), но “под небом все – лишь временно бывает” (там же, § 12). Конфуций и его ученики проповедовали Неба. Например, Конфуций говорил: “Провинившемуся перед Небом не о чем больше молиться” (Лунь юй, гл.3). Небо, по мнению философа, является высшей властью, поэтому воле его нельзя противиться или же нарушать им установленный порядок на земле. “Распространится ли дао? Это зависит от воли неба. Погибнет ли дао? Это зависит от воли Неба” (там же, гл. 17). Богатство и знатность зависит от воли Неба, даже жизнь и смерть находятся в руках Неба. Абсолютизируя воля Неба, Конфуций придает её всемогущество, вседозволенность, тотальность. Характер человека тоже формируется по воле Неба. Знание воли Неба мыслитель считал необходимым условием для обретения благородства. Поэтому он говорил, что “не зная воли Неба, нельзя стать благородным человеком” (там же, гл. 24).

Конечно, не все ученики Конфуция поддерживали его идею о тотальности воли Неба, особенно когда речь идет о характере человека, обожествлении его происхождения. Например, Мэн-цзы, ученик Конфуция, человек, который превратил конфуцианство в идеологию нового класса, исходил из того, что “человеколюбие, долг, правила поведения и знания вливаются в нас не извне, а всегда присущи нам” (Мэн-цзы, гл. 11). Благовоспитанность не дар неба, она зависит от социальных условий. “В урожайные годы многие сыновья и младшие братья бывают добрыми, - говорит Мэнцзы, - а в голодные годы становятся жестокими. Такое различие происходит не от тех природных качеств, которые дало им Небо, потому, что голод вынудил их сердца погрузиться зло” (там же, гл. 6). Вместе с тем, Мэн-цзы не отрицал роли Неба в управлении народом, в нравственном становлении сына неба, т.е. правителя.

Очень важно то, что в учении Мэн-цзы человек выступает не как бездумный исполнитель воли неба, а как его советчик. “В древности Яо рекомендовал Шунянебу и небо приняло его. Поэтому (я) сказал: “ Небо не говорит, оно выразило (свою волю) через личное поведение и деятельность (Шуня)” (там же, гл.5). Таким образом, в учении Мэн-цзы человек становится соучастником, того что делается в Поднебесной, на земле.

Роль Неба в судьбе людей, Поднебесной в Китае не отрицалась никогда. Даже Хун Сюцюань (1814-1864) придерживающийся христианских взглядов, отрицавший конфуцианскую традицию поклонения духам предков, выступавший против неравенства с революционными, иногда и

атеистическими лозунгами признал существование законов неба. "Смуты, - писал он, - дойдя до предел, сменяются хорошим управлением, темнота, дойдя до предела, сменяется светом, и это закон неба". "Хочу только, чтобы миряне в Поднебесной... постоянно боялись небесного гнева, старательно соблюдали запреты, устанавливаемые небом...". Это не призыв к слепому поклонению Небу, а желание совершенствовать социальную жизнь и нравственность человека.

Индийская философия спиритуалистична, в ней всегда доминировали религиозные и духовно-нравственные проблемы, потому что, как отмечает С.Радхакришнан, "ее основной характер и господствующие мотивы формировались философскими мыслителями и религиозными умами...". Поэтому каждая религиозно-философская идея, духовно-нравственная концепция, волнующая сердца умы людей широко, иногда остро критически обсуждалась в обществе.

Во времена ведийских гимнов "Отец Небо", "Мать Земля", "Брат Агни" – Религия, по-видимому, властвовала над всей жизнью. Зависимость от бога была полной. Значит, божественное начало властвует над жизнью, а человек находится под его влиянием. Появляется Сурдхархи Готаты-Будда, и которая отрицает идею первопричины и тотальное влияние богов.

Нет никакой трансценденции, творца человеческого бытия все что совершается вокруг, в этой жизни – результаты деятельности человека. Поэтому он говорит: "В этом мире и в мире другом нет ни мудрецов, ни слабых, ни сильных, ни властных людей, как могли бы изменить мои суждения, мысли, а поэтому никто не мог бы подчинить меня своим желаниям (а поэтому никто не смог бы подчинить себе мое сердце); мои желания (мое сердце) являются моими (являются моим) и никто не способен властвовать над ними". "Мудрый человек не отвергает не принимает никаких учений, он доверяет только себе и не поддается их влиянию". Значит Будда верит в человека, в способность его изменить себя и окружающий мир. Все зависит от духовно-нравственной ориентации человека, от его желания делать добр и освободиться от вождлений, пороков. Совершенствовать себя может каждый, только нужно желание, стремление, разумное поведение. "Тот, кто разумен, энергичен, добродетелен, тот, отличие от злого человека, достигает небесного царства все благороднейших, все совершеннейших". Но Будда не отрицает существования некоего общего закона мироустройства. "Мир управлялся, управляется, и будет управляться законом справедливости. Обязанность человека-так устроить свою жизнь, чтобы она пришла в соответствие с этим законом. Будда оспаривает существование личного создателя, но этого вечного принципа он не оспаривает... К нас нет никаких данных, что Будда отрицал действительность вечного самодовлеющего дух, деятельного разума вселенной". А обожествление самого Будды показывает, чтобы человеку нужен бог или богоподобный символ, чтобы его душе не угасло желание совершенствоваться, достичь идеала.

Несмотря на то, что в исламе судьба и поступки человека predeterminedены Аллахом, Богом, арабоязычные мыслители не отрицают роли человека в обеспечении гармонического единства космического бытия и бытия земного.

Например, суфии- приверженцы суфизма пытались указать людям прямой путь к Богу, без посредников- священников, и они жили по принципу "в миру, но не от мира". Пребывая среди людей и соблюдая нормы общежития суфи сохраняли свою духовную независимость от общества, особенно "от честолюбия, алчности, интеллектуальной спеси, от слепого страха перед вышестоящим в мирской иерархии". В суфийской религиозно-философской системе "вахад ал-вужуд" "человек-микрокосм, своего рода мера всего дольного мира-макракосма. Более того, человек-это посредствующие звено между Богом и миром".

В произведениях Ибн Араби, Накшбанда, Яссави, Замахшари, Омара Хайяма, Саади, Фаддриддина Атара, Джалалиддина Руми, Хафиза, Джами, Ансари, Навои, Махмуда Агзама рассматриваются вопросы взаимосвязи человеческого и божественного, при чем духовно-

нравственное самосовершенствование человека определяется как единственное условие достижения гармонии между человеком и трансцендентией. Это не “перенос акцента с биологическо-социальной сущности человека на его сверхприродное, божественное начало”, а стремления к реализации духовно-нравственного потенциала человека на пути его достижения идеала. Это прекрасно выражено в следующих газелях Руми: “Если Вы хотите Бога увидеть глаза в глаза, со своей души смахните пыль смирения, сор мольвы, и любой, как я когда-то, Истиною озарен. В зеркале Его увидеть, ведь Всевышний-это Он”.

ПСИХОЛОГИЧЕСКИЕ НАУКИ

ПСИХОЛОГИЯ ВЛИЯНИЯ

Васильев Сергей Станиславович

Что толкнуло меня на написание статьи по тематике «Психология влияния»? Это конечно прежде всего интерес, как и почему многие становятся излюбленной мишенью для уличных торговцев, сборщиков средств из различных фондов и дельцов того или иного сорта.

Какие такие факторы заставляют одного человека сказать «да» другому? И использование каких методик позволяет добиться подобной податливости? Меня заинтересовало, почему требование, высказанное определенным образом, часто игнорируется, в то время как аналогичная просьба, сформулированная несколько иначе, позволяет достичь успеха. Я предполагаю, что быстрый темп развития общества и информационная насыщенность 21 века будут способствовать всё большему распространению «безраздумной податливости» в будущем. Следовательно, чтобы с этим бороться, необходимо знать об этом как можно больше.

Маркетинг и рекламные корпорации вот те, кто освоил данное направление на самом высоком уровне, остальным приходится лишь заимствовать некие методики.

Каждый из нас хоть раз попадался на какие-то «акции» и «выгодные предложения» корпораций и обычных частных магазинов, которые не уменьшали цену, а увеличивали старую цену, перечёркивали красным маркером и записывали обратно старую цену. Вот вам самое «выгодное предложение», один из маркетинговых ходов. Этот пример один из многих той самой психологии влияния, про которую пойдёт речь.

Правило взаимного обмена

Если вы посмотрите на мир вокруг себя, то увидите, что уже многие люди в какой-то мере постигли ту самую психологию влияния, даже официанты частично применяют эту методику для получения больших чаевых. Некоторые официанты специально, чтобы войти в доверие к гостю могут сказать: " Знаете, рыба у нас сегодня не самая свежая, давайте я вам лучше принесу мясо по-французски». Официант входит в доверие к гостям, советуя им не заказывать некое блюдо, тем самым повышают вероятность больших чаевых.

Многие сектантские организации пользовались и пользуются слабостями в психологии людей. Как часто вы замечали на центральных площадях или в местах с изобилием народу людей, которые раздают бесплатные книги? Если вы хоть раз не прошли мимо и заинтересовались, то, скорее всего, вы бы взяли книгу, а почему нет бесплатно же. Вот и моего знакомого заинтересовала бесплатная литература с интересным содержанием. После того, как Максим взял книгу у незнакомца, то последовала фраза: «Извините, но не могли бы Вы нам помочь средствами на строительство нового храма». В психологии человека так заложено, что после того, как человек получает что-то хорошее, то он должен отплатить тем же. И ничего не оставалось Максиму, как вытащить из бумажника 100 рублей. Но на этом и складываются миллионы. Такой же пример приводил в своих книгах Роберт Кийосаки. Сектанты, а именно ими они и являются, в США в 1970-х годах благодаря такому применению знаний о психологии влияния являлись собственниками храмов и жилплощади, чуть уступая по квадратным метрам McDonald's, которая была лидером в этой области.

Другой ареной, где широко применяется правило взаимного обмена, является политика. Это правило используется на всех её уровнях. На самом вершине пирамиды власти избранные

должностные лица вовлечены в обмен взаимными услугами, одолжениями и голосами, что поистине превращает политику в некую странную своеобразную кухню.

Нейтрализация правила взаимного обмена

Как можно нейтрализовать воздействие правила взаимного обмена? Это правило слишком широко распространено, чтобы от него можно было как-то уклониться, и слишком действенно, чтобы можно было легко преодолеть его влияние. Возможно, в таком случае главное — это постараться воспрепятствовать его активизации. Мы можем избежать конфронтации с данным правилом, прежде всего, лишив требующего возможности использовать его против нас. Возможно, отказавшись от первоначальной

услуги или уступки требующего, мы сможем избежать трудностей. Но, вполне возможно, это нам не удастся. Твердое отклонение первоначального предложения работает лучше в теории, чем на практике. Основной проблемой является то, что, когда предложение делается впервые, трудно определить, является оно честным или представляет собой попытку использовать нас в своих интересах. Если бы мы всегда предполагали худшее, то не могли бы получать пользу от услуг или уступок, предлагаемых индивидами, которые не имеют намерения эксплуатировать правило взаимного обмена. Один мой знакомый с негодованием вспоминает, как жестоко были уязвлены чувства его десятилетней дочери человеком, который грубо отказался от ее бескорыстного подарка, чтобы уклониться от челюстей правила взаимного обмена. Во время школьного праздника девочка должна была вручить цветок каждому гостю. Но первый же человек, к которому она приблизилась с цветком, зарычал на нее: «Держи это при себе». Не зная, что делать, девочка протянула ему цветок снова и услышала сердитый вопрос: «Что я должен дать взамен?» Когда школьница нерешительно ответила: «Ничего. Это подарок», — человек недоверчиво посмотрел на нее, сказал, что знает «эту игру», и быстро отошел в сторону. Этот опыт причинил девочке такую боль, что она больше ни к кому не могла подойти. Пришлось освободить ее от этого задания — задания, которое она с удовольствием собиралась выполнить. Трудно сказать, кого в этой ситуации следует обвинять больше: бесчувственного человека или эксплуататоров, которые использовали «вошедшее в кровь» стремление отвечать услугой на услугу до тех пор, пока человек не стал реагировать механическим отказом. Независимо от того, кого вы сочтете в большей степени заслуживающим осуждения, вывод напрашивается один. Мы всегда будем встречаться с действительно благородными людьми, так же как и с людьми, которые предпочитают скорее честно играть на правиле взаимного обмена, нежели эксплуатировать его. Они, несомненно, будут оскорблены последовательным отказом принять их помощь или какие-либо услуги, что в результате может привести к социальным разногласиям и изоляции. Следовательно, политика категорического отказа является неблагоприятной.

Другое решение более приемлемо. Следует принимать интересные предложения других, но рассматривать эти предложения надо объективно. Если кто-то хочет оказать вам любезность, целесообразно будет ее принять, признавая при этом, что вы обязываетесь оказать ответную любезность когда-нибудь в будущем. Заключать подобного рода соглашение с другим человеком не значит подвергаться эксплуатации с его стороны через посредство правила взаимного обмена. Как раз напротив — таким образом вы включаетесь в «почетную сеть обязательств», которая так хорошо служит нам как на уровне индивидуальных, так и на уровне общественных отношений с самой зарей человечества. Однако, если начальная услуга оказывается уловкой, трюком, хитростью, предназначенной специально для того, чтобы добиться от вас более серьезной ответной услуги, то это совсем другое дело. В этом случае ваш партнер является не благодетелем, а спекулянтом. И вам следует ответить на его действия в его же духе. Коль скоро вы убедились, что предложение сделано с явно корыстной целью, вам

следует соответствующим образом на него отреагировать, чтобы стать свободным от влияния правила взаимного обмена. Если вы воспринимаете и определяете действие требующего как уловку, а не как услугу, правило взаимного обмена больше не является его союзником: правило гласит, что следует отвечать услугой на услугу; оно не требует, чтобы на трюки отвечали услугами.

Орудия влияния

У. Фокс провёл и описал эксперимент, в котором принимали участие мать-индюшка и чучело хорька. Для птенцов индюшки характерно издавать звуки «чип-чип», если же детёныш этого не сделает, то мать его может даже убить. Для индюшки-наседки хорек является естественным врагом, чье приближение вызывает ярость, которая выражается в громких порой даже истошных криках и атаках с применением клюва и когтей. Учёные выяснили, что даже макет хорька, придвинутый с помощью палки к индюшке-наседке, провоцирует ее на немедленную и неистовую атаку. Однако, если к этому же макету присоединить маленький магнитофон, который издаёт звук «чип-чип», индюшка-наседка не только примет приближающегося хорька, но и заберёт его под себя, но когда механизм выключится, чучело хорька снова вызовет злобную атаку. Поведение индюшки кажется запрограммированным на определённую фразу и благодаря тому, что кто-то произносит эту фразу она читает того своим детёнышем. Самое интересное, что сознание людей тоже реагирует на определённые фразы, но в связи с тем, что человеческий род является самым разумным на Земле, подходы к обману или внушению чего-то человеку может иметь большой «разброс».

По данной тематике провела эксперимент и гарвардский социальный психолог Эллен Лангер. Согласно одному широко известному принципу человеческого поведения, когда мы хотим попросить кого-нибудь сделать нам одолжение, то мы добиваемся большего предрасположения человека и называем причину, почему человек должен вам помочь помочь или помочь, или что-то купить у вас. Людям нравится иметь причины для того, что они делают. Лангер продемонстрировала верность этого утверждения. Она попросила о небольшой услуге у людей, стоящих в очереди, чтобы воспользоваться библиотечной копировальной машиной:

— Простите, у меня пять страниц. Могу я воспользоваться ксероксом, потому что я спешу?

Эффективность, таким образом сформулированного требования, была чрезвычайно очень высокой: 94 % тех, кого просила Эллен Лангер, позволили ей пройти без очереди. В другом случае она сформулировала свою просьбу в другой форме:

— Простите, у меня пять страниц. Могу я воспользоваться ксероксом без очереди? В этой ситуации только 60 % тех, кого она просила, согласились. На первый взгляд кажется, что главным отличием между этими формулировками была дополнительная информация, представленная словами «потому что я спешу». Но третий эксперимент показал, что это не совсем так. Похоже, что значение имело не все уточнение, а только первое «потому что». В третьем случае Лангер использовала связку «потому что», а затем, ничего не добавляя нового, просто вновь утверждала вышесказанное:

— Простите, у меня пять страниц. Могу я воспользоваться ксероксом, потому что мне надо сделать несколько копий?

Результатом было то, что вновь почти все (93 %) согласились, хотя никаких реальных объяснений, никакой новой информации не было добавлено. Народ, стоявший в очереди, среагировал на фразу «потому что». Психология поведения людей напоминала поведение индюшки-наседки, которая так же вела себя по-другому, услышав определённый звук.

Известные социальные психологи Мортон Дойч и Гарольд в 1955 году провели интересное исследование. Целью этого исследования было изучение связи между публично данными обязательствами и последовательностью действий. Студентов колледжа просили оценить длину линий, которые им показывали. Одни студенты должны были публично высказать свои предположения, записать их, указать свои имена и передать эти отчеты экспериментатору. Студенты из второй группы также давали оценку, но они делали это про себя. Каждый записывал свою оценку в «волшебный» блокнот и затем стирал запись путем поднятия пластиковой обложки блокнота прежде, чем кто-либо мог увидеть написанное. В третьей группе студенты просто запоминали свои оценки. Таким образом, Дойч и Джерард организовали дело так, что одни студенты приняли на себя обязательства в отношении своих первоначальных решений публично, другие — частным образом, третьи же вовсе не взяли никаких обязательств. Дойч и Джерард хотели выяснить, студенты какой из трех групп будут крепче держаться за свои первоначальные суждения после того, как станет известно, что эти суждения были неверными. Всем студентам объявили, что их оценки были неправильными, после чего студентам был дан шанс изменить свои мнения.

Обязательство и последовательность. Были получены следующие результаты. Студенты, которые не записывали свои первоначальные варианты, оказались наименее верны себе. Новая информация побудила их изменить свои решения. По сравнению с этими не имевшими обязательств студентами, те, кто записал свои решения на мгновение в «волшебный» блокнот, были в меньшей степени готовы изменить свое мнение, когда получили такой шанс. Хотя студенты из второй группы принимали на себя обязательства без свидетелей, акт записи суждений заставлял их сопротивляться влиянию новой информации и оставаться верными себе. Студенты, которые публично заявили о своих позициях и затем записали свои оценки, наиболее решительно отказывались изменить мнение.

Стереотип «дорогое=хорошее»

Существует в народе такой стереотип, как «дорогое=хорошее».

Многие люди, выбирая, например подарок любимым, не хотят дарить дешевые некачественные подарки, но если поставить на тот же самый товар ценник с удвоенной суммой, тогда потребность продукта, возможно, возрастет, так как покупатель подумает, что этот товар намного качественнее.

Принцип контрастного восприятия

Ещё один инструмент влияния, особенно часто он применяется в маркетинге, называется принцип контрастного восприятия.

Один из множества примеров контрастного восприятия.

Риэлтерская компания включает один-два запущенных дома в свои списки, причем явно завышая их цену. Эти дома не предназначены для продажи покупателям, а они для того, чтобы только показывать их, так, чтобы недвижимость из каталога компании выигрывала от сравнения. Не все компании пользуются такими рода методами, но вот те, кто пользуются ими, говорят, что им нравится наблюдать, как

«загораются глаза» людей, когда они показывает недвижимость, которую действительно хотят продать им, после того как они увидели запущенные дома, напоминающие груду хлама.

Пример контрастного восприятия описывает Роберт Чалдини в книге «Психология влияния». Авиакомпания обещает выдать пассажирам по 10 тысяч долларов компенсации за то, что их рейс отменён, с условием сдачи старых и покупки новых билетов. Разумеется, эта невероятная сумма была

шуткой. Что же, люди посмеялись. Однако, когда была объявлена настоящая сумма компенсации (200 долларов), желающих заказать билеты не нашлось. Администрации аэропорта пришлось поднимать цену дважды, сначала до 300, а потом до 500 долларов, пока не нашлось несколько желающих. Шутники нарушили принцип контрастного восприятия. Из-за этого авиакомпания лишилась по 300 долларов на каждого пассажира.

Ещё один пример «игры на контрасте» описывается в психофизических лабораториях. Каждый студент по очереди садится перед тремя ведрами с водой — одно холодное, другое с водой комнатной температуры и третье горячее. После того как студент опустил одну руку в холодную воду, а другую — в горячую, ему предлагают одновременно поместить обе руки в тепловатую воду. Взгляд, выражающий изумленное замешательство, говорит сам за себя: хотя обе руки находятся в одном и том же ведре, рука, которая была до этого в холодной воде, ощущается так, точно она теперь в горячей воде, в то время как та рука, что была в горячей воде, ощущается как находящаяся теперь в холодной воде. Дело в том, что одна и та же вещь — в данном случае вода комнатной температуры — может казаться разной в зависимости от предшествующей ситуации.

Принцип симпатии

Люди предпочитают соглашаться с теми индивидами, которые им знакомы и симпатичны. Зная об этом правиле, «профессионалы уступчивости» обычно стараются выглядеть как можно более привлекательными. Одной из характеристик человека, влияющих на отношение к нему окружающих, является его физическая привлекательность. Хоть об этом известно с давних времен, результаты проведенных исследований наводят на мысль о том, что роль физической привлекательности в установлении социальных контактов гораздо значительнее, чем предполагалось.

Заключение

Современная жизнь имеет множество особенностей. Поразительные технологические достижения привели к настоящему информационному взрыву, у человека стало гораздо больше вариантов выбора практически во всех областях деятельности, объем знаний значительно увеличился. Мы должны как-то приспособиваться к этой лавине перемен и альтернатив. В таких условиях особое значение приобретает умение быстро принимать правильные решения. Хотя все мы отдаем предпочтение хорошо обдуманному решению, разнообразие форм и быстрый темп современной жизни часто не позволяют нам тщательно анализировать все относящиеся к делу «за» и «против». Все чаще мы вынуждены использовать другой подход к процессу принятия решений — подход, в основе которого лежат стереотипные способы поведения, вследствие чего решение уступить (или согласиться, или поверить, или купить) принимается на основании отдельного, обычно заслуживающего доверия, элемента информации. В этой статье описаны наиболее надежные и, следовательно, наиболее популярные — выделенные в чистом виде — «спусковые механизмы» уступчивости. Вследствие повышения уровня умственных нагрузок, вероятно, в дальнейшем люди все чаще будут принимать решения автоматически, не задумываясь. «Профессионалы уступчивости», которые при выдвижении своих требований используют те или иные орудия влияния, скорее всего,

будут все чаще добиваться успеха. Современные орудия влияния отнюдь не всегда применяются с целью эксплуатации. Они становятся опасными только тогда, когда их искусственно фабрикуют «профессионалы уступчивости». Для того чтобы сохранить преимущества стереотипных реакций, необходимо бороться с подобными подделками всеми возможными способами.

Существует множество способов и средств влияния на людей, выше была представлена лишь малая часть. Чтобы хоть как-то защищаться от маркетинговых хитростей компаний и от людей, применяющих орудия влияния, необходимо знать и уметь противостоять основным их способам и орудиям.

Список литературы

1. Чалдини Р.Б. Психология влияния [Текст]/Р.Б. Чалдини,2001. [27-34 с.]
2. Кийосаки Р.Т. Богатый папа, бедный папа [Текст]/ Р.Т. Кийосаки,2009. – [57с.]
3. Манипуляции управления людьми [Электронный ресурс] . - URL:
<http://xn----7sbabkauaucayksiop0b0af4c.xn--p1ai/psychologiya/manipulyacii-ili-upravlenie-lyudmi/>
4. Личностное влияние и противостояние к чужому влиянию [Электронный ресурс] . - URL:
http://www.telenir.net/psihologija/uchebnik_gipnoza_kak_umet_vnushat_i_protivostojat_vnusheniyu/p14.php

СОЦИОЛОГИЧЕСКИЕ НАУКИ

СТРАТЕГИИ ПРЕОДОЛЕНИЯ МОЛОДЕЖИ ТРУДНЫХ ЖИЗНЕННЫХ СИТУАЦИЙ В БУДУЩЕЙ СЕМЬЕ. НА ПРИМЕРЕ АЛТАЙСКОГО КРАЯ

Воробьева Анна Андреевна

В последнее время взгляды на предназначение и функционирование семьи поменялись. Семья уже не считается чем-то фундаментальным и нерушимым. Наибольшую распространенность такие взгляды получили в среде молодежи, для которой характерно беспечное отношение к браку и которая зачастую не задумывается о серьезных последствиях создания семьи.

Исследование данной темы имеет значение для всего общества в целом. На фоне увеличивающегося числа разводов и большой доли разводов именно молодых семей очень важным является исследование отношения молодых людей к браку и их установка на решение проблем и трудных ситуаций, которые неизбежно будут сопровождать семейную жизнь.

С целью выявления отношения молодежи к браку и стратегий преодоления возможных трудных жизненных ситуаций в их будущих семьях в современной России (на примере Алтайского края) было разработано и проведено исследование.

Гипотезы исследования были следующими:

1. Большая часть молодежи ожидает от брака только положительных сторон
2. Вероятнее всего, при преодолении трудной жизненной ситуации молодые люди привыкли в большей степени полагаться на себя и собственные силы, затем на ближайшее окружение и в меньшей степени на специалистов
3. Молодежь в современной России, при наличии в их браке длительное время неразрешаемых проблем и ситуаций, скорее всего, ориентирована на развод

В ходе социологического исследования было опрошено 30 человек в возрасте от 18 до 30 лет. Социальный состав участников: мужчин-16,7%, женщин-83,3%; средний возраст участников-19,5 лет. Уровень образования участников: среднее-40%, среднее специальное-30%, высшее-23,3%, неполное среднее-6,7%.

Из общего числа опрошенных в недалеком будущем собираются вступить в брак 60% молодых людей и 40% не собираются. Большая часть опрошенных представляет свое бракосочетание в виде пышного торжества (80%), 16,7% представляют заключение брака в виде скромной регистрации и 3,3% не планирует официально регистрировать отношения.

Респонденты выделили наиболее важные, по их мнению, функции, которые выполняет семья. На первое место 23,3% опрошенных поставили функцию духовного общения, 16,7% репродуктивную функцию, по 13,3% воспитательную и досуговую функции, по 10% экономическую и эмоциональную функции, для 6,7% опрошенных на первом месте хозяйственно-бытовая функция и для 3,3% респондентов – функция первичного социального контроля и сексуальная функция. Таким образом, среди взглядов современной молодежи на функции, выполняемые семьей, определенной тенденции не прослеживается.

Ожидания от брака у большинства респондентов положительные. 76,7% считают, что в жизни

семьи должно быть больше положительных, чем отрицательных событий, явлений, моментов, 20% ждут только положительных событий, явлений, моментов и 3,3% считает, что в семье должно быть больше отрицательных, чем положительных событий, явлений, моментов. Что касается ссор и конфликтов, сопровождающих семейную жизнь, то 76,7% считают, что они должны происходить редко, 13,3% считают, что никогда не должны происходить, 6,7% считают, что ссоры и конфликты всегда должны сопровождать семейную жизнь и 3,3%, что ссоры и конфликты должны происходить часто.

Что же касается знания учреждений и служб, в которые можно обратиться в случае возникновения в семье трудной жизненной ситуации, то только 13,3% хорошо знают их. 40% опрошенных знают лишь некоторые, 26,7 предполагают, но не уверены и 20% не знают вообще.

Представить и мысленно спланировать уже сейчас свои возможные действия при возникновении в будущей семье трудной жизненной ситуации могут хорошо 26,7%, могут с трудом 53,3% и 20% не могут вообще.

Для определения ориентации на собственные силы и помощь окружающих респондентам был задан ряд вопросов. На вопрос о необходимости обращения к специалисту при возникновении в семье трудной жизненной ситуации 56,7% ответили, что можно обращаться иногда, 26,7% считают, что такой необходимости нет и 16,7% считают, что такая необходимость есть.

При ранжировании участников преодоления возможной трудной жизненной ситуации, которая может возникнуть в их будущей семье, 56,7% респондентов на первое место поставили себя, 36,7% будущего супруга (супругу) и 6,7% - родителей. Таким образом, при столкновении с проблемами и трудностями, молодые люди ориентируются, прежде всего, на себя и на самого близкого человека. Родители, как выяснилось, также будут играть значительную роль в борьбе с жизненными трудностями в жизни будущих семей респондентов. На третье место, после себя и супруга (супруги), родителей поставили 76,7% опрошенных. У 10% на третьем месте в качестве участников преодоления трудной жизненной ситуации стоят дети, а у 6,7% - близкие друзья. Ориентация на специалиста в данном случае низкая (у 40% опрошенных специалист на седьмом месте, у 33,3% - на восьмом из девяти вариантов).

Применение родительского опыта в преодолении трудной жизненной ситуации в своей будущей семье допускают 63,3% опрошенных, 20% не допускают и 16,7% затруднились ответить.

Процент ориентированных на развод молодых людей, при наличии в их будущих семьях, не разрешаемых длительное время проблем, конфликтов, ситуаций, высок. 10% опрошенных в таком случае разведутся, 43,3%, скорее всего, разведутся, 36,7%, скорее всего, не разведутся и 10% не разведутся.

Выводы:

1. Современная молодежь в своем большинстве имеет планы на заключение брака и создание семьи в недалекой перспективе. Взгляды на выполняемые семьей функции в среде молодежи рознятся, какой-либо очевидной закономерности не прослеживается. Молодые люди позитивно настроены на брак: считают, что в семье должно происходить больше хороших событий, чем плохих, ссоры и конфликты должны случаться редко. Однако, при всем очевидном положительном настрое, молодые люди обладают не слишком высокими знаниями в области учреждений и служб, которые могли бы оказать квалифицированную помощь в решении жизненных трудностей, а также с трудом представляют свои действия при возникновении в их будущей семье той или иной трудной жизненной ситуации.

2. Молодежь Алтайского края при возникновении в их будущей семье трудной жизненной ситуации планирует в ее решении и преодолении полагаться, в основном, на собственные силы и силы супруга(и). Также они рассчитывают на помощь ближайшего окружения, представленного, в большинстве, родителями. Что же касается профессионалов и специалистов, то молодежь рассматривает возможность обращения к ним за помощью только после получения помощи от ближайшего окружения. Кроме того, большая часть считает, что к специалистам стоит обращаться лишь иногда. А вот родительский опыт преодоления трудной жизненной ситуации в своей семье готова использовать подавляющая часть опрошенной молодежи.
3. Молодежь современной России еще до создания собственной семьи уже настроена на развод, в случае возможного наличия в их семье длительное время не разрешаемых проблем и ситуаций.

НЕОБХОДИМОСТЬ СОЗДАНИЯ РЕГИОНАЛЬНЫХ ЦЕНТРОВ МЕЖДУНАРОДНОГО СОТРУДНИЧЕСТВА

Маришкина Юлия Станиславовна

Реформирование российского образования обуславливает изменение региональной образовательной политики в области международного сотрудничества. Именно это приводит к возрастанию роли международного сотрудничества для университетов. Поэтому так необходим учет опыта создания и функционирования региональных центров международного сотрудничества для определения возможности использования их потенциала.

На современном этапе реформирования российского образования все более значимыми становятся направления развития университетов, которые связаны с международным сотрудничеством. С одной стороны, возрастание значимости данных направлений выражено потребностью в новом качестве образования. Безусловно, реформирование российского образования в целом обуславливает изменение региональной образовательной политики в области международного сотрудничества. При этом мы видим кардинальное изменение направления вектора формирования предложений, направленных на развитие международного сотрудничества. С другой стороны, это связано с возрастающей конкуренцией на международном рынке образовательных услуг, а также с процессами интернационализации и глобализации образования. [1]

Целесообразность объединения усилий университетов – участников международного образовательного процесса в рамках ассоциаций или национальных советов доказана мировой практикой. Они не являются государственными органами управления и способствуют проведению государственной политики своих стран в международном образовании и науке. К успешным примерам создания таких объединений можно отнести немецкую службу академических обменов (ДААД) и Британский совет.

Многие подобные объединения были изначально созданы на основе кооперации деятельности университетов. Их объединение во внутринациональные ассоциации способствует оптимизации ресурсов, усилий и затрат в деятельности образовательных услуг на мировом рынке.

Следовательно, в сфере международного сотрудничества необходимо учитывать все столь разнообразные тенденции, определяющие реформирование высшего образования при формировании региональной образовательной политики. Даже с учетом огромного преимущества по реализации государственных программ у национальных исследовательских и федеральных университетов, их опыта и возможностей может просто физически не хватить. При формировании региональной политики в этой сфере, необходимо предусмотреть создание на региональном уровне координирующих экспертных центров, которые должны четко прописать необходимую «дорожную карту» по исполнению инновационного переустройства образования. [2]

В такие центры необходимо привлекать как экспертов из регионального университетского сообщества. Так как практически все вышеуказанные задачи, которые в той или иной степени имеют вертикальные и горизонтальные связи друг с другом, необходимо четко отслеживать, чтобы не возникало блокировки исполнения одних задач при реализации других.

Имеющиеся у вузов опыт в области международного сотрудничества, возрождение или создание региональных центров академической мобильности, привлечение вузовского экспертного сообщества, должны учитываться и использоваться при формировании региональной образовательной политики.

Подводя итог необходимо сказать, что на современном этапе реформирования российского образования значение консолидированной позиции вузов того или иного региона в международном сотрудничестве возрастает. Принятие тех или иных решений в области международного образования должно базироваться на экспертной оценке вузовского сообщества. Корректировка уже принятых решений в этой области может осуществляться только на основе наличия обратной связи с региональными объединениями вузов. Таким образом, необходимо создавать сеть региональных центров международного сотрудничества.

Список литературы

1. Зверев Н.И., Слепцов М.А. О развитии международного сотрудничества в области образования на базе региональных центров международного сотрудничества // Научный вестник МГТУГА, 2000.-№26-сер. «Общество, экономика, образование».-С.6.
2. А.Кудрин, О.Сергиенко Последствия кризиса и перспективы социально-экономического развития России //Вопросы экономики.-2011.- №3, - С.11

ЯЗЫК СОЦИАЛЬНОЙ РЕКЛАМЫ

Кайль Яна Вячеславовна

В последнее время социальная реклама становится все более популярной в России. Социальная реклама - чрезвычайно интересная и недостаточно изученная тема. Если говорить о мировых тенденциях, то на Западе тренд на социальную рекламу появился давно и в настоящее время становится все более востребованным. Подобную тенденцию следует ожидать и в России.

Социальная реклама — это вид коммуникации, ориентированный на привлечение внимания к самым актуальным проблемам общества и его нравственным ценностям, ориентированный на актуализацию проблем общества. Ее миссия — гуманизация общества и формирование его нравственных ценностей, изменение поведенческих моделей в обществе. Она играет огромную роль в создании и продуцировании моральных и духовных ценностей, духовно обогащая общество, социальная реклама пробуждает в людях лучшие качества.

Учитывая особенность рекламной коммуникации - повторяемость, массовость, вербальную точность, эмоциональную насыщенность, тексты социальной рекламы могут служить нравственным катализатором состояния общества и позитивной корректировки его жизнедеятельности. Аппелляция к духовным ценностям и нравственным нормам может сформировать потребности духовного плана.

Язык социальной рекламы занимает особое место среди тех функционально-стилевых образований, которые относятся к массовой информации. Это особое положение языка рекламы обусловлено специфичностью деятельности. Ведь социальная реклама - это реклама не конкретного товара, она представляет собой текст как некоторое лингвоаудиовизуальное целое, воплощенное в средствах массовой информации. Цель такого текста - привлечение внимания к проблеме, воздействие на взгляды, на законодательство или на изменение поведения в сторону, благоприятную для общества. Своеобразие языка вербального текста определяется тем, что язык рекламного сообщения всегда находится в соотношении, во взаимодействии: со зрительным рядом (печатная реклама - в газетах, журналах; наружная реклама - рекламные щиты, "растяжки", плакат, афиши и т.п.); со звуковым рядом (на радио); со звуковым и зрительным рядом (в составе телевизионного ролика, клипа).

Словесный ряд (вербальный текст) – обязательная часть содержательно-композиционной структуры всякого рекламного текста. Слоган - ключевая фраза вербального текста, короткое высказывание, содержащее основную мысль в сжатой форме. Слоган призван привлечь внимание "потребителя рекламы", широкой аудитории, благодаря ему хорошо запоминается весь словесный ряд текста, его основная идея - именно та проблема, которую выделяет автор. Авторы рекламных слоганов воздействуют на потребителя с помощью лингвистических приемов. Очень часто в рекламном слогане можно встретить ритмичное построение фразы-слогана: *«Вдыхая – убиваешь себя, выдыхая – других»; «Мат- язык примата»*. Эффективно используются также рифмы: *«Не гоните, водители. Вы ведь тоже родители»; «Табак – Родине враг»*. Иногда авторы рекламных текстов прибегают к использованию фразеологизмов, они делают слоган ярче, эмоциональнее, выразительнее: *«Проглотил «собачье сердце» в 14 лет! Читай книги - будь личностью», «Мы в ответе за тех, кого приручили», «Ваш ребенок - чистый лист. Кто рядом, тот и заполняет»*. Использование лексического повтора придает связность, фиксирует внимание на главной мысли, а также подчеркивается упорядоченность построения высказывания: *«Разный выбор - разные дороги», «Хочешь оторваться? Не отрывайся от жизни»*. Сообщение обретает необычную форму, повышая к себе интерес, если в нем используется

жаргонизм: «Я любил рисовать гуашью. А он любил гонять на красный. Теперь меня нет», «СМСишь за рулем? Ответ не дойдет». Кроме того, общеизвестно: чем больше реклама нарушает принятые коммуникативные нормы, тем более она привлекает внимание. Слоган, содержащий парадокс, заставляет потребителя задуматься над, казалось бы очевидными вещами: «Детей? Пристегивать? А зачем?». «Мозги? Зачем? Тетя Катя всегда продаст мне свеженького пивка».

Действенным средством является использование метафор. Иллюстрируя в образном виде основную идею, метафора служит ненавязчивой подсказкой решения или побуждением к действию. Воздействуя косвенно, большей частью в обход сознания, метафора способна вызвать эффект «внутреннего озарения». Например, «Принт»: «Кто на поводке?»— реклама, обращенная к взрослому поколению, которое оказалось сейчас перед выбором: с одной стороны это всеобщая компьютеризация и прогресс, с другой компьютерная зависимость и здоровье наших детей. В слогане также стоит знак вопроса. А вопрос всегда требует правильного ответа: «Скажи **НЕТ** детской интернет - зависимости» (это подсказка).

Также существуют слоганы, в которых используются сразу несколько лингвистических приемов. Так, в серии щитов против наркотической зависимости звучит слоган: «От листочка до точки - короткий путь к короткой жизни». В построении слогана используются рифма «листочка - точки», и каламбур «точка от иглы и точка, как знак окончания», а также повтор - «короткий путь к короткой жизни», и использование сюжета. А, как известно, чем больше средств задействовано, тем выше шанс попадания в цель.

Говоря о синтаксисе рекламного текста, нельзя не согласиться с точкой зрения Г.М. Фрумкина, считающего, что «текст должен быть предельно простым и ясным, должен восприниматься на слух». Поэтому в текстах мало сложных предложений, труднопроизносимых слов. В идеале рекламный текст должен быть написан разговорным языком, но не выходящим за пределы литературной нормы.

Проанализировав структуру слоганов социальной рекламы, мы убедились, что они в основном состоят из простых предложений: «Выбор, которого не должно быть! Купить лекарство или заплатить за квартиру?», «Никто за тебя твою жизнь не проживет».

Иногда используются предложения с причастными и деепричастными оборотами: «Употребляя наркотики, ты становишься товаром для наркодиллеров», «Продавая пиво несовершеннолетним, Вы открываете перед чужими детьми новые перспективы», а также слова, указывающие на время и порядок действий: «Пьянство за рулем убивает, рано или поздно. Всегда», «Решай сегодня, каким ты будешь завтра. Не пей!».

В рекламных текстах важную роль играет пунктуация. Так, иногда нормативно употребляемые знаки отсутствуют, что мотивируется и компенсируется шрифтовым выделением частей предложения. Кроме того, знаки препинания в рекламе могут выполнять сигнальную функцию, т.е. привлекать внимание читателей к содержанию. Восклицательная интонация эмоционально окрашивает утверждение. Называя предметы и явления, свидетельствуя об их наличии, показывая место, время, такого рода предложения сразу же побуждают читателя к прекращению действия: «Я так сильно тебя люблю! Пожалуйста, ответь мне тем же! Не бросайте своих детей - заплатите алименты!», «Чтобы не прятаться, не нарушай закон!». Многоточие создает в читателе неуверенность и недосказанность. Оно может удачно сочетаться с загадкой во фразе заголовка, но, будучи употреблено чрезмерно часто, создает вид путаности, хаоса в мыслях и неупорядоченности сказанного: «Пей, кури. Естественный отбор уже начал...», «Пусть всегда будет папа... Ежегодно в России регистрируется более 400 тысяч разводов». Особенно часто слоган социальной рекламы содержит тире, причем нередко его постановка связана с интонационным и зрительным выделением ударного рекламного слова:

«Это знают даже дети, семья - важней всего на свете», «Красота – хрупкая сила. Бросай, пока она не стала страшной!».

Итак, создание рекламы – это весьма сложное искусство, которое подчиняется не только своим законам, но и литературной норме. Одними из основных требований к рекламному тексту являются краткость, сжатость, выразительность слога, стиля, доступность для понимания. В ходе исследования было доказано, для воздействия на потребителя нужно, прежде всего, привлечь его внимание. Для этого необходимо, чтобы рекламный текст был составлен грамотно, был эффективен, соответствовал своему назначению. В рекламном тексте нужно обязательно использовать художественные, синтаксические и лингвистические приемы, а также необходимо грамотно использовать пунктуацию. Все эти средства делают рекламный текст произведением словесности. Они влияют в первую очередь на восприятие и побуждают к действию. Язык социальной рекламы строится на языковой игре рекламных текстов, на использовании многозначности слов. В рекламных слоганах мы выявили следующие приемы языковой игры: фразеологизмы, лексический повтор, использование жаргонизма и парадокса; действенным средством является использование метафор. Что касается синтаксиса, то в основном используются простые предложения; незначительная часть сложносочиненных и сложноподчиненных предложений, предложения с причастными и деепричастными оборотами; использование слов, указывающих на время и порядок действий, побудительные предложения.

ПОЛИТОЛОГИЯ

МЕСТО И РОЛЬ ПОЛИТИКО-ПРАВОВЫХ УЧЕНИЙ ВОСТОКА В СТАНОВЛЕНИИ ГРАЖДАНСКОГО ОБЩЕСТВА

Мухитдинова Фируза Абдурашидовна

Важнейшим компонентом гражданского общества и показателем его зрелости является идейное наследие прошлого - составная часть гражданского сознания. Гражданское сознание большинством исследователей определяется как совокупность представлений, традиций и понятий, позволяющих воспроизводить данную общность людей как единое целое, причислять к нему каждого индивида. Данная совокупность является достаточно сложным политико-правовым и историко-философским явлением и включает в себя научные стереотипы, традиционные переживания, элементы обыденного, общечеловеческое содержание и т.д.

Известно, что идейное наследие прошлого и гражданское сознание получило в независимом Узбекистане актуальное звучание - потому и изучение исторических предпосылок его становления представляет практическую ценность. «Мы должны, - отмечал в этой связи И.А.Каримов, - брать из прошлого только то, что сегодня возвеличивает народ, поднимает нас в своих глазах. Это гуманистическое начало, которое позволяет нашей нации, нашему народу чувствовать себе уверенно в сообществе. Вместе с тем второе, что должно быть связано с этим, - это постоянное стремление осваивать высоты мировой науки и мысли».

В одном из древнейших письменных памятников Узбекистана - «Авесте» - четкого разделения общественной и государственной жизни не проводится, но в последней (задолго до древних греков) виделся способ решения «общих дел» людей. Священная книга зороастризма проповедует правду как основу справедливости и как высшую ценность. Обязанность подданного, говорится в «Авесте», - поддерживать дела справедливого правителя. Для справедливости, в свою очередь, важно, чтобы правитель мог отделить доброе от злого, хорошее от плохого. Помогать хорошему и карать злое - условие справедливости. «Вечная весна» первочеловека Иимы была первым, золотым веком истории; люди в нем жили счастливо и богато. Затем, после грехопадения, наступил век борьбы добра и зла, вслед за которым вновь придет счастье, воскреснут умершие и покаются грешники. Люди во втором веке определяло правило поведения правителей.

Один из крупнейших мыслителей древней Греции Демокрит полагал, что счастье человека кроется не в деньгах, не в физической силе, а в честности и мудрости. Нужно избегать чванства и стремиться говорить только правду. Преданность долгу - великое дело, а границей поступков является общепринятая мера. Нет нравственности, изобретенной только для одного человека, ибо она служит всем. Вместе с исламом в Центральную Азию пришел шариат, универсальный закон (первооснова гражданского общества). Он, этот закон, в отличие от языческих норм допускал, во-первых, сравнение с другими народами, во-вторых, собственное обновление, в-третьих, коллегиальность применения, то есть суд. Для новых мусульман принадлежность к умме означала не только вхождение в монотеистическую религию; наши предки стали подданными обширного государства, где инструменты власти не могли быть столь же большими, а значит, и потребность в общественной активности возрастала. Ислам принес с собой новую культуру добродетели - добра к определенным священным Кораном конкретным слоям общества - «отцу и матери, родственникам своим, сиротам, вдовам, соседям близким и

дальним, спутнику своему, путникам и даже рабам». Ислам принес с собой и новую науку об обществе, согласно которой в соответствии со словами «первого учителя» Аристотеля «граждане должны быть причастны и к подчинению, и к власти».

В условиях ислама возможность общественного самовыражения коренных народов, вероятно, впервые развилась во времена династии Саманидов, Исмаил Самани (достаточно вспомнить его слова «Пока я жив, я - стена Бухары!», чтобы представить общественную гордость и подданныческий дух жителей империи). Один из учрежденных этой династией деванов (министерств) отвечал за письма подданных государства; его подразделения на местах собирали отдельные (для столицы) данные о хокимах (правителях) и отправляли их напрямую эмиру (царю). Посредством двух вертикальных каналов - центрального и местного - саманиды получали возможность лучше знать общественное мнение, наладить обратную связь «власть - население», сравнивать и выносить более правильные решения. Правители династии терпимо относились ко всем религиям, евреи при них чувствовали себя защищеннее - можно предположить, что толерантность была восстановлена в правах именно в их время.

Время мусульманского ренессанса сформировало новую прослойку творческой интеллигенции. Эта прослойка фактически стала проповедницей ноократии - власти разума. Абу Наср Фараби, выделяя свойства города-общины, рассуждал о путях достижения гражданского согласия, об участии населения в законотворчестве. Абу Райхан Беруни видел в людях разума самую активную общественную силу. Абу Али ибн Сино отмечал важность управления обществом при помощи взаимно согласованных законов.

Своеобразно и наследие Юсуфа Хоса Ходжиба. Творивший во времена Караханидов, мыслитель выступал против мздоимства и казнокрадства. Это ему принадлежит высказывание, определяющее первопричину гражданского общества: «Простой гражданин любит действовать по воле своей и против обыкновения».

Ключевая личность узбекской истории - Сахибкиран Амир Темур - ставил выше всего политическое единство и территориальную целостность своего государства. В «Уложениях Темура» хорошо раскрыты сущность власти, раздельность государства и религии. Их автор провозглашал также единство государства и общества, первичность состояния общества, зависимость последнего от внешних условий. Это является вкладом в гражданское сознание народа. «Если кто-либо освоит пустыню, проведет воду, разведет сад или оживит заброшенные земли - с того не следует в первый и второй год брать никаких налогов, а на третий собирать только те, которые обязательны для всех», - говорил выдающийся полководец. Кроме этого, правитель централизованного узбекского государства предлагал два нововведения: сотрудничество всех общественных слоев общества (прообраз нынешнего социального партнерства) и высочайшие требования к хокимам (прототип общественного контроля над властью). Амир Темур стал персонифицированной национальной идеей.

Выдающийся узбекский поэт Алишер Навои называл щедрость «изумрудом, который можно положить на голову и носить вместо шахского венца». Крупный государственный деятель темуридов, он в один голодный год заплатил налоги за весь свой край, построил 9 мостов, 6 бань, 20 водоемов...

Пользовавшийся популярностью в XIУ-XУ веках суфизм, без преувеличения, также способствовал росту гражданского сознания. Возникают вопросы: мог ли быть суфий-отшельник причастным к делам общества, не имели ли мы дело в случае с суфизмом с политической апатией? Целый ряд фактов отвечает на эти вопросы отрицательно. Ахмад Яссави, например, ставит во главу угла покорность истине и безвозмездное просветительство; Абдухалик Гиждувани - простоту и безгрешность; Нажмиддин Кубро - бережливость и скромность, а Бахоуддин Накшбанд культивирует труд (вспомнить хотя бы известную его

мудрость - «Сердце - воле, руки - работе»). Суфизм, проповедуя самопожертвование, подвижничество во имя высших человеческих ценностей, являлся, на наш взгляд, лучшим импульсом человеческой свободы. К примеру, центральной в накшбандизме является идея стремящейся к внутреннему раскрепощению личности, а это, в свою очередь, разрушало построенные фанатиками рамки существования.

Есть ли основания говорить о формирующейся специфике гражданского общества в Узбекистане и в чем она детально выражается? Гражданское сознание обязательно будет зиждиться на традициях и новаторстве прошлого. Даже в силу этого ему, как и гражданскому обществу в целом, будут присущи следующие особенности.

Первое - отчетливое внимание к формирующемуся пока классу собственников как основе дальнейшей демократизации. Второе - складывающиеся контуры общенациональной идеи, вбирающей в себя сугубо восточные и отчасти западнические черты. Третье - укрепляющийся институт махалли, рост числа негосударственных некоммерческих, особенно женских, организаций, в том числе правозащитных и экологических. Четвертое - искреннее стремление руководства страны к постепенной децентрализации. Пятое - относительно плодотворная работа парламента Узбекистана. Шестое - упор на судебную-правовую реформу, независимость судей. Седьмое - развернувшаяся борьба с коррупцией и наркобизнесом. Восьмое - стратегическое партнерство Узбекистана с зарубежными странами. Разумеется, общественно-политическая практика прошлого достаточно богата, и вполне естественно выявление новых предпосылок для успешного построения в нашей стране основ гражданского общества.

1. **Каримов И.А.** Выступление в Московском государственном университете // За процветание Родины каждый из нас в ответе. - Ташкент, 2001.- Том 9.- С.253;
2. Эзгу уй, эзгу суз, эзгу амал китоби.- Тошкент, 2001.- 22 б. См. также: **Бобоев Х., Хасанов С.** Авесто - маънавиятимиз сарчашмаси.- Тошкент, 2001.- 6-11 б.; **Йулдошев Ж., Хасанов С.** «Авесто»да ахлокий-таълимий карашлар.- Тошкент, 1992.- 24-б.; **Хасанов С.** Хоразм маърифати - олам кузгуси.- Тошкент, 1996.- 46-б.; **Сулаймонова Ф.** Шарк ва Гарб.- Тошкент, 1997.- 25-26-б.; **Узбек педагогикаси антологияси.**- Тошкент, 1995.- 37-б.; **Бобоев Х., /офуров З.** Ўзбекистонда сиёсий ва маънавий-маърифий таълимотлар тараккиёти.- Тошкент, 2001.- 76-79-б.;
3. Материалисты Древней Греции. - Москва, 1995.- С.155;
4. Карл Поппер в своей знаменитой книге «Открытое общество и его враги» пишет, что подлинная свобода допускает ограничения и роль этой границы выполняет закон. Он отмечает: пророк Мухаммед удачно достиг своих великих целей потому, что отрекся от культа вождя и избрал путь простого политика.
5. Азамат Зиё. Ўзбек давлатчилиги тарихи.- Тошкент, 2001.- 95 б.
6. Первыми интеллигентами признаются первые пророки, не имевшие в отличии от потомков возможности соединять свои мудрости в текст. Лучшие мыслители 1X-X1 веков Центральной Азии причисляются нами к «творческим» в силу своего отношения к науке преимущественно как к общественной обязанности.
7. Юсуф Хос Хожиб. Кутадгу билиг.- Тошкент, 1971.- 647 б.
8. Амир Темура. «Я знал, ценил и уважал народ...» // Звезда Востока. - 1994.- №5-6.- С.13.
9. Алишер Навоий. Хамса.- Тошкент, 1960.- 19 б.;

ПОЛИТИЧЕСКИЙ ПРОГНОЗ И ЕГО ТЕХНОЛОГИЯ В СИСТЕМНЫХ ИССЛЕДОВАНИЯХ

Бутаев Усмон Хайруллаевич

По особенностям, строению и развитию политики, это случаи, которые имеют взаимосвязанных отношений между собой субъекты. Здесь политические институты, органы, политические партии, группы и отдельные личности ведут конкуренцию между собой за власть. Предвидеть этих отношений заранее для сотрудников научно-исследовательского центра, управляющих госорганами это является основной проблемой. Становление частью политической деятельности политический прогноз, означает что благоприятное управление становится важным фактором.

Личность занимающиеся прогнозом не будет тратить время чтобы проверить свои знания или в личных целях “предвидеть будущее”. Период когда прогноз не имел научных доказательств, можно предположить что люди занимались этим делом для того чтобы заранее предугадать свои поступки.

Политический прогноз это – появление новых политических действий, опоздание и дальнейшее действие имеющее характер, причина и последствие доказанное научным способом и предложений, подсказывающее будущее с высокой вероятности и их идеи.

В этом прогноз понимается как целенаправленные анализы, сроки и развития политики.

Политический прогноз, служат для обеспечения основы практической политики, имеет временные цели и на этом делится на оперативную, короткую, длинную и слишком длинную прогнозированию.

В практике политический прогноз имеет несколько временных границ:

- Оператив прогноз (обычно, до 1 месяца);
- прогноз малого срока (от 1 месяца до 1 года, квартальный, полугодовой либо годовой прогноз);
- прогноз среднего срока (охватывает срок от 1 года до 5 лет);
- прогноз длительного срока (охватывает срок от 5 лет до 15 лет);
- прогноз очень долгого срока (охватывает срок от 20 лет и выше.).

В. Жукова и Б. Красновы имели идею что процесс прогнозирования, это предсказывать будущее и отмечать. По их мнению в прогнозировании реальных происшествий, подбирается отдельный вариант и изучается, в итоге появится информация о котором не было известно в прошлом и будущем[1]. Политический прогноз, это:

- Политические системы, отношения в ближайшее время процесс и субъектов;
- Политический системы, процессы, пути и время достижения субъектов для идеального состояния.

В политике должно быть 2 основ для исполнение прогнозирования:

- **первое**, практические знания и опыт положение до прогнозирования;
- **второе**, объединение эмпирических знаний и теоретические знания для анализирования.

Политический процесс в политической ренте в научной категории отображается. Поэтому специалист должен знать об этом. Причина в том, что для того чтобы изучать политический прогноз, нужны иметь ввиду все направления политики.

Сможет ли человек воздействовать на будущее с точки зрения политико-психологически. Сможет ли изменить его? – такие вопросы интересуют политиков и представителей политической науки. По нашему, на эту проблему подойти надо именно со стороны политического прогноза, используя имеющиеся ресурсы влиять на процесс, целью является влиять на происходящее. Политический прогноз, управление неожиданных результатов во время политических событий, точнее пресекать их визитов, управлять их в нужном направлении. Политический прогноз имеет две разновидности:

- информации о наблюдаемом объекте в реальное присутствие;
- информации о не наблюдаемом объекте вне реальном времени.

По мнению А.Панарина политический прогноз определяет развитие жизни, требуется смотреть как анализ заранее неизвестных “опасностей” и “ответов” на них. Прогнозируя политический прогноза не надо смотреть на него как знания изучающее абстрактного будущего, а как изучающее будущее имеющее политического места.

Выполняя прогноз можно подходить к нему “систематично” и “фрагментарно”, в этом случаи главным остаются основа объекта и выбор. Если политический прогноз поможет в политической практике тогда можно считать социальную важность.

В политической практике, одновременно прогноз становится неотъемлемой частью политической деятельности, на него ставятся общенаучные требования, а это связано с требованиями политической практики. Эти требования даст определить основные критерии прогноза.

Объектом прогноза можно подобрать политическую систему и процессы отдельных направлений, а их выполнение имеет свою технологию, выбор инструментов зависит от подготовки исследователя. Значит, выполнением политического прогноза понимается: некоторые части политической системы, отдельные субъекты, время и направления для достижение цели.

Но так как политический анализ и политический прогноз имеет более огромный охват, надо определить границу между практической и теоретической политологией. Потому что в политологии теоретические знания и практические исследования имеет одинаковую роль. По другому говоря, предметом практической политологии отдельно выбранного случая считается внутренние и внешние показатели и связь между ними. Его круг охвата очень маленький по сравнению теоретической политологией, и по этому может взять отдельно государство, политические партии и др. По этому имеющиеся все политические теории может быть не использован в практической политологии.

Еще одним свойством является практической политологии, советы направленные участникам политического процесса, а именно имеющие власть. А это в свою очередь может ломать или поддержать стереотипы, влиять на изменение социального мнение в любую сторону, здесь учитывается национальные интересы. Для этого целесообразно использовать метрические методы психологии и социологии.

Политический процесс взаимосвязаны с экономической, социальной, культурной и др. процессами. И по этому политический прогноз не должен анализировать отдельно политику. Если вероятные ситуации будут глубоко анализирован, то прогноз будет точным и достоверным.

Создание политического прогноза и его объявление прдолжается тем что события будет происходит также как в прогнозе. А так без прогноза события может идти по другому. Имеющие ресурсы будет использован целесообразно, тогда результат покажется. Политический прогноз влияет на политический процесс, точнее направления и течения обятоятельств. Например, "А" государство объявило что ближайщее время ожидается экономический кризис в стране, с этим они ускорят это событие, всеобщее волнение, беспорядки и тд. Но к проблеме можно делать другой подход, имея средства и время поставить нужные цели для преодоления кризиса. Здесь в стратегическом управлении нужно правильно использовать поставленный прогноз.

Политический прогноз в первую очередь как наука охватывает имеющую информацию для прогноза отдельно выбранного объекта. Во вторых, во время прогнозирования показать процессы и события, модел, идеальное лицо, имеюшие и неимеюшие информации для отдельно выбранного объекта.

Обращение на политический прогноз, дает планирования управления, его выполнения, своевременнное и целесообразное использования ресурсов. Имея все свойства можно сказать что: – политический прогноз, это собрание метрической информации на основе научно доказанных мнений отдельно выбранного политического события, проишествие и отношений. Его основное свойство, это взаимосвязано с практической политикой.

Технология для проведения политического прогноза был разработан, в этом случаи объект выбранный для прогноза будет выделен полностью. Например, авторство в качестве технологии: «общее свойство объектаП наносимые вероятные и реальные повреждение объекту, уровень (личность, группа, общество),численные(в сумме, физические потери) показатели, показатели уровня отношения объекта с другими объектамиПпоказатели уровня для обеспечения функционирования объектаПсовместные направления обеспечения деятельности объектаПобъединение и оценка всех показателей объектаПоценка состояние объекта в данное время и в идеальном состоянииПпрогноз»[2].

Список литературы

1. Жукова В.И., Краснов Б.И. Общая и прикладная политология. - М.: МГСУ; 1997. - С. 773.
2. Самаров Р. Методологические основы безопасности. – Т.: 2010. – Б. 89

АНАЛИЗ ЗАКРЕПЛЕННОСТИ ИНСТИТУТА БИЗНЕС-ОМБУДСМЕНА В СУБЪЕКТАХ РФ

Мингазова Зульфия Раисовна
Шведкин Денис Юрьевич

Указом Президента Российской Федерации от 7 мая 2012 года № 596 «О долгосрочной государственной экономической политике» в целях повышения темпов и обеспечения устойчивости экономического роста и достижения технологического лидерства российской экономики было поручено создать институт уполномоченного по защите прав предпринимателя, осуществляющий свои функции на федеральном и региональном уровне [1].

В июне 2012 года уже был назначен первый федеральный бизнес-омбудсмен, а в апреле 2013 года принят федеральный закон об уполномоченных по защите прав предпринимателей в Российской Федерации. В соответствии с ним Уполномоченный при Президенте Российской Федерации по защите прав предпринимателей в настоящее время является федеральным государственным гражданским служащим Администрации Президента РФ, назначаемым главой государства с учетом мнения предпринимательского сообщества. Однако в законе установлено, что с 1 января 2015 года Уполномоченный и его рабочий аппарат получают статус государственного органа, обеспечивающего гарантии государственной защиты прав и законных интересов субъектов предпринимательской деятельности и соблюдения указанных прав государственными и муниципальными органами и должностными лицами [2].

Стоит отметить, что некоторые регионы России к моменту назначения федерального бизнес-омбудсмента уже имели свой опыт по функционированию данного института. Впервые в России должность уполномоченного по защите прав предпринимателей была учреждена в 2011 г. в Ульяновской области, а затем и в Республике Башкортостан. В этих субъектах также были приняты соответствующие законодательные акты, регулирующие правовой статус и полномочия региональных уполномоченных. Однако после принятия федерального закона их существенно доработали, а в случае Республики Башкортостан – даже разработали и приняли новый республиканский закон. Принятый закон «опережает» по своему правовому регулированию федеральный нормативный акт. Так, уже было отмечено, что по федеральному закону бизнес-омбудсмен и его аппарат является федеральным государственным гражданским служащим, а по республиканскому закону – государственным органом Республики Башкортостан с правом юридического лица.

В настоящий момент должность уполномоченного по правам предпринимателей создана в 76 субъектах Российской Федерации из 85 (с учетом Республики Крым и города федерального значения Севастополь). Региональные бизнес-омбудсмены отсутствуют в таких субъектах, как: Республики Бурятия и Тыва, Забайкальский край, Омская, Оренбургская, Смоленская и Томская области, Чукотский автономный округ и город федерального значения Севастополь [3]. Отсутствие уполномоченных по правам предпринимателей в 9 субъектах негативно сказывается на состоянии предпринимательства в этих регионах, поэтому необходимо в кратчайшие сроки ввести должность бизнес-омбудсмента, а также разработать нормативно-правовое обеспечение функционирования данного института.

Список литературы

1. Указ Президента Российской Федерации от 7 мая 2012 года № 596 «О долгосрочной государственной экономической политике» // СПС «Консультант Плюс. Версия Проф.»;
2. Федеральный закон Российской Федерации от 7 мая 2013 г. № 78-ФЗ «Об уполномоченных по защите прав предпринимателей в Российской Федерации» (ред. от 02.11.2013) // СПС «Консультант Плюс». Версия Проф.
3. Официальный сайт Уполномоченного при Президенте РФ по защите прав предпринимателей. — Режим доступа: <http://ombudsmanbiz.ru/>.

НАУКИ О ЗЕМЛЕ

МЕТОДЫ ПРОЕКТИРОВАНИЯ ТРУБОПРОВОДОВ ДЛЯ КОМПЕНСАЦИИ ТЕМПЕРАТУРНЫХ РАСШИРЕНИЙ

Закашов Бауыржан Адылканович

Pipeline systems are important components in many industries such as refineries, power plants, and chemical plants, where their prime purpose is the transport of fluid from one piece of equipment to another. Normally, the content fluid of the pipe is hot, and since the piping system is initially designed at reference temperature, the temperature change cause thermal expansion. If the ends of the piping system are restricted, which is usually the case, forces and moments are produced at the supports of the pipes causing thermal stresses in the system. The art of piping flexibility analysis is to give enough flexibility to the piping system so that the resulting stresses at all points of the system remain under a safe limit [1]. Usually, this flexibility is designed with an engineering pipe loops or through the use of flexible expansion joint at the ends.

Pipe loops

Natural flexibility is generally the cheapest way to accommodate thermal expansion in piping system. Offsets in the piping system are required for providing natural flexibility. Offsets can exist due to the routing of the lines, or can be created in the form of Z-bends (figure 1) or U-loops (figure 2).



Figure 1. Z-bend.

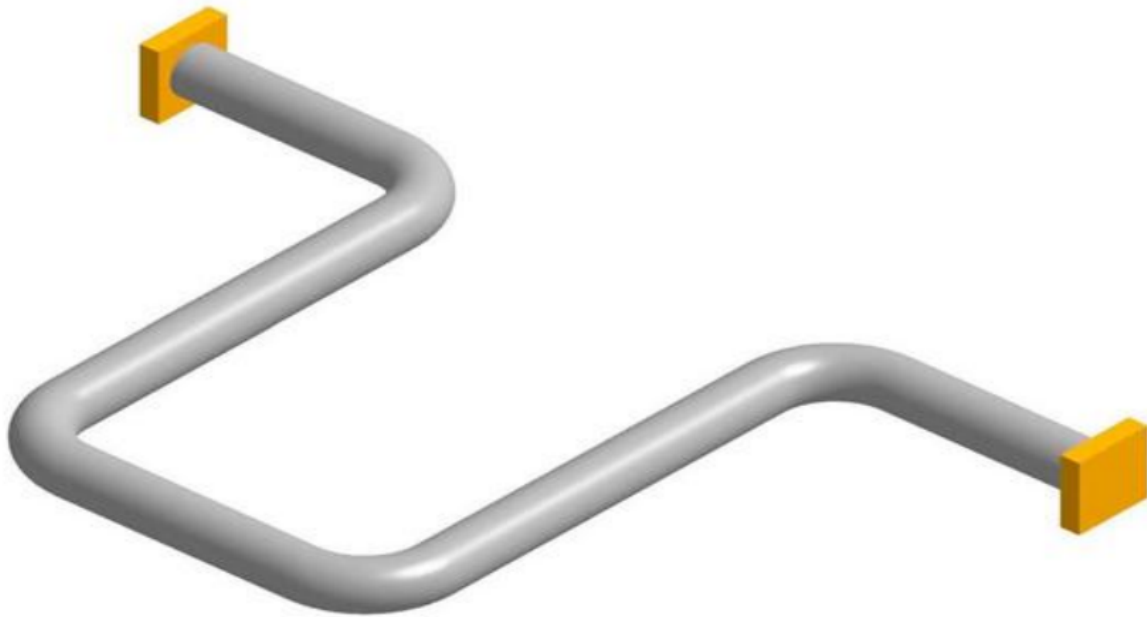

Figure 2. U-bend.

Locations of anchor and supports for the system are important for designing of pipelines with natural flexibility. Stress analysis should be performed to determine the location in the piping system where the least amount of thermal displacement occurs. Locating the anchors at these points will result in the lowest anchor point loads. Advantages of hard loops are same material as the rest of the piping, medium anchor loads and construction on site. But using of pipe loops require lots of room. Also fabrication, hanging and insulation are costly, and high lateral loads are acting on moment guides. [2].

Expansion joints

When there are long straight runs of pipe with no room to add expansion loops, or adding them would result in excessive pressure drop, or existing offsets are too short or too few to provide sufficient natural flexibility, then expansion joint can be used.

There are two different types of expansion joints (unrestrained type and restrained type), and it is very important to know differences between them. They have different applications, different acting forces along the pipeline, and must be installed in a different ways.

Unrestrained type joints are usually used to accommodate axial movement in piping systems. Bellows joints and packed slip type expansion joints are examples (figure 3).

Restrained type joints are used to take up offset and angular displacements. Hinge joints, gimbal joints, tied bellows fall into this category (figure 4).

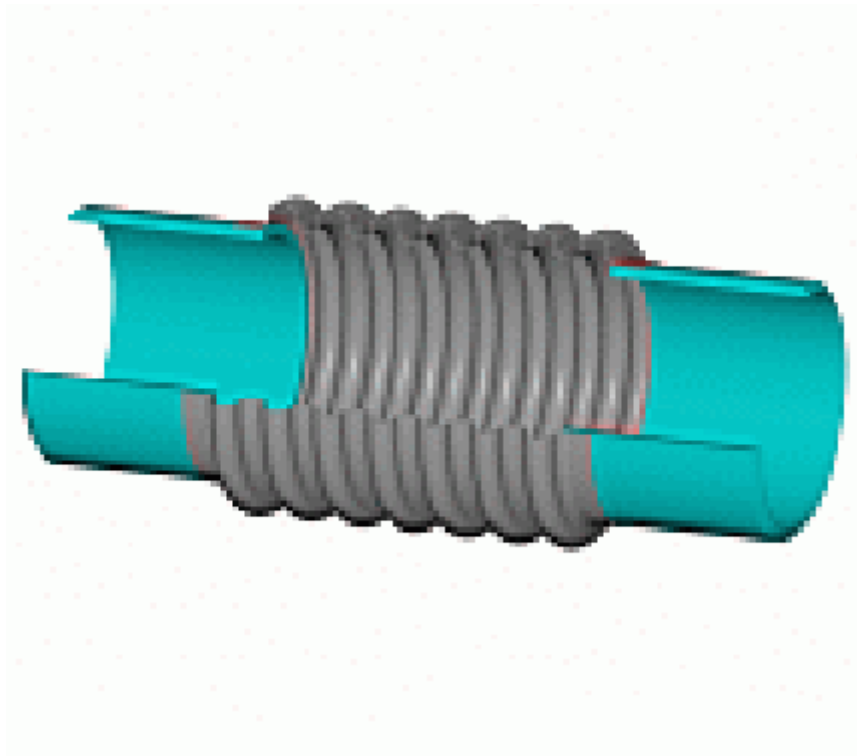

Figure 3. Unrestrained expansion joint.

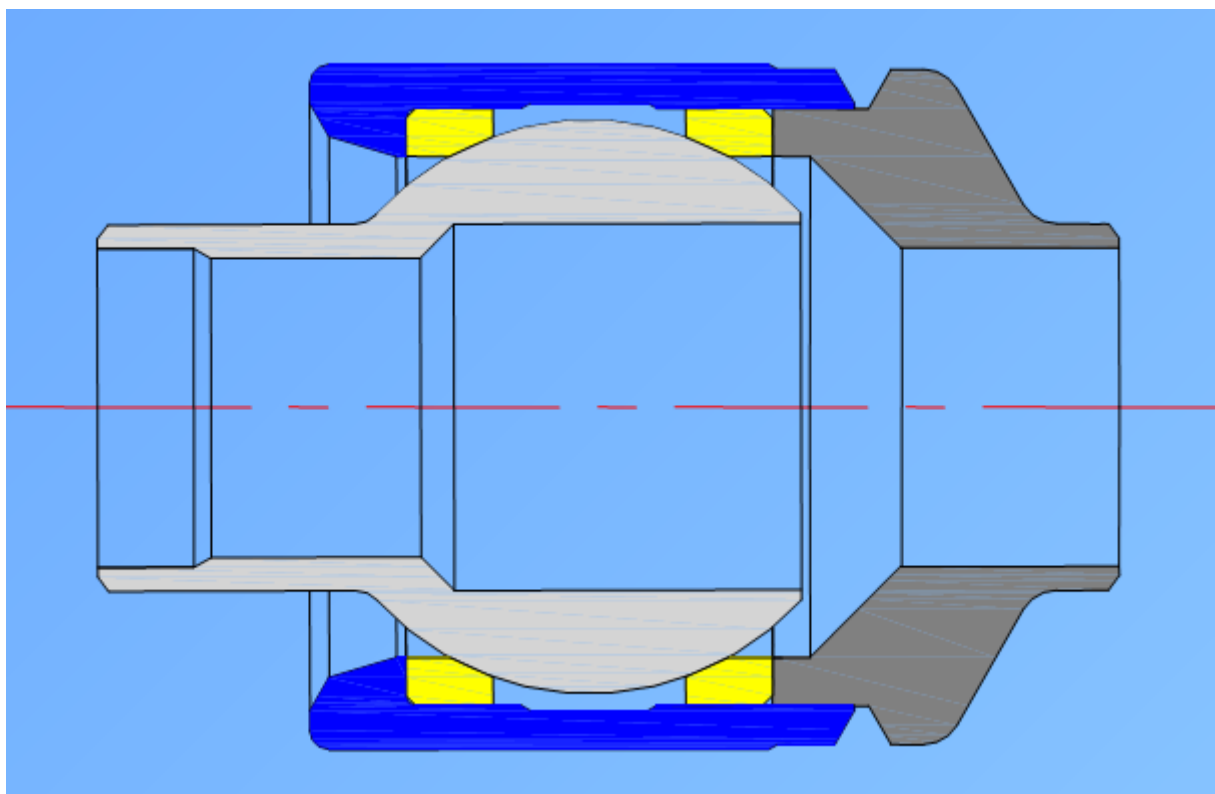

Figure 4. Restrained expansion joint.

Unrestrained bellows expansion joints can be applied when axial displacement is presented and only small amount of torsional movements. Because angular displacement decreases ability of bellows expansion joints to take in movement and hold pressure. In cases when torsion in pipe system is significant, than using of restrained expansion joints are necessary.

The thrust load which tends to force the expansion joint open is referred to as pressure thrust and is equal to the cross sectional area multiplied by the system design pressure. The pressure thrust load acts on the system anchors.

Unrestrained expansion joints are not provided with attachments such as tie rods or hinges to restrain pressure thrust. Therefore, they can be used only in piping systems that incorporate correctly designed anchors and pipe alignment guides. It is essential that the pipeline be properly guided before using unrestrained expansion joints. Failure to provide proper guiding can result in untimely failure of the expansion joint.

Restrained expansion joints typically require offsets in the system piping and absorb movement by lateral bending and/or rotation. Restrained expansion joints have the advantage of eliminating pressure thrust forces and providing flexibility with minimal forces. Guiding requirements with restrained expansion joints are far less stringent. Restrained expansion joints provide piping systems with increased flexibility by allowing relatively free lateral and bending movements. Pressure thrust loads are contained within the joint, resulting in lower anchor point loads. Because restrained joints are designed to accommodate lateral and bending movements, the guiding requirements are far less stringent [3].

Conclusion

- · Thermal expansion can downfall piping system, but it can be prevented with the proper design and pipe system supplies
- · When choosing an expansion joint you must know the magnitudes, directions and types of movements that it needs to accommodate.
- · Selecting the right type of expansion joint is a key to having a problem free system.

Список литературы

1. Hetnarski, Richard B., Eslami, M. Reza, “Thermal Stresses -- Advanced Theory and Applications”;, 2009.
2. S. Robinson “Thermal expansion”;, 2012 Rocky Mountain ASHRAE Technical Conference.
3. Edward W. Patnode “Expansion Compensation Methods”;, 24th Annual Campus Energy Conference & Trade Show, 2011.

Содержание

Технические науки	1
ИНФОРМАЦИОННАЯ ТЕХНОЛОГИЯ УПРАВЛЕНИЯ СИСТЕМОЙ ПОДДЕРЖКИ ОДАРЕННОЙ МОЛОДЕЖИ В РАМКАХ МЕЖДУНАРОДНОЙ АССОЦИАЦИИ СТРОИТЕЛЬНЫХ ВУЗОВ НА БАЗЕ ИС «ЯРМАРКА УМОВ»	2
Экономические науки	7
АНАЛИЗ РЫНКА РОЗНИЧНОЙ ТОРГОВЛИ ОБУВЬЮ В ГОРОДЕ УЛЬЯНОВСКЕ	8
УПРАВЛЕНИЕ ТРУДОМ КАК МОТИВАЦИЯ ДЕЯТЕЛЬНОСТИ ЧЕЛОВЕКА	10
ИСПОЛЬЗОВАНИЕ МЕНЕДЖМЕНТА И МАРКЕТИНГА РЕКЛАМЫ В САМОРЕГУЛИРОВАНИИ РЕКЛАМНОЙ ДЕЯТЕЛЬНОСТИ	13
МЕСТО АНАЛИЗА ДЕНЕЖНЫХ ПОТОКОВ ОРГАНИЗАЦИИ В КОМПЛЕКСНОМ ЭКОНОМИЧЕСКОМ АНАЛИЗЕ	16
Философские науки	25
ДИАЛЕКТИЧЕСКИЙ МАНИФЕСТ ДИАЛЕКТИЧЕСКОЙ ПАРТИИ	26
Филологические науки	37
ГАРМОНИЯ СОЧЕТАНИЯ АМЕРИКАНСКОГО СЛЕНГА И УСТАРЕВШЕЙ ЛЕКСИКИ В РОМАНЕ Д. ЛОНДОНА «МЕЖЗВЁЗДНЫЙ СКИТАЛЕЦ»: ТРУДНОСТИ ПЕРЕВОДА	38
Юридические науки	41
ПРОБЛЕМЫ ЗАКЛЮЧЕНИЯ ПУБЛИЧНОГО ДОГОВОРА ПЕРЕВОЗКИ ПассажиРОВ В МАРШРУТНОМ ТАКСИ	42
РОЛЬ И МЕСТО ИЗУЧЕНИЯ АМИРА ТИМУРА В ПОСТРОЕНИИ ПРАВОВОГО ГОСУДАРСТВА В УЗБЕКИСТАНЕ	45
ИНСТИТУТ ОБЩЕСТВЕННОГО КОНТРОЛЯ В УЗБЕКИСТАНЕ	49
УГЛУБЛЕНИЕ ДЕМОКРАТИЧЕСКИХ РЕФОРМ УЗБЕКИСТАНА: ИСТОРИЧЕСКИЙ ОПЫТ И СОВРЕМЕННОСТЬ	53
ОСВОБОЖДЕНИЕ ОТ УГОЛОВНОЙ ОТВЕТСТВЕННОСТИ В СВЯЗИ С ПРИМИРЕНИЕМ СТОРОН ...	57
РАЗВИТИЕ И ПРАВОВАЯ ЗАЩИТА СРЕДСТВ МАССОВОЙ ИНФОРМАЦИИ В УЗБЕКИСТАНЕ	60
ЮРИДИЧЕСКИЕ ФАКТЫ КАК ОСНОВАНИЯ ВОЗНИКНОВЕНИЯ ПРАВООТНОШЕНИЙ	63
ПРОЦЕДУРЫ АФРИКАНСКОГО СУДА ПО ПРАВАМ ЧЕЛОВЕКА И НАРОДОВ	65
ПОНЯТИЕ ДОГОВОРА АРЕНДЫ И ЕГО ОТГРАНИЧЕНИЯ ОТ СМЕЖНЫХ ДОГОВОРОВ	67
ПРОЦЕССУАЛЬНОЕ СОТРУДНИЧЕСТВО СУДА И ЛИЦ, УЧАСТВУЮЩИХ В ДЕЛЕ В ГРАЖДАНСКОМ СУДОПРОИЗВОДСТВЕ	69
ПОНЯТИЕ УГОЛОВНОЙ ОТВЕТСТВЕННОСТИ	72
РЕФОРМЫ ЮРИДИЧЕСКОГО ОБРАЗОВАНИЯ В РЕСПУБЛИКИ УЗБЕКИСТАН	75
АДМИНИСТРАТИВНОЕ ВЫДВОРЕНИЕ	78
ОСОБЕННОСТИ ДОПРОСА НЕСОВЕРШЕННОЛЕТНЕГО	83
«ПУБЛИЧНЫЙ ИНТЕРЕС», «ИНТЕРЕСЫ НЕОПРЕДЕЛЕННОГО КРУГА ЛИЦ» И «ГОСУДАРСТВЕННЫЕ ИНТЕРЕСЫ» КАК ОСНОВАНИЯ ОБРАЩЕНИЯ ПРОКУРОРА В СУД	88
СУДЕБНАЯ ЗАЩИТА ИГР И ПАРИ В РОССИЙСКОМ И ЗАРУБЕЖНОМ ЗАКОНОДАТЕЛЬСТВЕ	91
Педагогические науки	95
СОВРЕМЕННЫЕ АСПЕКТЫ РАЗВИТИЯ СОЦИАЛЬНОЙ АКТИВНОСТИ СТУДЕНТОВ В МОЛОДЕЖНЫХ ОБЩЕСТВЕННЫХ ОБЪЕДИНЕНИЯХ	96
ИНТЕРАКТИВНЫЕ МЕТОДЫ ОБУЧЕНИЯ АНГЛИЙСКОМУ ЯЗЫКУ В ВУЗЕ.	99
ПРОБЛЕМЫ ВОСПИТАНИЯ И ОБРАЗОВАНИЯ В ТРУДАХ ВОСТОЧНЫХ МЫСЛИТЕЛЕЙ	101
СИСТЕМЫ ОБРАЗОВАНИЯ В УЗБЕКИСТАНЕ В ГОДЫ НЕЗАВИМОСТИ	107
АКТУАЛЬНЫЕ ПРОБЛЕМЫ ЛОГОПЕДИИ	111
ЗДОРОВЫЙ ОБРАЗ ЖИЗНИ СТУДЕНЧЕСКОЙ МОЛОДЕЖИ	113

Содержание

ИГРОТЕРАПИЯ КАК СРЕДСТВО КОРРЕКЦИИ ФОНЕТИКО-ФОНЕМАТИЧЕСКОГО НАРУШЕНИЯ РЕЧИ У МЛАДШИХ ДОШКОЛЬНИКОВ	115
МУЗЫКАЛЬНЫЙ КОНКУРС КАК ТВОРЧЕСКИЙ И ИНТЕРАКТИВНЫЙ СПОСОБ ИЗУЧЕНИЯ ИНОСТРАННЫХ ЯЗЫКОВ	117
ВАРИАТИВНЫЕ ПРОГРАММЫ ПОВЫШЕНИЯ КВАЛИФИКАЦИИ РУКОВОДИТЕЛЕЙ В ВУЗЕ ПО НАПРАВЛЕНИЯМ ПРОФЕССИОНАЛЬНО-УПРАВЛЕНЧЕСКОЙ ДЕЯТЕЛЬНОСТИ	124
Искусствоведение	129
ДУХОВНО-НРАВСТВЕННЫЕ ИМПЕРАТИВЫ ВОСТОКА	130
ДУХОВНО-НРАВСТВЕННЫЕ МОТИВЫ НАРОДОВ ВОСТОКА	133
Психологические науки	136
ПСИХОЛОГИЯ ВЛИЯНИЯ	137
Социологические науки	143
СТРАТЕГИИ ПРЕОДОЛЕНИЯ МОЛОДЕЖИ ТРУДНЫХ ЖИЗНЕННЫХ СИТУАЦИЙ В БУДУЩЕЙ СЕМЬЕ. НА ПРИМЕРЕ АЛТАЙСКОГО КРАЯ	144
НЕОБХОДИМОСТЬ СОЗДАНИЯ РЕГИОНАЛЬНЫХ ЦЕНТРОВ МЕЖДУНАРОДНОГО СОТРУДНИЧЕСТВА	147
ЯЗЫК СОЦИАЛЬНОЙ РЕКЛАМЫ	149
Политология	152
МЕСТО И РОЛЬ ПОЛИТИКО-ПРАВОВЫХ УЧЕНИЙ ВОСТОКА В СТАНОВЛЕНИИ ГРАЖДАНСКОГО ОБЩЕСТВА	153
ПОЛИТИЧЕСКИЙ ПРОГНОЗ И ЕГО ТЕХНОЛОГИЯ В СИСТЕМНЫХ ИССЛЕДОВАНИЯХ	156
АНАЛИЗ ЗАКРЕПЛЕННОСТИ ИНСТИТУТА БИЗНЕС-ОМБУДСМЕНА В СУБЪЕКТАХ РФ	159
Науки о земле	161
МЕТОДЫ ПРОЕКТИРОВАНИЯ ТРУБОПРОВОДОВ ДЛЯ КОМПЕНСАЦИИ ТЕМПЕРАТУРНЫХ РАСШИРЕНИЙ	162

